

Aslo

INSTRUÇÕES
INSTRUCCIONES
INSTRUCTIONS

MODE D'EMPLOI
ANLEITUNG

01.09.2021

ENERGY
2019/2015

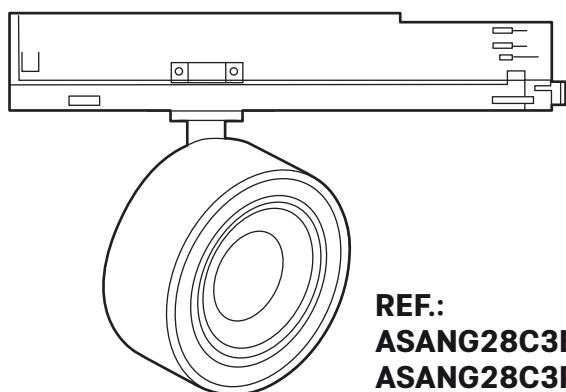
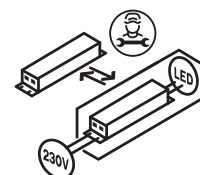
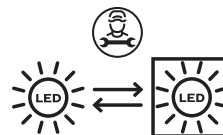

REF.:
ASANG28C3BR
ASANG28C3PR

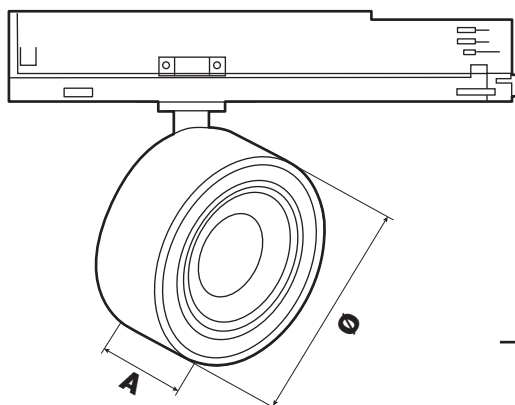

A	Ø
46 mm	110 mm

ACESSÓRIOS NECESSÁRIOS - NÃO INCLUÍDOS

ACCESORIOS REQUERIDOS - NO INCLUIDOS

REQUIRED ACCESSORIES - NOT INCLUDED

ACCESSOIRES REQUIS - NON INCLUS

ERFORDERLICHES ZUBEHÖR - NICHT IM LIEFERUMFANG ENTHALTEN

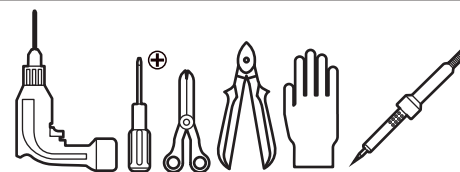

PT | NOTAS DE SEGURANÇA: - Confie a instalação a um técnico qualificado. - É proibido instalar o projetor de calha no solo. Instale-o apenas no teto. - É proibido instalar sobre o projetor de calha sobre objetos a alta temperatura, fogões, aparelhos a gás, tubos de ventilação e em locais húmidos. - Em qualquer situação, o projetor não pode ser revestido com forro de isolamento ou material similar. - A alimentação elétrica deve estar desligada quando surge um problema com o dispositivo. **INSTALAÇÃO:** As medidas do adaptador e da calha são compatíveis. As instruções de instalação são as seguintes: Quando o adaptador é inserido na calha, deve pressionar a patilha para a esquerda de forma a fixar o projetor. Depois, gire o seletor (OFF,1,2,3) para selecionar o circuito a que pretende ligar o projetor. Para proceder à remoção do projetor, o seletor deverá, primeiro, estar na posição OFF e só em seguida pode pressionar a patilha para a direita e retirar o projetor. Depois de instalar o projetor de calha, ajuste o ângulo do feixe.

ES | NOTAS DE SEGURIDAD: - Confíe la instalación a un técnico cualificado. - Está prohibido instalar el foco LED para carril en el suelo. Instálelo sólo en el techo. - Se prohíbe la instalación en el foco sobre objetos de alta temperatura, cocinas, aparatos de gas, tubos de ventilación y en lugares húmedos. - En cualquier situación, el foco LED para carril no puede estar cubierto con un forro aislante o material similar. - Corte el suministro de energía eléctrica en el cuadro eléctrico cuando surja un problema con el dispositivo. **INSTALACIÓN:** - Las medidas del adaptador y del carril son compatibles. Las instrucciones de instalación son las siguientes: Cuando el adaptador se inserta en el carril, debe presionar la palanca hacia la izquierda para fijar el foco. A continuación, gire el botón selector (OFF,1,2,3) para seleccionar el circuito al que desea conectar el foco LED. Para desmontar el foco LED de carril, el botón selector debe estar primero en la posición OFF, y sólo entonces podrá presionar la palanca hacia la derecha y sacar el foco LED de carril. Después de instalar el foco LED para carril, ajuste el ángulo del haz de luz.

EN | SAFETY NOTES: - Entrust the installation to a qualified technician. - It is prohibited to install the LED track spotlight on the ground. Install it on the ceiling only. - It is forbidden to install the LED track spotlight over high-temperature objects, stoves, gas appliances, vent pipes and in moist places. - In any case, lamps must not be covered with insulation lining or similar material. - The mains supply must be off when a problem arises with the device. **INSTALLATION:** - The dimensions of the adapter and the rail are compatible. Installation instructions are as follows: When the adapter is inserted into the rail, you must press the tab to the left to fix the track spotlight. Then turn the rotary knob (OFF, 1, 2, 3) to select the circuit to which you want to connect the track spotlight. To remove the track spotlight, the rotary knob should first be in the OFF position and then you can press the tab to the right and remove the track spotlight. After installing the track spotlight, adjust the beam angle.

FR | CONSIGNES DE SÉCURITÉ : - Veuillez confier l'installation à un technicien qualifié. - Il est interdit d'installer le spot sur rail sur le sol. Installez-le uniquement au plafond. - Il est interdit d'installer le spot sur rail au-dessus d'objets à haute température, de cuisinières, d'appareils à gaz, de conduites d'air et dans des endroits humides. - Dans tous les cas, le spot ne doit pas être recouvert d'une doublure isolante ou d'un matériau similaire. - Coupez l'alimentation électrique lorsqu'un problème survient avec le dispositif. **INSTALLATION :** - Les dimensions de l'adaptateur et du rail sont compatibles. Les instructions d'installation sont les suivantes : - Lorsque l'adaptateur est inséré dans le rail, vous devez appuyer sur le levier vers la gauche pour fixer le spot LED sur rail. Ensuite, tournez le régulateur (OFF,1,2,3) pour sélectionner le circuit auquel vous souhaitez connecter le spot. Pour retirer le spot, le régulateur doit d'abord être en position OFF, et ce n'est qu'ensuite que vous pouvez appuyer sur le levier vers la droite et retirer le spot.

DE | Sicherheitshinweise: - Überlassen Sie die Installation einem qualifizierten Elektriker. - Der Strahler für Schienenmontage darf nicht auf dem Boden installiert werden. Die Installation ist nur an der Decke erlaubt. - Es ist untersagt, den Strahler für Schienenmontage über Hitzequellen, wie Herde und Gasheizgeräte, oder über Belüftungsrohren und in Feuchträumen zu installieren. - Der Strahler darf keinesfalls mit Isolationsmaterial oder ähnlichem Material eingewickelt werden. - Falls Störungen auftreten, ist die Stromversorgung für die Problemlösung auszuschalten. **Installation:** Die Abmessungen des Adapters und der Schiene sind kompatibel zueinander. Hier folgt die Installationsanleitung: Drücken Sie nach dem Einsetzen des Adapters in die Schiene die Lasche nach links, um den Strahler zu fixieren. Drehen Sie dann den Wahlschalter (OFF,1,2,3), um den Schaltkreis auszuwählen, an den der Strahler angeschlossen werden soll. Um den Strahler zu demontieren, müssen Sie den Wahlschalter zunächst auf OFF stellen und erst dann die Lasche nach rechts drücken, um den Strahler zu entfernen. Nach der Installation des Strahlers in der Schiene, sollten Sie den Abstrahlwinkel einstellen.

MONTAGEM / INSTALAÇÃO
MONTAJE / INSTALACIÓN

ASSEMBLY / INSTALLATION
MONTAGE / INSTALLATION

AUFBAU / INSTALLATION

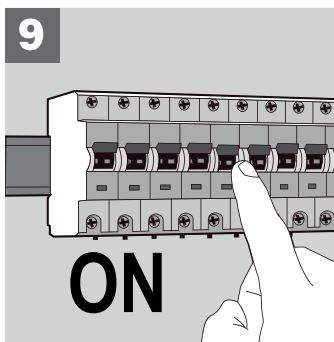
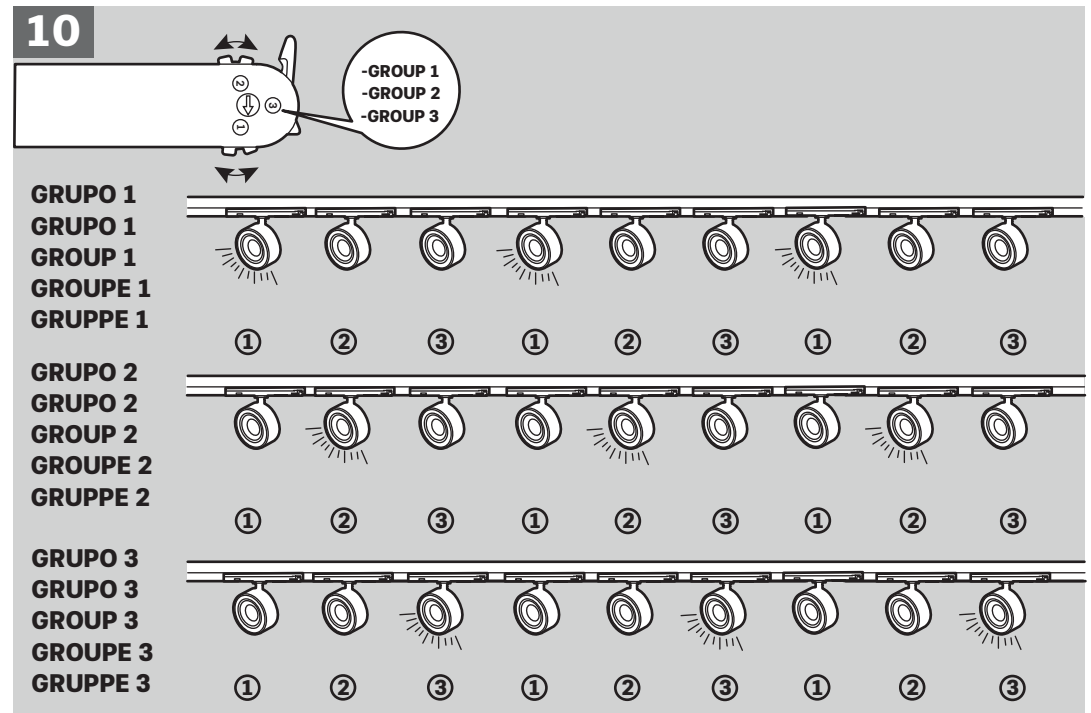
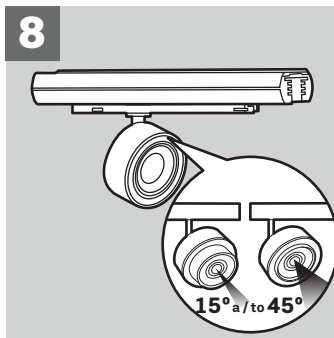
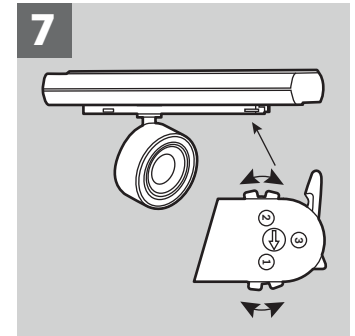
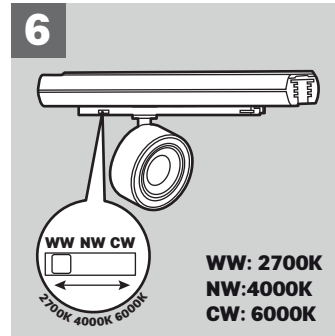
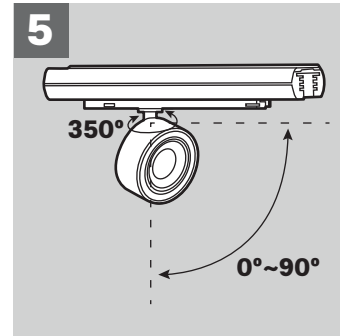
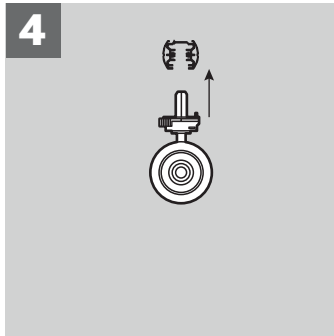
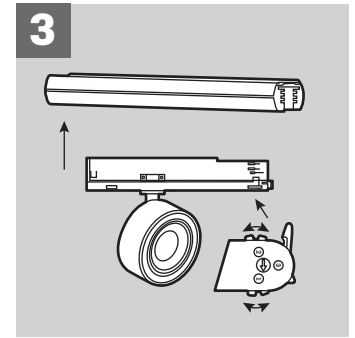
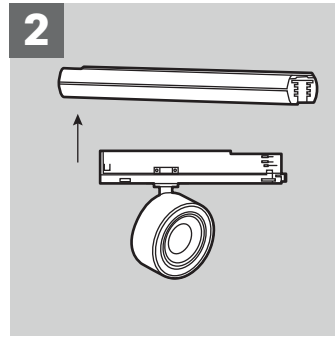
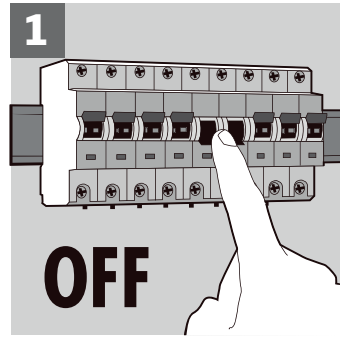
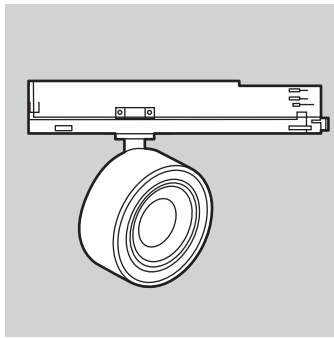

SUBSTITUIÇÃO DO CHIP LED
CAMBIO DEL CHIP LED

CHIP LED REPLACEMENT
REPLACEMENT DE CHIP LED

AUSTAUSCH DER LED-LICHTQUELLE

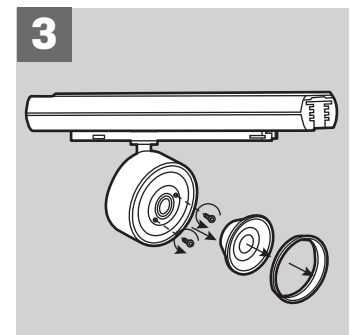
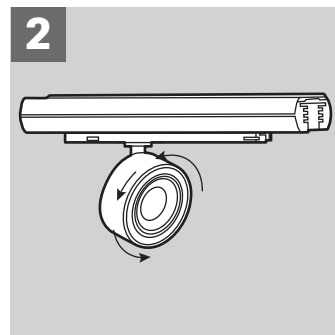
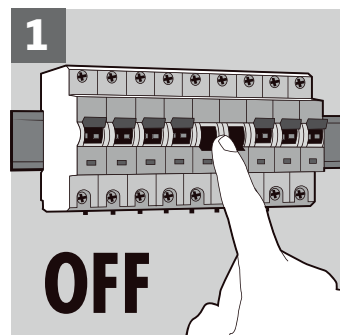
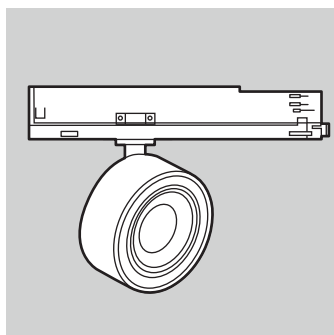

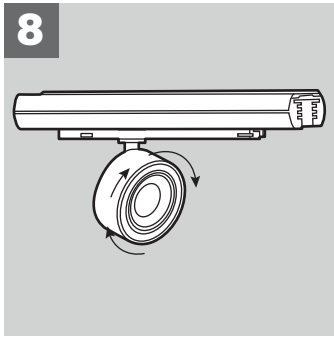
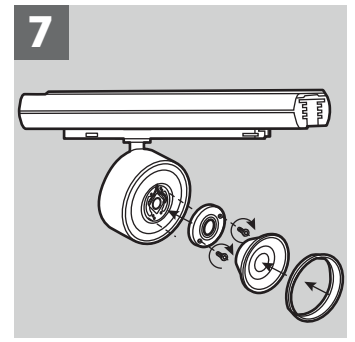
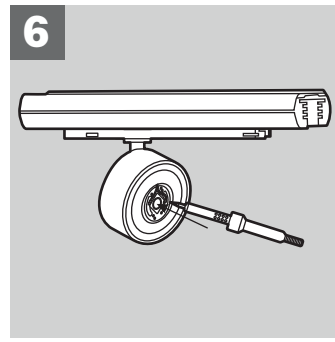
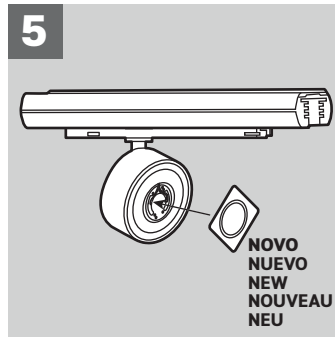
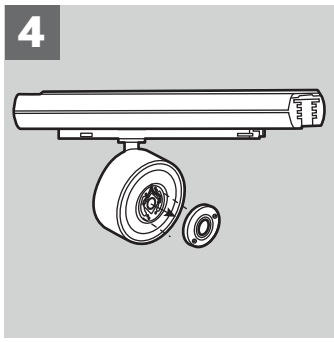

**SUBSTITUIÇÃO DO DRIVER
CAMBIO DEL DRIVER**

**DRIVER REPLACEMENT
REPLACEMENT DE DRIVER**

ERSETZUNG DES TREIBERS

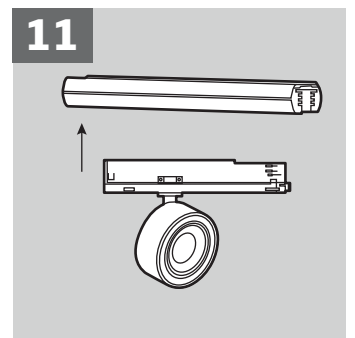
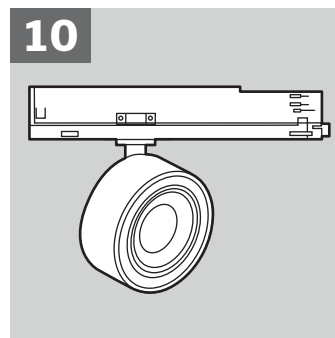
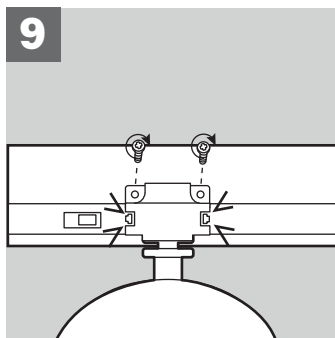
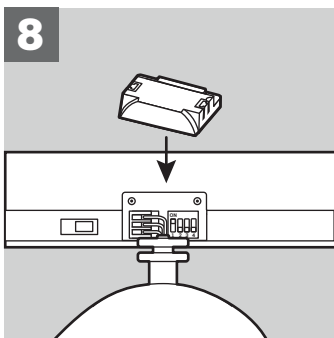
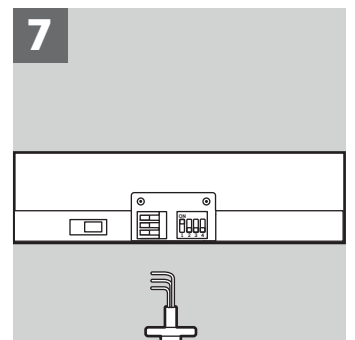
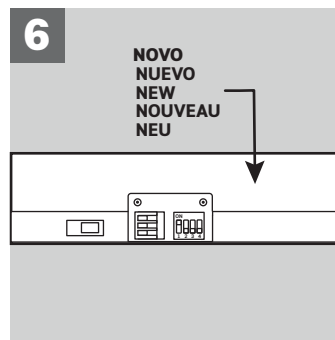
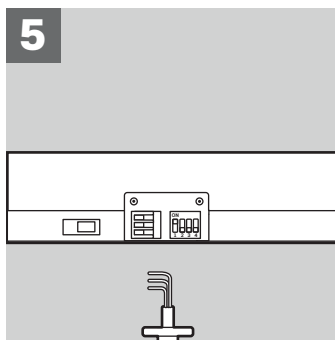
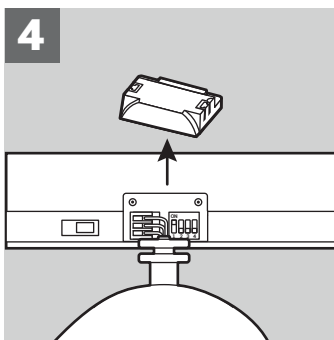
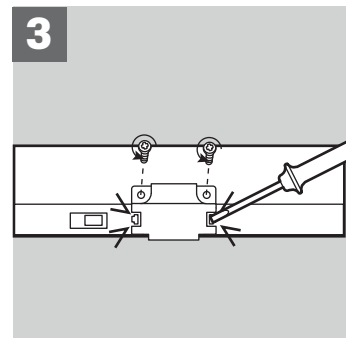
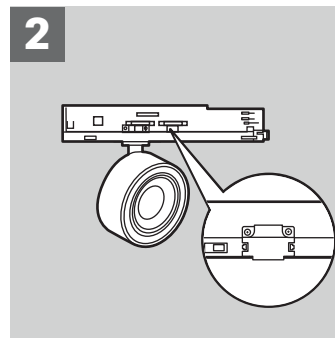
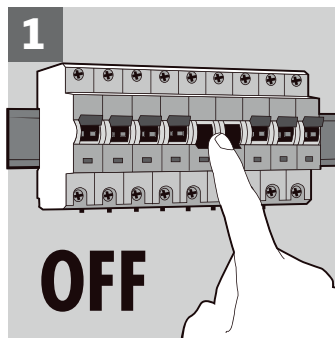
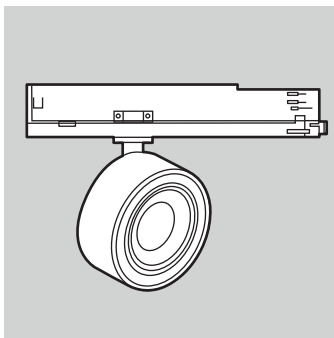

12

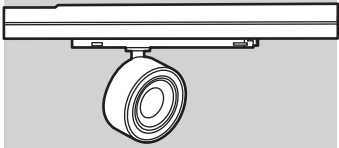

13

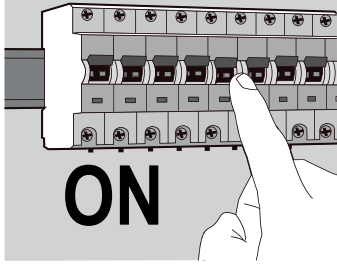

14

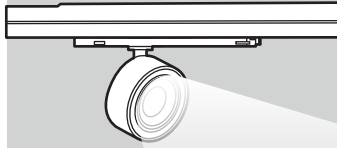

NUNCA COLOQUE EQUIPAMENTOS ELÉTRICOS E/OU ELETRÓNICOS NO LIXO DOMÉSTICO!

Segundo a diretiva europeia 2012/19/CE relativa aos resíduos de equipamentos elétricos e/ou eletrónicos e a respetiva transposição para o direito interno, os equipamentos usados têm de ser recolhidos separadamente e entregues nos locais de recolha previstos para o efeito.

Pode obter informações relativas à eliminação dos equipamentos usados através dos responsáveis legais pela reciclagem no seu município.



NO DESECHE NUNCA LOS APARATOS ELÉCTRICOS Y/O ELECTRÓNICOS EN LA BASURA DOMÉSTICA.

Según la norma europea 2012/19/CE al respecto de los residuos de herramientas eléctricas y electrónicas y su transposición para el derecho interno, estas herramientas tienen de ser recogidas separadamente y entregadas en los locales de recogida previsto al efecto.

Puede obtener información acerca de la eliminación de la máquina utilizada a través de los responsables legales del reciclaje en su municipio.



NEVER DISPOSE OF ELECTRICAL AND/OR ELECTRONIC EQUIPMENT IN THE HOUSEHOLD WASTE!

According to the European Directive 2012/19/EC on electrical and electronic equipment waste and its transposition into national law, power tools must be collected separately and delivered to the collection sites intended for this purpose. You can get information regarding the disposal of the power tool through the person in charge for recycling in your city.



NE JETEZ JAMAIS LES ÉQUIPEMENTS ÉLECTRIQUES ET/OU ÉLECTRONIQUES AVEC LES ORDURES MÉNAGÈRES!

D'après la directive européenne 2012/19/CE concernant les déchets d'équipements électriques et électroniques et à sa transposition en droit national, les outils électriques usagés doivent être collectés séparément et remis aux points de collecte prévus à cet effet. Vous pouvez obtenir des informations sur l'élimination de la visseuse à choc sans fil utilisé auprès des responsables du service environnement de votre commune.



WERFEN SIE ELEKTRO- UND/ODER ELEKTRONIKGERÄTE NIEMALS IM HAUSMÜLL WEG!

Gemäß der europäischen Richtlinie 2012/19/EG über Abfälle von Elektro- und Elektronikgeräten und deren Umsetzung in nationales Recht müssen gebrauchte Geräte separat gesammelt und an den dafür vorgesehenen Sammelstellen abgegeben werden. Weitere Informationen zur Entsorgung von Altgeräten erhalten Sie bei den zuständigen Stellen für Recycling in Ihrer Gemeinde.



CERTIFICADO DE GARANTÍA

A garantía deste produto está de acordo com a lei em vigor a partir da data de compra. Deverá, pois, guardar a prova de compra durante esse período de tempo. A garantia engloba qualquer defeito de fabrico, de material ou de funcionamento, assim como os sobressalentes e trabalhos necessários para a sua recuperação.

Excluem-se da garantia a má utilização do produto, eventuais reparações efetuadas por pessoas não autorizadas (fora da assistência da marca ASLO), assim como qualquer estrago causado pela utilização da mesma.

CERTIFICADO DE GARANTÍA

La garantía de este producto está en conformidad con la ley vigente a partir de la fecha de compra. Por lo tanto, debe guardar el comprobante de compra durante ese período de tiempo. La garantía cubre cualquier defecto de fabricación, material o funcionamiento, así como los repuestos y el trabajo necesario para su reparación.

Si excluyen de la garantía el malo uso del producto, eventual reparaciones efectuadas por personas no autorizadas (fuera de la asistencia de la marca ASLO), así como cualquier daño causado por el uso.

WARRANTY TERMS

The warranty for this product is in accordance with the law in force from the date of purchase. You should, therefore, keep your proof of purchase during this period. The warranty covers any manufacturing defect in material or operation, as well as parts and work needed for their repairing.

Excluded from the warranty are the misuse of the product, any repairs carried out by unauthorized individuals (outside the service center of the brand ASLO) as well as any damage caused by its use.

CERTIFICAT DE GARANTIE

La garantie de ce produit est conforme à la loi en vigueur à partir de la date d'achat. Vous devez, pourtant, garder la preuve d'achat pendant cette période. La garantie englobe n'importe quel défaut de fabrication, du matériel ou de fonctionnement, ainsi que les pièces de rechange et les travaux nécessaires à sa récupération.

Sont exclues de la garantie la mauvaise utilisation du produit, les éventuelles réparations réalisées par des personnes non autorisées (en dehors de l'assistance de la marque ASLO), ainsi que n'importe quel dommage causé par l'utilisation de l'appareil.

GARANTIEZERTIFIKAT

Die Garantie für dieses Produkt richtet sich nach den geltenden gesetzlichen Bestimmungen ab dem Kaufdatum. Bewahren Sie daher unbedingt den Kaufbeleg für die Dauer des Garantiezeitraums auf.

Die Garantie umfasst alle Herstellungsfehler, Materialmängel sowie Funktionsstörungen, einschließlich der notwendigen Ersatzteile und Reparaturen zur Behebung der Mängel.

Von der Garantie ausgenommen sind Schäden, die durch unsachgemäße Nutzung des Produkts, Reparaturen durch nicht autorisierte Personen (außerhalb des ASLO-Service) oder durch unsachgemäße Handhabung entstehen.

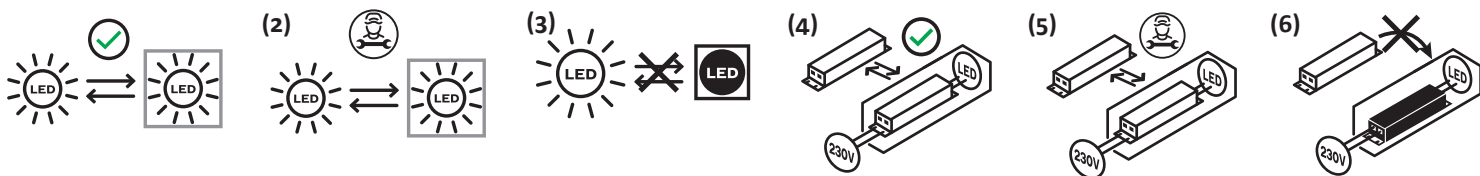

Este produto contém uma fonte de luz com classe de eficiência energética.

Substituibilidade: A (1) fonte de luz ou a (4) unidade de controlo podem ser substituídas pelo utilizador final sem causar danos permanentes à lâmpada. a (2) fonte de luz ou a (5) unidade de controlo podem ser substituídas por um electricista qualificado sem causar danos permanentes à lâmpada. A (3) fonte de luz ou a (6) unidade de controlo não podem ser substituídas, a lâmpada deve ser substituída.

Este producto contiene una fuente de luz de la clase de eficiencia energética.

Intercambiabilidad: La fuente de luz (1) o la unidad de alimentación (4) es sustituible por el usuario final sin que ello provoque daños permanentes en la luminaria. La fuente de luz (2) o la unidad de alimentación (5) es sustituible por parte de un electricista cualificado sin ello provoque daños permanentes en la luminaria. La fuente de luz (3) o la unidad de alimentación (6) no es sustituible; es necesario reemplazar la luminaria.

This product contains a light source with energy efficiency class.

Replaceability: (1) Light source or (4) operating device can be replaced by end users without permanent damage to the luminaire. (2) Light source or (5) operating device can be replaced by a qualified electrician without permanently damaging the luminaire. (3) Light source or (6) operating device is not replaceable, the luminaire must be replaced.

Ce produit comprend une ampoule de la classe d'efficacité énergétique.

Interchangeabilité: (1) L'ampoule ou (4) le contrôleur peut être remplacé par l'utilisateur final sans risque de dégradation du luminaire. (2) L'ampoule ou (5) le contrôleur peut être remplacé par un électricien professionnel sans risque de dégradation du luminaire. (3) L'ampoule ou (6) le contrôleur n'est pas remplaçable. Le luminaire doit être changé.

Dieses Produkt enthält eine Lichtquelle der Energieeffizienzklasse.

Austauschbarkeit: (1) Die Lichtquelle oder (4) die Steuereinheit können vom Endverbraucher selbst ausgetauscht werden, ohne dass die Lampe dauerhaft beschädigt wird. (2) Die Lichtquelle oder (5) die Steuereinheit können von einem qualifizierten Elektriker ersetzt werden, ohne dass die Lampe dabei dauerhaft beschädigt wird. (3) Die Lichtquelle oder (6) die Steuereinheit können nicht ausgetauscht werden, in diesem Fall muss die gesamte Lampe ersetzt werden.

DECLARAÇÃO UE DE CONFORMIDADE

CENTRAL LOBÃO S.A.
RUA DA GÂNDARA, 664
4520-606 S. JOÃO DE VER VFR

Declara para os devidos efeitos que os artigos a seguir descritos:

DESCRIÇÃO	CÓDIGO
PROJETOR DE CALHA 3 CIRCUITOS 15-45° 28W 3-CCT BRANCO ASLO	ASANG28C3BR
PROJETOR DE CALHA 3 CIRCUITOS 15-45° 28W 3-CCT PRETO ASLO	ASANG28C3PR

Este certificado é concedido após testes realizados em amostras dos produtos acima referidos. Estão de acordo com as disposições da **Diretiva (EMC) 2014/30/EU**, relativa à compatibilidade eletromagnética, cumprindo com as seguintes normas:

EN IEC 55015:2019+A11:2020,

EN IEC 61000-3-2:2019

EN 61000-3-3:2013+A1:2019

EN 61547:2009

e da **Diretiva (LVD) 2014/35/EU**, referente à baixa voltagem e estão de acordo com as seguintes normas:

EN IEC 60598-2-1:2021

EN IEC 60598-1:2021

EN 62493:2015

EN IEC 62031:2020

Os testes realizados demonstram que o produto está em conformidade com os requisitos da **Directiva RoHS 2011/65/EU** e respetiva emenda **2015/863/EU**.

S. João de Ver, 19 de fevereiro de 2024

Central Lobão S.A.



Processo técnico compilado por: Hugo Santos

O Técnico Responsável
(Hugo Santos)

MADE IN P.R.C.

Aslo

BRIGHTER LIFE

aslo.pt

CENTRAL LOBÃO SA.
RUA DA GÂNDARA, 664
4520-606 S. J. VER
STA. M. FEIRA- PT



Raccolta differenziata

Points de collecte sur www.quefairedestdechets.fr
Privilégiez la réparation ou le don de votre appareil !