

Aslo

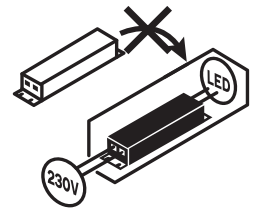

INSTRUÇÕES
INSTRUCCIONES

INSTRUCTIONS
MODE D'EMPLOI

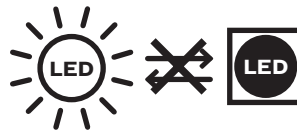
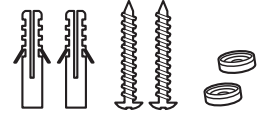
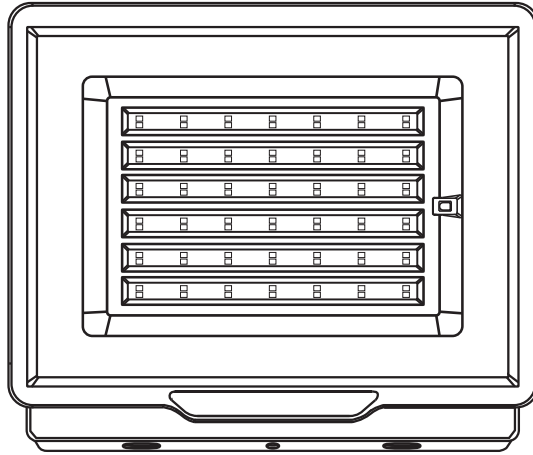
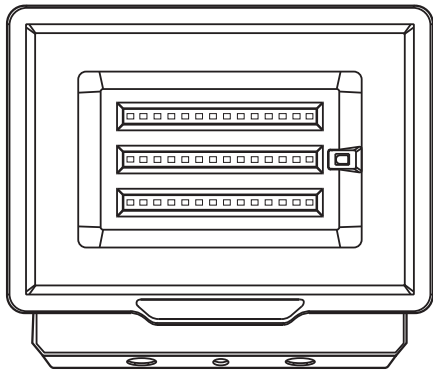

ACESSÓRIOS INCLUÍDOS

ACCESORIOS INCLUIDOS
ACCESSORIES INCLUDED
ACCESSOIRES INCLUS

REF.:
ASLIM50RGBP
ASLIM100RGBP

W	A	B	C
50	217mm	185mm	26mm
100	287mm	240mm	32mm

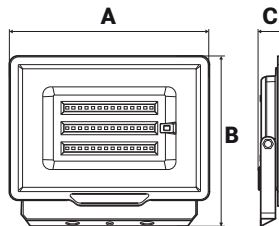

REF.:
ASEAP165

ACESSÓRIO DISPONÍVEL
NÃO INCLUÍDO

ACCESORIO DISPONIBLE - NO INCLUIDO
ACCESSOIRE AVAILABLE - NOT INCLUDED
ACCESSOIRE DISPONIBLE - NON INCLU

INSTRUÇÕES DE INSTALAÇÃO

INSTRUCCIONES DE INSTALACIÓN
INSTALLATION INSTRUCTIONS
INSTRUCTIONS D'INSTALLATION

PT | • Não instale o projetor em superfícies sujeitas a vibrações;

- Fure a parede de acordo com a posição dos furos do suporte e insira as buchas (fig.2 e 3).
- Coloque o suporte de fixação na posição correta e aperte os parafusos. Ligue o cabo de alimentação ao projetor usando uma caixa de derivação à prova de água, seguindo o esquema de ligações (fig.4, 5 e 6).
- Volte a ligar a rede elétrica e certifique-se que o projetor funciona. Ajuste o ângulo de luz, de acordo com as necessidades de utilização (fig.4).

ES | • No instale el proyector en superficies sujetas a vibraciones.

- Perfore la pared según la posición de los agujeros del soporte e inserte los tacos (fig.2 y 3).
- Ponga el soporte de fijación en la posición correcta y apriete los tornillos. Conecte el cable de alimentación al proyector usando una caja estanca resistente al agua, siguiendo el esquema de cableado (fig.4, 5 y 6).
- Vuelva a conectar el suministro eléctrico y asegúrese de que el proyector enciende. Ajuste el ángulo de luz según las necesidades de utilización (fig.4).

EN | • Do not mount it on the surface prone to vibrations.

- Drill a wall on the wall according to the bracket hole position, put the wall plug.(see fig. 2 and 3)
- Place the fixing bracket in the correct position and tighten the screws. Plug in the power cord into the projector using a waterproof junction box, according to the wiring diagram (see fig. 4, 5 and 6)
- Switch the power supply back on and make sure the LED floodlight lights up. Adjust the beam angle according to your needs (see fig.4).

FR | • N'installez pas le projecteur à un endroit où il peut être soumis à des vibrations.

- Percez le mur en fonction de la position des trous du support et serrez les vis. Placez la cheville (fig.2 et 3).
- Installez le support de fixation dans la position correcte et serrez les vis. Branchez le cordon d'alimentation au projecteur à l'aide d'une boîte de jonction étanche, selon le schéma électrique (fig.4, 5 et 6).
- Activez l'alimentation électrique à nouveau et assurez-vous que le projecteur s'allume. Réglez l'angle de faisceau en fonction de vos besoins (fig.4).

INSTALAÇÃO

INSTALACIÓN
INSTALLATION
INSTALLATION

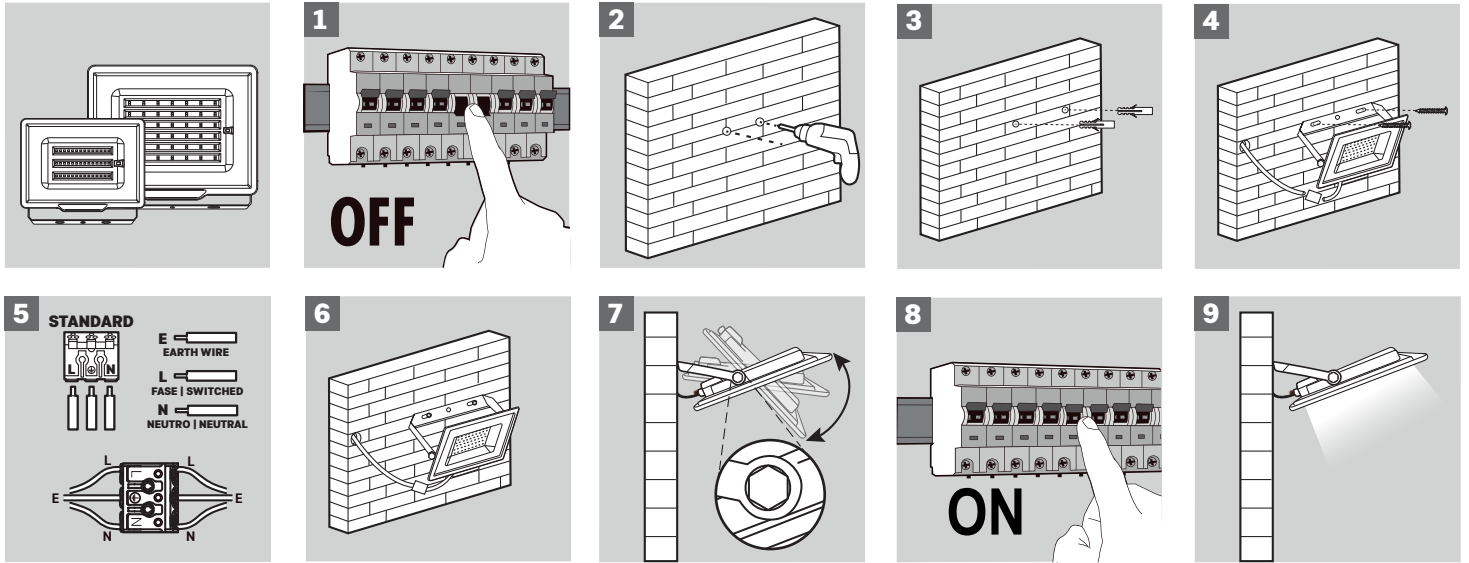

PT | Certifique-se que a rede elétrica está desligada antes de instalar. Leia atentamente as instruções antes de instalar. O utilizador deve preparar os acessórios e peças necessárias (não fornecidas), incluindo a caixa de derivação. O projetor deve ter ligação à terra. No caso de danificar o vidro temperado de proteção, substituir por um novo. A instalação do projetor ou reparação, deve ser realizada pelo fabricante ou por técnicos qualificados.

ES | Asegure que el suministro eléctrico está apagado antes de la instalación. Lea las instrucciones cuidadosamente. El usuario debe preparar los accesorios y piezas necesarias (no suministradas), incluyendo la caja estanca. El proyector debe estar puesto a tierra. Si dañar el vidrio templado protector, debe cambiarlo por uno nuevo. La instalación o reparación del proyector debe ser realizada por el fabricante o por técnicos cualificados.

EN | Make sure the power supply is switched off before installing. Please read through all following instructions before installing the unit. User should prepare necessary accessories and spare parts(not provided) including the junction box. The LED floodlight must be earthed. In case of damage the tempered glass safety shield, you must immediately replace by a new one. The installation or servicing of the led floodlight must be performed by the manufacturer, or by qualified technician.

FR | Assurez-vous que l'alimentation électrique est coupée avant de procéder à l'installation. Lisez attentivement les instructions avant d'installer le projecteur LED. L'utilisateur doit préparer les accessoires et pièces nécessaires, y compris la boîte de jonction. Le projecteur LED doit être mis à la terre. En cas de dommage au verre de protection trempé, remplacez-le par un nouveau. Les raccordements électriques au projecteur ou les réparations doivent être effectués par le fabricant ou par des techniciens qualifiés.

FUNÇÃO DOS BOTÕES DO COMANDO

FUNCIÓN DE LOS BOTONES DEL MANDO A DISTANCIA
FUNCTION OF THE REMOTE CONTROL BUTTONS
FONCTION DES TOUCHES DE LA TÉLÉCOMMANDE

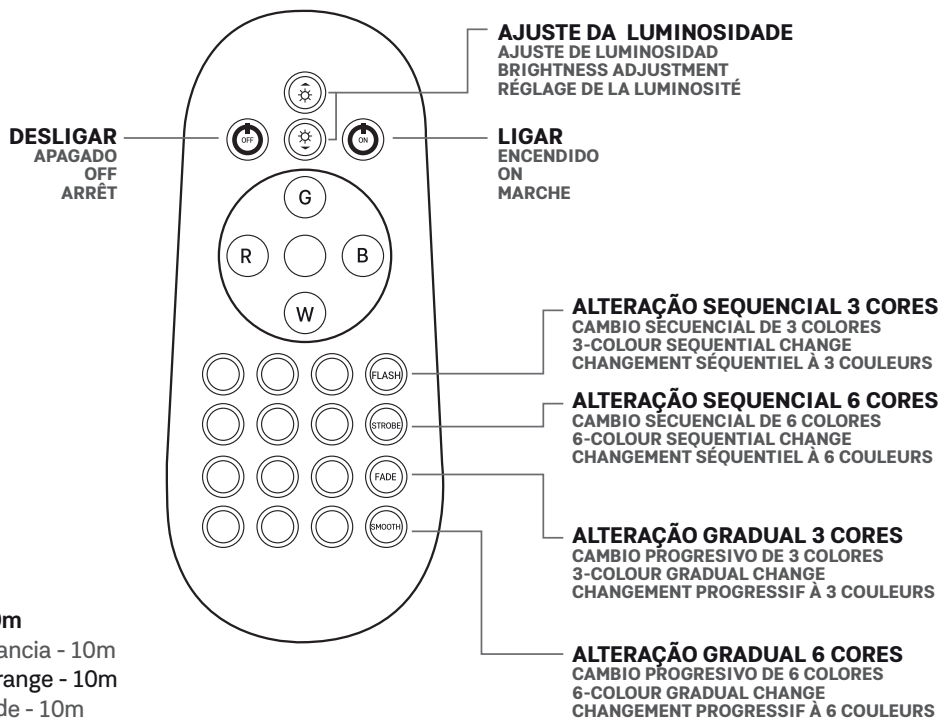

Alcance do comando - 10m

Alcance del mando a distancia - 10m

Remote control distance range - 10m

Portée de la télécommande - 10m

NUNCA COLOQUE EQUIPAMENTOS ELÉTRICOS E/OU ELETRÔNICOS NO LIXO DOMÉSTICO!

Segundo a diretiva europeia 2012/19/CE relativa aos resíduos de equipamentos elétricos e/ou eletrônicos e a respetiva transposição para o direito interno, os equipamentos usados têm de ser recolhidos separadamente e entregues nos locais de recolha previstos para o efeito. Pode obter informações relativas à eliminação dos equipamentos usados através dos responsáveis legais pela reciclagem no seu município.



NO DESECHE NUNCA LOS APARATOS ELÉCTRICOS Y/O ELECTRÓNICOS EN LA BASURA DOMÉSTICA.

Según la norma europea 2012/19/CE al respecto de los residuos de herramientas eléctricas y electrónicas y su transposición para el derecho interno, estas herramientas tienen de ser recogidas separadamente y entregadas en los locales de recogida previstos al efecto. Puede obtener información acerca de la eliminación de la máquina utilizada a través de los responsables legales del reciclaje en su municipio.



NEVER DISPOSE OF ELECTRICAL AND/OR ELECTRONIC EQUIPMENT IN THE HOUSEHOLD WASTE!

According to the European Directive 2012/19/EC on electrical and electronic equipment waste and its transposition into national law, power tools must be collected separately and delivered to the collection sites intended for this purpose. You can get information regarding the disposal of the power tool through the person in charge for recycling in your city.



NE JETEZ JAMAIS LES ÉQUIPEMENTS ÉLECTRIQUES ET/OU ÉLECTRONIQUES AVEC LES ORDURES MÉNAGÈRES!

D'après la directive européenne 2012/19/CE concernant les déchets d'équipements électriques et électroniques et à sa transposition en droit national, les outils électriques usagés doivent être collectés séparément et remis aux points de collecte prévus à cet effet. Vous pouvez obtenir des informations sur l'élimination de la visseuse à choc sans fil utilisé auprès des responsables du service environnement de votre commune.



DECLARAÇÃO UE DE CONFORMIDADE

CENTRAL LOBÃO S.A.
RUA DA GÂNDARA, 664
4520-606 S. JOÃO DE VER VFR

Declara para os devidos efeitos que os artigos a seguir descritos:

DESCRIÇÃO	CÓDIGO
PROJECTOR SLIM SMD 50W IP65 RGB PRETO ASLO	ASLIM50RGBP
PROJECTOR SLIM SMD 100W IP65 RGB PRETO ASLO	ASLIM100RGBP

Estão de acordo com as disposições da Diretiva 2014/35/EU, relativa à harmonização das legislações dos Estados-Membros respeitantes aos equipamentos elétricos projetados para uso dentro de certos limites de tensão, cumprindo as seguintes normas:
EN 60598-2-5:2015;
EN IEC60598-1:2021;
EN 62493:2015;

e da Diretiva 2014/30/EU, referente à compatibilidade eletromagnética, cumprindo as seguintes normas:
EN IEC55015:2019+A11:2020;
EN IEC61000-3-2:2019+A1:2021;
EN 61000-3-3:2013+A1:2019+A2:2021;
EN 61547:2009;

Os produtos acima mencionados, estão em conformidade com a Diretiva RoHS 2011/65/EU e anexo II da emenda (EU) 2015/863.

S. João de Ver, 13 de Janeiro de 2023

Central Lobão S.A.

O Técnico Responsável
(Hugo Santos)

Processo técnico compilado por: Hugo Santos

CERTIFICADO DE GARANTIA

A garantia deste produto está de acordo com a lei em vigor a partir da data de compra. Deverá, pois, guardar a prova de compra durante esse período de tempo. A garantia engloba qualquer defeito de fabrico, de material ou de funcionamento, assim como os sobressalentes e trabalhos necessários para a sua recuperação. Excluem-se da garantia a má utilização do produto, eventuais reparações efetuadas por pessoas não autorizadas (fora da assistência da marca ASLO), assim como qualquer estrago causado pela utilização da mesma.

CERTIFICADO DE GARANTIA

La garantía de este producto está en conformidad con la ley vigente a partir de la fecha de compra. Por lo tanto, debe guardar el comprobante de compra durante ese periodo de tiempo. La garantía cubre cualquier defecto de fabricación, material o funcionamiento, así como los repuestos y el trabajo necesario para su reparación. Si excluyen de la garantía el malo uso del producto, eventual reparaciones efectuadas por personas no autorizadas (fuera de la asistencia de la marca ASLO), así como cualquier daño causado por el uso.

WARRANTY TERMS

The warranty for this product is in accordance with the law in force from the date of purchase. You should, therefore, keep your proof of purchase during this period. The warranty covers any manufacturing defect in material or operation, as well as parts and work needed for their repairing. Excluded from the warranty are the misuse of the product, any repairs carried out by unauthorized individuals (outside the service center of the brand ASLO) as well as any damage caused by its use.

CERTIFICAT DE GARANTIE

La garantie de ce produit est conforme à la loi en vigueur à partir de la date d'achat. Vous devrez, pourtant, garder la preuve d'achat pendant cette période. La garantie englobe n'importe quel défaut de fabrication, du matériel ou de fonctionnement, ainsi que les pièces de rechange et les travaux nécessaires à sa récupération. Sont exclues de la garantie la mauvaise utilisation du produit, les éventuelles réparations réalisées par des personnes non autorisées (en dehors de l'assistance de la marque ASLO), ainsi que n'importe quel dommage causé par l'utilisation de l'appareil.

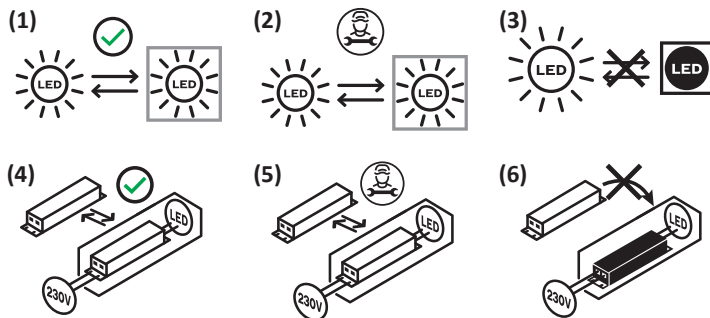

Este produto contém uma fonte de luz com classe de eficiência energética <ver acima>.

Substituibilidade: A (1) fonte de luz ou a (4) unidade de controlo podem ser substituídas pelo utilizador final sem causar danos permanentes à lâmpada. A (2) fonte de luz ou a (5) unidade de controlo podem ser substituídas por um electricista qualificado sem causar danos permanentes à lâmpada. A (3) fonte de luz ou a (6) unidade de controlo não podem ser substituídas, a lâmpada deve ser substituída.

Este producto contiene una fuente de luz de la clase de eficiencia energética <véase arriba>.

Intercambiabilidad: La fuente de luz (1) o la unidad de alimentación (4) es sustituible por el usuario final sin que ello provoque daños permanentes en la luminaria. La fuente de luz (2) o la unidad de alimentación (5) es sustituible por parte de un electricista cualificado sin ello provoque daños permanentes en la luminaria. La fuente de luz (3) o la unidad de alimentación (6) no es sustituible; es necesario reemplazar la luminaria.

This product contains a light source with energy efficiency class <see above>.

Replaceability: (1) Light source or (4) operating device can be replaced by end users without permanent damage to the luminaire. (2) Light source or (5) operating device can be replaced by a qualified electrician without permanently damaging the luminaire. (3) Light source or (6) operating device is not replaceable, the luminaire must be replaced.

Ce produit comprend une ampoule de la classe d'efficacité énergétique <voir ci-dessus>.

Interchangeabilité: (1) L'ampoule ou (4) le contrôleur peut être remplacé par l'utilisateur final sans risque de dégradation du luminaire. (2) L'ampoule ou (5) le contrôleur peut être remplacé par un électricien professionnel sans risque de dégradation du luminaire. (3) L'ampoule ou (6) le contrôleur n'est pas remplaçable. Le luminaire doit être changé.

Aslo

BRIGHTER LIFE

aslo.pt

**CENTRAL LOBÃO SA.
RUA DA GÂNDARA, 664
4520-606 S. JOÃO DE VER
STA. MARIA DA FEIRA PORTUGAL**

