

Aslo

MANUAL DE INSTRUÇÕES
MANUAL DE INSTRUCCIONES
INSTRUCTION MANUAL
MODE D'EMPLOI



Mod. **CITY
LIGHT ECO**



**30
W**

**2850lm
120°**

**50
W**

**4750lm
120°**

**IP
65**

**LED
SMD
2835**

**100-240 V AC
50/60 Hz**

**CRI
80**

**D.F.
0,9**

50.000h

PT Pág. 3
LUMINÁRIA DE RUA LED
ES Pág. 4
LÁMPARA DE CALLE LED

EN Pág. 5
LED STREET LIGHT
FR Pág. 6
LUMIÈRE DE RUE LED

ICONOGRAFIA / ICONOGRAFÍA / ICONOGRAPHY / ICONOGRAPHIE

<p>30 W</p> <p>Consumo de energia Consumo de energía Power consumption Consommation</p>	<p>2850lm 120°</p> <p>Lumens úteis Lúmenes útiles Useful lumens Lumens utiles</p>	<p>5000 K</p> <p>Temperatura de cor Temperatura de color Color Temperature Température de couleur</p>
<p>50 W</p> <p>Consumo de energia Consumo de energía Power consumption Consommation</p>	<p>4750lm 120°</p> <p>Lumens úteis Lúmenes útiles Useful lumens Lumens utiles</p>	<p>5000 K</p> <p>Temperatura de cor Temperatura de color Color Temperature Température de couleur</p>
<p>LED SMD 2835</p> <p>LED LED LED LED</p>	<p>100-240 V AC 50/60 Hz</p> <p>Voltagem Voltage Voltage Tension/Fréquence</p>	<p>CRI 80</p> <p>Restituição cromática Restitución de color Color rendering Rendu des couleurs</p>
<p>D.F. 0,9</p> <p>Fator de desfasamento Factor de desplazamiento Displacement Factor Facteur de déplacement</p>	<p>50.000h</p> <p>Tempo de trabalho Tiempo de trabajo Working time Temps de travail</p>	<p>ON OFF 25.000</p> <p>Ciclos ON/OFF Ciclos ON/OFF ON/OFF Cycles Cycles ON/OFF</p>
<p>INSTANT.</p> <p>Luz Instantânea Luz Instantánea Instant Light Lumière Instantané</p>	<p>DIM</p> <p>Não dimável Non dimmable Non dimmable Non dimmable</p>	<p>IP 65</p> <p>Grau de protecção Categ. de protección Guard protection Carter de protection</p>
<p>-25°→+50°C</p> <p>Humidade de trabalho Humedad de trabajo Working humidity Humidité de travail</p>	<p>GLASS</p> <p>Material Material Material Materiel</p>	<p>ALUM</p> <p>Material Material Material Materiel</p>

RoHS Certificação
Certificación
Certified
Certification

CE Certificação
Certificación
Certified
Certification

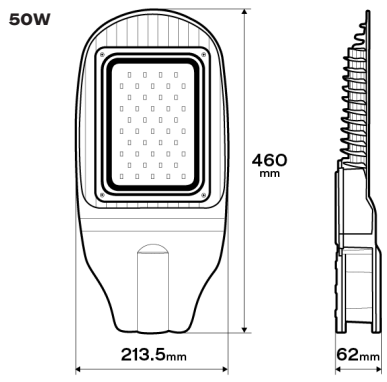
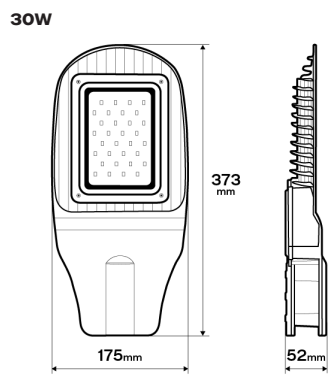

01.09.2021

ENERGY
2019/2015

(2)

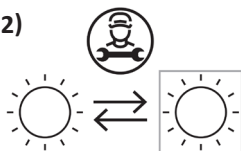

(5)

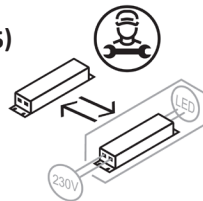

Este produto contém uma fonte de luz com classe de eficiência energética <ver acima>.

Substituibilidade: A fonte de luz ou a unidade de controlo podem ser substituídas por um eletricista qualificado sem causar danos permanentes à lâmpada.

Este producto contiene una fuente de luz de la clase de eficiencia energética <véase arriba>.

Intercambiabilidad: La fuente de luz o la unidad de alimentación es sustituible por parte de un electricista cualificado sin que ello provoque daños permanentes en la luminaria.

This product contains a light source with energy efficiency class <see above>.

Replaceability: Light source or operating device can be replaced by a qualified electrician without permanently damaging the luminaire.

Ce produit comprend une ampoule de la classe d'efficacité énergétique <voir ci-dessus>.

Interchangeabilité: L'ampoule ou le contrôleur peut être remplacé par un électricien professionnel sans risque de dégradation du luminaire.

INSTRUÇÕES DE SEGURANÇA

1. Garantir que a eletricidade é desligada antes de iniciar a instalação.
2. Por favor, leia todas as instruções seguintes antes de instalar a Luminária.
3. O usuário deve preparar os acessórios necessários e peças de reposição (não fornecidas), incluindo uma caixa de derivação
4. A Luminária deve ser ligada à linha terra.
5. O Método utilizado de fixação do cabo ou fio deverá ser de tal forma que, qualquer substituição só possa ser feita pelo fabricante, o seu agente de serviço ou pessoa qualificada. Utilize este produto estritamente de acordo com as instruções de operação detalhadas deste manual, de modo a garantir um uso apropriado. Antes de instalar este produto, por favor leia atentamente este manual para poupar tempo.

MONTAGEM

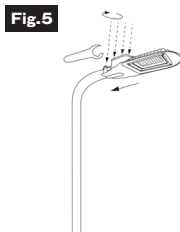
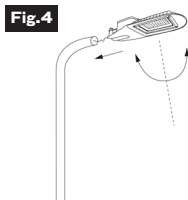
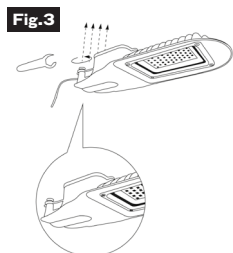
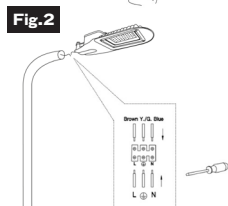
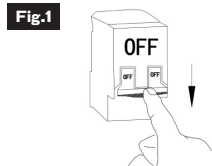

DECLARAÇÃO DE CONFORMIDADE

Declaramos sob nossa exclusiva responsabilidade que o artigo ASLREL3050 e ASREL5050- LUMINÁRIA DE RUALED cumpre a seguinte norma ou documento normativo:
EN 55015:2013, EN 61000-3-2:2014, EN 61000-3-3:2013, EN 61547:2009
EN 61000-4-2:2009,
EN 61000-4-3:2006+A1:2008 +A2:2010,
EN 61000-4-4:2012,
EN 61000-4-5:2014
EN 61000-4-6:2014,
EN 61000-4-8:2010,
EN 61000-4-11:2004
EN 60598-1:2015,
EN 60598-2-3:2003+A1:2011
conforme as determinações das diretivas:



2014/30/EU - Diretiva de compatibilidade electromagnética;
2014/35/EU - Diretiva de baixa tensão CE;
2011/65/EU - Directiva RoHS - norma IEC62321-1:2013

S. João de Ver,
22 de Junho de 2017.

Central Lobão S. A.
Responsável do Processo Técnico



CERTIFICADO DE GARANTIA



A garantia desta máquina é de dois anos a partir da data de compra. Deverá, pois, guardar a prova de compra durante esse período de tempo. A garantia engloba qualquer defeito de fabrico, de material ou de funcionamento, assim como os sobressalentes e trabalhos necessários para a sua recuperação. Excluem-se da garantia a má utilização do produto, eventuais reparações efectuadas por pessoas não autorizadas (fora da assistência da marca ASLO), assim como qualquer estrago causado pela utilização da mesma.

INSTRUCCIONES DE SEGURIDAD

1. Asegúrese de que la electricidad esté apagada antes de iniciar la instalación.
2. Por favor, lea todas las instrucciones siguientes antes de instalar la luminaria.
3. El usuario debe preparar los accesorios y piezas de recambio (no incluidos), incluyendo la caja de conexiones.
4. La luz de la calle debe estar conectado a tierra.
5. El método utilizado para fijar el cable o alambre debe ser tal que cualquier sustitución sólo puede ser realizada por el fabricante, su servicio técnico o una persona cualificada. Use este producto estrictamente de acuerdo con la instrucción de la operación detallada en este manual con el fin de garantizar un uso adecuado. Antes de instalar este producto, lea atentamente este manual para ahorrar su tiempo.

MONTAJE

Fig.1

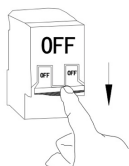

Fig.2

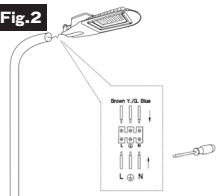

Fig.3

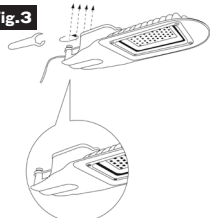

Fig.4

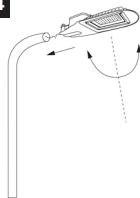
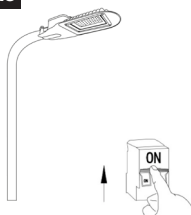

Fig.5



Fig.6



DECLARACIÓN DE CONFORMIDAD



Declaramos bajo nuestra exclusiva responsabilidad que el producto ASLREL3050 y ASREL5050 - LÁMPARA DE CALLE LED, cumple con la siguiente norma o documento normalizado:
 EN 55015:2013, EN 61000-3-2:2014,
 EN 61000-3-3:2013, EN 61547:2009
 EN 61000-4-2:2009,
 EN 61000-4-3:2006+A1:2008
 +A2:2010,
 EN 61000-4-4:2012,
 EN 61000-4-5:2014
 EN 61000-4-6:2014,
 EN 61000-4-8:2010,
 EN 61000-4-11:2004
 EN 60598-1:2015,
 EN 60598-2-3:2003+A1:2011
 de acuerdo con las determinaciones de las directivas:

2014/30/EU - Directiva de compatibilidad electromagnética;
 2014/35/EU - Directiva de Baja Tensión CE;
 2011/65/EU - Directiva RoHS - norma IEC62321-1:2013

S. João de Ver,
 22 de Junio 2017

Central Lobão S. A.
 Responsable do Processo Técnico



CERTIFICADO DE GARANTÍA



La garantía de este compresor es de dos años a partir de la fecha de compra. Así, debe guardar la prueba de la compra durante ese periodo de tiempo. La garantía incluye cualquier defecto de fabrico, de material o de funcionamiento, así como las partes de repuesto y los trabajos necesarios para su recuperación. Si excluyen de la garantía el malo uso del producto, eventual reparaciones efectuadas por personas no autorizadas (fuera de la asistencia de la marca ASLO), así como cualquier daño causado por el uso de la misma.

SECURITY INSTRUCTIONS

1. Ensure electricity is switched off before instal.
 2. Please read through all following instructions before installing the unit.
 3. User should prepare necessary accessories and spare parts (not provided) including junction box.
 4. The street light must be earthed.
 5. The method used for fixing the cable or wire shall be such that any replacement can only be made by the manufacturer, its service agent or a qualified person.
- Use this product strictly according to detailed operation instruction in this manual so as to ensure proper use. Before you install this product, please read this manual carefully to save your time.

MOUNTING

Fig.1

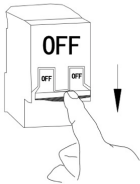

Fig.2

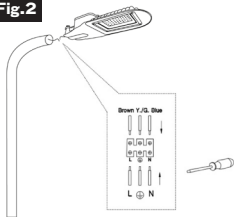

Fig.3

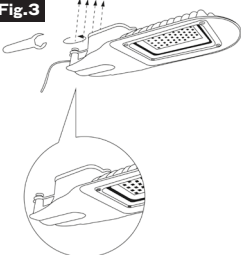

Fig.4

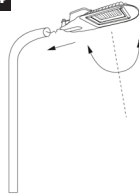

Fig.5

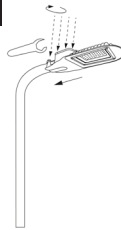
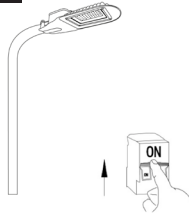

Fig.6



DECLARATION OF CONFORMITY

We declare under our exclusive responsibility, that the product ASLREL3050 and ASREL5050 - LED STREET LIGHT, meets the following standard or standardization document:

EN 55015:2013, EN 61000-3-2:2014, EN 61000-3-3:2013, EN 61547:2009, EN 61000-4-2:2009, EN 61000-4-3:2006+A1:2008 +A2:2010, EN 61000-4-4:2012, EN 61000-4-5:2014, EN 61000-4-6:2014, EN 61000-4-8:2010, EN 61000-4-11:2004, EN 60598-1:2015, EN 60598-2-3:2003+A1:2011 according to the determinations of the directives:

2014/30/EU - Electromagnetic Compatibility Directive;
2014/35/EU - CE Low Voltage Directive;
2011/65/EU - ROHS Directive - standard IEC62321-1:2013

S. João de Ver,
22nd June of 2017

Central Lobão S. A.
Responsible for the Technical File



WARRANTY TERMS



The warranty of this compressor is two years from the date of purchase. You should, therefore, keep your proof of purchase during this period of time. The warranty covers any manufacturing defect in material or operating, as well as parts and work needed for their recovery. Excluded from the warranty the misuse of the product, any repairs carried out by unauthorized persons (outside the service center of the brand ASLO), as well as any damage caused by the use of it.

CONSIGNES DE SÉCURITÉ

1. Assurer que l'électricité est coupée avant de commencer l'installation.
2. S'il vous plaît lire toutes les instructions suivantes avant d'installer le luminaire.
3. L'utilisateur doit préparer les accessoires nécessaires et les pièces de rechange (non fournies), y compris la boîte de jonction.
4. La lumière de la rue doit être mis à la terre.
5. La méthode utilisée pour fixer le câble ou le fil doit être telle que tout remplacement ne peut être effectué par le fabricant, son agent de service ou une personne qualifiée. Utilisez ce produit strictement selon les instructions de fonctionnement détaillées dans ce manuel afin d'assurer une utilisation correcte. Avant d'installer ce produit, s'il vous plaît lisez attentivement ce manuel pour économiser votre temps.

MONTAGE

Fig-1

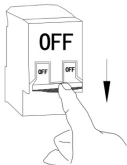

Fig-2

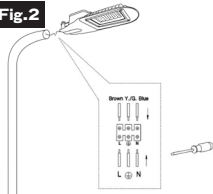

Fig-3

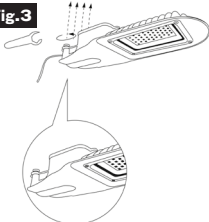

Fig-4

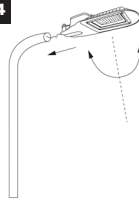

Fig-5

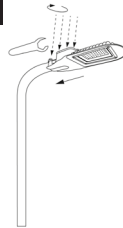
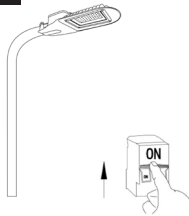

Fig-6



DÉCLARATION DE CONFORMITÉ

Nous déclarons sous notre exclusive responsabilité que le produit ASLREL3050 et ASREL5050 - LUMIÈRE DE RUE LED répond aux normes ou documents de normalisation suivantes:

EN 55015:2013, EN 61000-3-2:2014, EN 61000-3-3:2013, EN 61547:2009, EN 61000-4-2:2009, EN 61000-4-3:2006+A1:2008+A2:2010, EN 61000-4-4:2012, EN 61000-4-5:2014, EN 61000-4-6:2014, EN 61000-4-8:2010, EN 61000-4-11:2004, EN 60598-1:2015, EN 60598-2-3:2003+A1:2011 selon les déterminations des directives:

2014/30/EU - Directive sur la compatibilité électromagnétique;
2014/35/EU - Directive de basse tension CE;
2011/65/EU - Directive ROHS - norme IEC62321-1:2013 tension CE;
2011/65/EU - Directive ROHS - norme IEC62321-1:2013

S. João de Ver,
22 June 2017

Central Lobão S. A.
Responsable du processus Technique



CERTIFICAT DE GARANTIE



CE
17

La garantie de cet appareil est de deux ans, à partir de la date d'achat. Vous devrez, pourtant, garder la preuve de l'achat durant cette période de temps. La garantie englobe n'importe quel défaut de fabrication, du matériel ou du fonctionnement, ainsi que les pièces de rechange et les travaux nécessaires à sa récupération. Sont exclues de la garantie la mauvaise utilisation du produit, les éventuelles réparations réalisées par des personnes non autorisées (en dehors de l'assistance de la marque ASLO), ainsi que n'importe quel dommage causé par l'utilisation de l'appareil.

01.09.2021

ENERGY
2019/2015

E

(1)

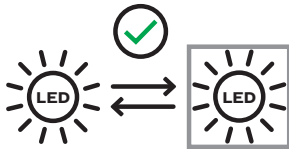

(2)

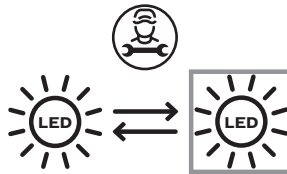

(3)



(4)

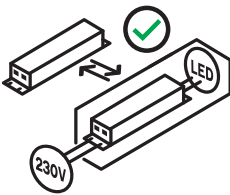

(5)

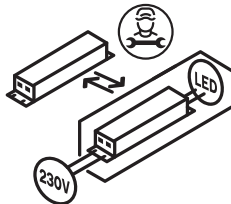

(6)

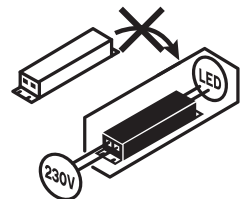

Este produto contém uma fonte de luz com classe de eficiência energética <ver acima>.

Substituibilidade: A (1) fonte de luz ou a (4) unidade de controlo podem ser substituídas pelo utilizador final sem causar danos permanentes à lâmpada. a (2) fonte de luz ou a (5) unidade de controlo podem ser substituídas por um electricista qualificado sem causar danos permanentes à lâmpada. A (3) fonte de luz ou a (6) unidade de controlo não podem ser substituídas, a lâmpada deve ser substituída.

Este producto contiene una fuente de luz de la clase de eficiencia energética <véase arriba>.

Intercambiabilidad: La fuente de luz (1) o la unidad de alimentación (4) es sustituible por el usuario final sin que ello provoque daños permanentes en la luminaria. La fuente de luz (2) o la unidad de alimentación (5) es sustituible por parte de un electricista cualificado sin ello provoque daños permanentes en la luminaria. La fuente de luz (3) o la unidad de alimentación (6) no es sustituible; es necesario reemplazar la luminaria.

This product contains a light source with energy efficiency class <see above>.

Replaceability: (1) Light source or (4) operating device can be replaced by end users without permanent damage to the luminaire. (2) Light source or (5) operating device can be replaced by a qualified electrician without permanently damaging the luminaire. (3) Light source or (6) operating device is not replaceable, the luminaire must be replaced.

Ce produit comprend une ampoule de la classe d'efficacité énergétique <voir ci-dessus>.

Interchangeabilité: (1) L'ampoule ou (4) le contrôleur peut être remplacé par l'utilisateur final sans risque de dégradation du luminaire. (2) L'ampoule ou (5) le contrôleur peut être remplacé par un électricien professionnel sans risque de dégradation du luminaire. (3) L'ampoule ou (6) le contrôleur n'est pas remplaçable. Le luminaire doit être changé.

**CENTRAL
LOBÃO**TOOLS WITH
HARD WORK SPIRIT.

17

DECLARAÇÃO UE DE CONFORMIDADE

CENTRAL LOBÃO S.A.RUA DA GÂNDARA, 664
4520-606 S. JOÃO DE VER VFR

Declara para os devidos efeitos que os artigos a seguir descritos:

DESCRIÇÃO	CÓDIGO
LUMINÁRIA RUA CITY LIGHT ECO LED	ASLREL30 e ASLRE50

Com as seguintes características técnicas:

TIPO DE ARTIGO	LUMINÁRIA RUA CITY LIGHT ECO LED
CÓDIGOS	ASLRL3050 – 30W ASLRL5050 – 50W
LED	SMD2835
TENSÃO	100-240V 50/60Hz
ÍNDICE DE PROTEÇÃO	IP65

Este certificado é concedido após testes realizados em amostras do produto acima referido.

Está de acordo com as disposições da Diretiva 2014/30/EU, relativa à compatibilidade eletromagnética e da diretiva 2014/35/EU, referente à baixa voltagem e estão de acordo com as seguintes normas:

EN 55015:2013, EN 61000-3-2:2014
 EN61000-3-3:2013
 EN 61547:2009
 EN 61000-4-2:2009
 EN61000-4-3:2006+A1:2008+A2:2010
 EN 61000-4-4:2012
 EN61000-4-5:2014
 EN61000-4-6:2014
 EN 61000-4-8:2010
 EN 61000-4-11:2004
 EN60598-1:2015
 EN 60598-2-3:2003+A1:2011

Os testes realizados demonstram que o produto está em conformidade com os requisitos da **Diretiva RoHS 2011/65/EU** – norma **IEC62321-1:2013**

S. João de Ver, 22 de Junho de 2017.

Central Lobão S.A.

Aslo

CENTRAL LOBÃO, S.A.
RUA DA GÂNDARA, 664
4520-606 S. JOÃO DE VER
STA. MARIA DA FEIRA - PORTUGAL
