

Aslo

MANUAL DE INSTRUÇÕES
MANUAL DE INSTRUCCIONES
INSTRUCTION MANUAL
MODE D'EMPLOI



LED
hi-tech

40
W

3800
LUMENS

60
W

5700
LUMENS

100
W

9500
LUMENS

IP
65

LED
SMD
5730

100-240 V AC
50/60 Hz

CRI
>70

PF
>0,9

50000h

PT Pág. 3
LUMINÁRIA DE RUA CITY LIFE LED
ES Pág. 4
LÁMPARA DE CALLE CITY LIFE LED

EN Pág. 5
LED STREET LIGHT CITY LIFE
FR Pág. 6
LUMIÈRE DE RUE CITY LIFE LED

**ICONOGRAFIA / ICONOGRAFÍA /
ICONOGRAPHY / ICONOGRAPHIE**

<p>40 W Consumo de energia Consumo de energia Power consumption Consumation</p>	<p>3800 LUMENS Lumens lâmpada Led Lumens lampara Led Led lamp Lumen Lumens ampoule Led</p>	<p>3000 k Temperatura de cor Temperatura de color Color Temperature Température de couleur</p>
<p>60 W Consumo de energia Consumo de energia Power consumption Consumation</p>	<p>5700 LUMENS Lumens lâmpada Led Lumens lampara Led Led lamp Lumen Lumens ampoule Led</p>	<p>3000 k Temperatura de cor Temperatura de color Color Temperature Température de couleur</p>
<p>100 W Consumo de energia Consumo de energia Power consumption Consumation</p>	<p>9500 LUMENS Lumens lâmpada Led Lumens lampara Led Led lamp Lumen Lumens ampoule Led</p>	<p>6000 k Temperatura de cor Temperatura de color Color Temperature Température de couleur</p>
<p>LED SMD 5730 LED LED LED LED</p>	<p>100-240 V AC 50/60 Hz Voltagem Voltage Voltage Tension/Fréquence</p>	<p>CRI >70 Restituição cromática Restitución de color Color rendering Rendu des couleurs</p>
<p>PF >0,9 Fator de potência Factor de potencia Power Factor Facteur de puissance</p>	<p>50000h Tempo de trabalho Tiempo de trabajo Working time Temps de travail</p>	<p>ON/OFF 25.000 Ciclos ON/OFF Ciclos ON/OFF ON/OFF Cycles Cycles ON/OFF</p>
<p>INSTANT. Luz Instantânea Luz Instantânea Instant Light Lumiere Instantané</p>	<p>DIM Não dimável Non dimmable Non dimmable Non dimmable</p>	<p>25°→50°C Humidade de trabalho Humedad de trabajo Working humidity Humidité de travail</p>
<p>ALUM Material Material Material Materiel</p>	<p>IP 65 Grau de protecção Categ. de protección Guard protection Carter de protection</p>	<p>RoHS Certificação Certificación Certification Certification</p>

CE
Certificação
Certificación
Certification
Certification

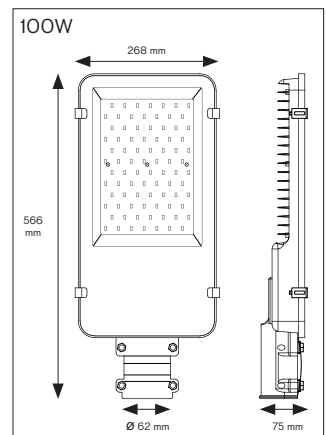
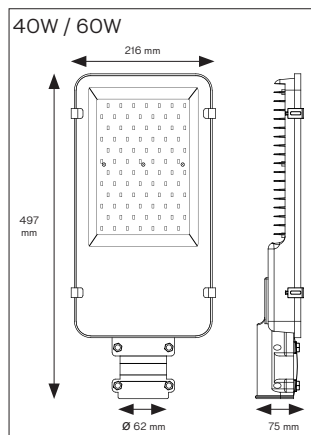

1. Garantir que a electricidade é desligada antes de iniciar a instalação.
2. Por favor, leia todas as instruções seguintes antes de instalar a Luminária.
3. O usuário deve preparar os acessórios necessários e peças de reposição (não fornecidas), incluindo uma caixa de derivação
4. A Luminária deve ser ligada à linha terra.
5. O Método utilizado de fixação do cabo ou fio deverá ser de tal forma que, qualquer substituição só possa ser feita pelo fabricante, o seu agente de serviço ou pessoa qualificada. Utilize este produto estritamente de acordo com as instruções de operação detalhadas deste manual, de modo a garantir um uso apropriado. Antes de instalar este produto, por favor leia atentamente este manual para poupar tempo.

DECLARAÇÃO DE CONFORMIDADE



Declaramos sob nossa exclusiva responsabilidade que o artigo ASLRL40/ ASLRL60 - LUMINÁRIA DE RUA CITY LIFE LED cumpre a seguinte norma ou documento normativo EN 55015:2013, EN 61000-3-2:2014, EN61000-3-3:2013, EN 61547:2009, EN 61000-4-2:2009, EN61000-4-3:2006+A1:2008+A2:2010, EN 61000-4-4:2012, EN61000-4-5:2014, EN61000-4-6:2014, EN 61000-4-8:2010, EN 61000-4-11:2004, EN60598-1:2015, EN 60598-2-3:2003+A1:2011 conforme as determinações das diretivas: 2014/30/EU - Diretiva de compatibilidade electromagnética; 2014/35/EU - Diretiva de baixa tensão CE; 2011/65/EU - Directiva RoHS - norma IEC62321-1:2013

S. João de Ver,
01 de Abril de 2016.

Central Lobão S. A.
Responsável do Processo Técnico



CERTIFICADO DE GARANTIA



A garantia desta máquina é de dois anos a partir da data de compra. Deverá, pois, guardar a prova de compra durante esse período de tempo. A garantia engloba qualquer defeito de fabrico, de material ou de funcionamento, assim como os sobressalentes e trabalhos necessários para a sua recuperação. Excluem-se da garantia a má utilização do produto, eventuais reparações efectuadas por pessoas não autorizadas (fora da assistência da marca ASLO), assim como qualquer estrago causado pela utilização da mesma.

MONTAGEM

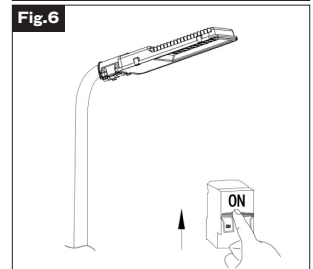
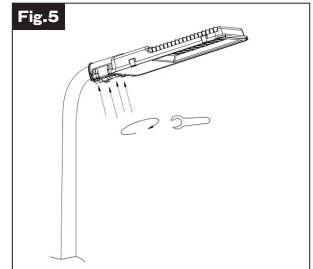
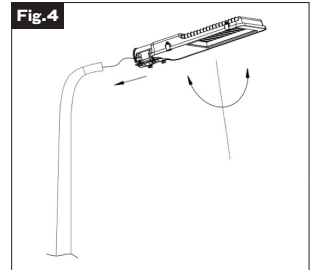
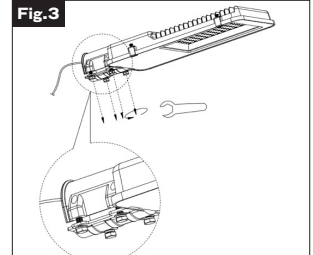
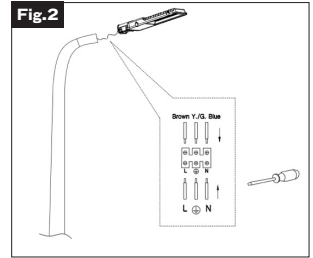
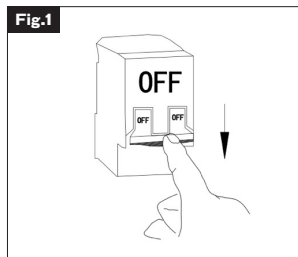

1. Asegúrese de que la electricidad esté apagada antes de iniciar la instalación.
2. Por favor, lea todas las instrucciones siguientes antes de instalar la luminaria.
3. El usuario debe preparar los accesorios y piezas de recambio (no incluidos), incluyendo la caja de conexiones.
4. La luz de la calle debe estar conectado a tierra.
5. El método utilizado para fijar el cable o alambre debe ser tal que cualquier sustitución sólo puede ser realizada por el fabricante, su servicio técnico o una persona cualificada. Use este producto estrictamente de acuerdo con la instrucción de la operación detallada en este manual con el fin de garantizar un uso adecuado. Antes de instalar este producto, lea atentamente este manual para ahorrar su tiempo.

DECLARACIÓN DE CONFORMIDAD



Declaramos bajo nuestra exclusiva responsabilidad que el producto ASLRL40/ ASLRL60 - LÁMPARA DE CALLE CITY LIFE LED cumple con la siguiente norma o documento normalizado:

- EN 55015:2013, EN 61000-3-2:2014, EN61000-3-3:2013, EN 61547:2009, EN 61000-4-2:2009, EN61000-4-3:2006+A1:2008+A2:2010, EN 61000-4-4:2012, EN61000-4-5:2014, EN61000-4-6:2014, EN 61000-4-8:2010, EN 61000-4-11:2004, EN60598-1:2015, EN 60598-2-3:2003+A1:2011, de acuerdo con las determinaciones de las directivas:
- 2014/30/EU - Directiva de compatibilidad electromagnética;
- 2014/35/EU - Directiva de Baja Tensión CE;
- 2011/65/EU - Directiva RoHS - norma IEC62321-1:2013

S. João de Ver,
01 de Abril de 2016.

Central Lobão S. A.
Responsable do Processo Técnico



CERTIFICADO DE GARANTIA



La garantía de este compresor es de dos años a partir de la fecha de compra. Así, debe guardar la prueba de la compra durante ese periodo de tiempo. La garantía incluye cualquier defecto de fabrico, de material o de funcionamiento, así como las partes de repuesto y los trabajos necesarios para su recuperación. Si excluyen de la garantía el mal uso del producto, eventual reparaciones efectuadas por personas no autorizadas (fuera de la asistencia de la marca ASLO), así como cualquier daño causado por el uso de la misma.

MONTAJE

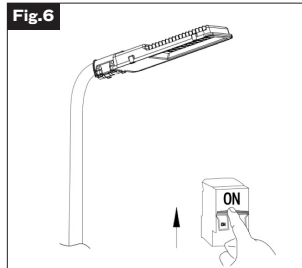
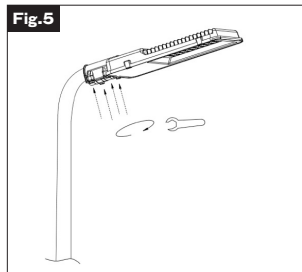
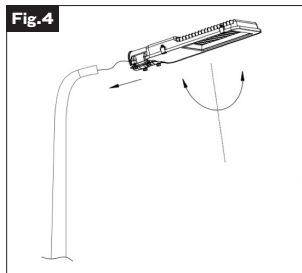
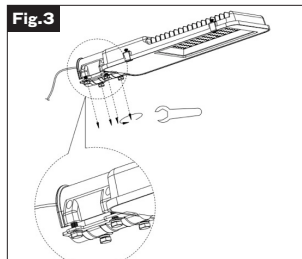
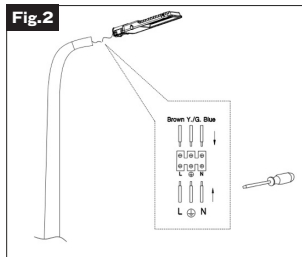
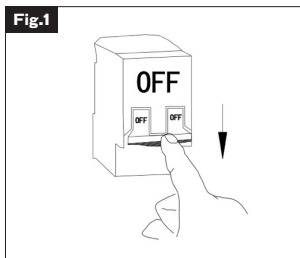

1. Ensure electricity is switched off before instal.
2. Please read through all following instructions before installing the unit.
3. User should prepare necessary accessories and spare parts (not provided) including junction box.
4. The street light must be earthed.
5. The method used for fixing the cable or wire shall be such that any replacement can only be made by the manufacturer, its service agent or a qualified person.

Use this product strictly according to detailed operation instruction in this manual so as to ensure proper use. Before you install this product, please read this manual carefully to save your time.

DECLARATION OF CONFORMITY



We declare under our exclusive responsibility, that the product ASLRL40/ ASLRL60 - LED STREET LIGHT CITY LIFE meets the following standard or standardization document: EN 55015:2013, EN 61000-3-2:2014, EN61000-3-3:2013, EN 61547:2009, EN 61000-4-2:2009, EN61000-4-3:2006+A1:2008+A2:2010, EN 61000-4-4:2012, EN61000-4-5:2014, EN61000-4-6:2014, EN 61000-4-8:2010, EN 61000-4-11:2004, EN60598-1:2015, EN 60598-2-3:2003+A1:2011, according to the determinations of the directives: 2014/30/EU - Electromagnetic Compatibility Directive; 2014/35/EU - CE Low Voltage Directive; 2011/65/EU - ROHS Directive - standard IEC62321-1:2013

S. João de Ver,
01 of April of 2016.

Central Lobão S. A.
Responsible for the Technical File



WARRANTY TERMS



The warranty of this compressor is two years from the date of purchase. You should, therefore, keep your proof of purchase during this period of time. The warranty covers any manufacturing defect in material or operating, as well as parts and work needed for their recovery. Excluded from the warranty the misuse of the product, any repairs carried out by unauthorized persons (outside the service center of the brand ASLO), as well as any damage caused by the use of it.

MOUNTING

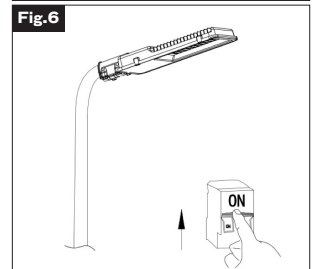
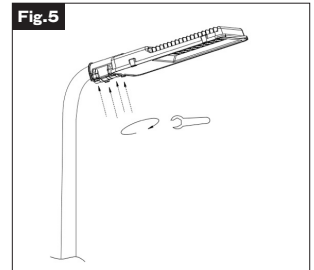
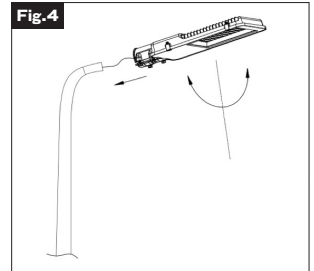
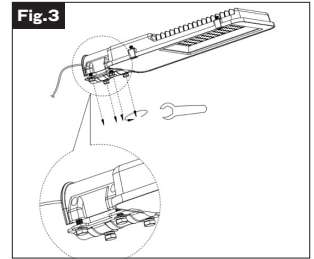
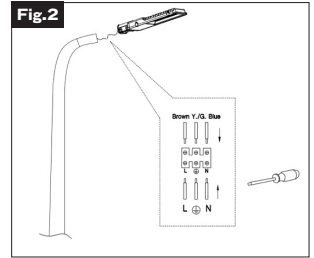
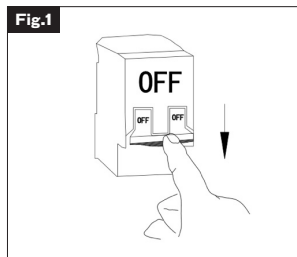

1. Assurer que l'électricité est coupée avant de commencer l'installation.
 2. S'il vous plaît lire toutes les instructions suivantes avant d'installer le luminaire.
 3. L'utilisateur doit préparer les accessoires nécessaires et les pièces de rechange (non fournies), y compris la boîte de jonction.
 4. La lumière de la rue doit être mis à la terre.
 5. La méthode utilisée pour fixer le câble ou le fil doit être telle que tout remplacement ne peut être effectué par le fabricant, son agent de service ou une personne qualifiée
- Utilisez ce produit strictement selon les instructions de fonctionnement détaillées dans ce manuel afin d'assurer une utilisation correcte. Avant d'installer ce produit, s'il vous plaît lisez attentivement ce manuel pour économiser votre temps.

DÉCLARATION DE CONFORMITÉ



Nous déclarons sous notre exclusive responsabilité que le produit ASLRL40/ ASLRL60 - LUMIÈRE DE RUE CITY LIFE LED répond au norme ou document de normalisation suivantes: EN 55015:2013, EN 61000-3-2:2014, EN61000-3-3:2013, EN 61547:2009, EN 61000-4-2:2009, EN61000-4-3:2006+A1:2008+A2:2010, EN 61000-4-4:2012, EN61000-4-5:2014, EN61000-4-6:2014, EN 61000-4-8:2010, EN 61000-4-11:2004, EN60598-1:2015, EN 60598-2-3:2003+A1:2011 selon les déterminations des directives: 2014/30/EU - Directive sur la compatibilité électromagnétique; 2014/35/EU - Directive de basse tension CE; 2011/65/EU - Directive ROHS - norme IEC62321-1:2013

S. João de Ver,
01 Avril 2016.

Central Lobão S. A.
Responsable du processus Technique



CERTIFICAT DE GARANTIE



La garantie de cet appareil est de deux ans, à partir de la date d'achat. Vous devrez, pourtant, garder la preuve de l'achat durant cette période de temps. La garantie englobe n'importe quel défaut de fabrication, du matériel ou du fonctionnement, ainsi que les pièces de rechange et les travaux nécessaires à sa récupération. Sont exclues de la garantie la mauvaise utilisation du produit, les éventuelles réparations réalisées par des personnes non autorisées (en dehors de l'assistance de la marque ASLO), ainsi que n'importe quel dommage causé par l'utilisation de l'appareil.

MONTAGE

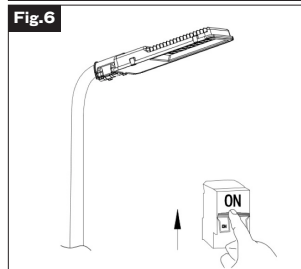
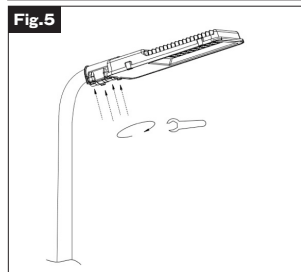
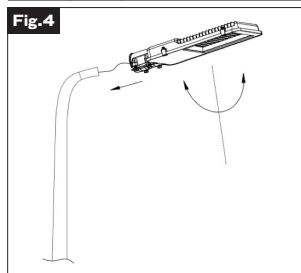
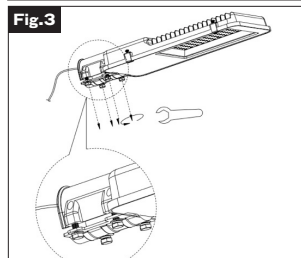
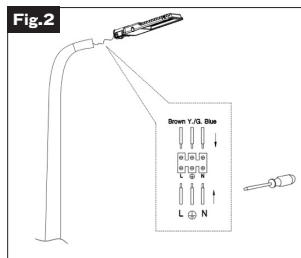
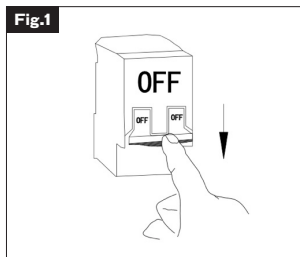



**CENTRAL
LOBÃO**

TOOLS WITH
HARD WORK SPIRIT.



CE
16

DECLARAÇÃO CE DE CONFORMIDADE

Declaramos sob nossa exclusiva responsabilidade que o artigos a seguir descritos:

DESCRIÇÃO	CÓDIGO
LUMINÁRIA RUA CITY LIFE LED	ASLRL40; ASLRL4083; ASLRL60; ASLRL6083; ASLRL100 e ASLRL10083.

TIPO DE ARTIGO	LUMINÁRIA RUA CITY LIFE LED
CÓDIGOS	ASLRL40; ASLRL4083 - 40W ASLRL60; ASLRL6083 - 60W ASLRL100; ASLRL10083 - 100W
LED	SMD5730
TENSÃO	100-240V 50/60Hz
INDICE DE PROTEÇÃO	IP65

Este certificado é concedido após testes realizados em amostras do produto acima referido. Está de acordo com as disposições da Diretiva 2014/30/EU, relativa à compatibilidade eletromagnética e da diretiva 2014/35/EU, referente à baixa voltagem e estão de acordo com as seguintes normas:

EN 55015:2013

EN 61000-3-2:2014, EN61000-3-3:2013, EN 61547:2009

EN 61000-4-2:2009, EN61000-4-3:2006+A1:2008+A2:2010

EN 61000-4-4:2012, EN61000-4-5:2014

EN61000-4-6:2014, EN 61000-4-8:2010, EN 61000-4-11:2004

EN60598-1:2015

EN 60598-2-3:2003+A1:2011

Os testes realizados demonstram que o produto está em conformidade com os requisitos da Directiva RoHS 2011/65/EU – norma IEC62321-1:2013

S. João de Ver, 01 de Abril de 2016.

Central Lobão S.A.

Responsável do Processo Técnico



RUA DA GÂNDARA, 664
4520-606 S. JOÃO DE VER
STA. MARIA DA FEIRA - PORTUGAL
