

# Aslo Electric

MANUAL DE INSTRUÇÕES – VERSÃO ORIGINAL

MANUAL DE INSTRUCCIONES

INSTRUCTIONS MANUAL

MODE D'EMPLOI

GEBRAUCHSANWEISUNG



**ASVEPV7A**

**ASVEPC22A**

**PT** POSTO DE CARREGAMENTO MONOFÁSICO/TRIFÁSICO VE

**ES** ESTACIÓN DE CARGA MONOFÁSICA/TRIFÁSICA VE

**EN** SINGLE-PHASE/THREE -PHASE EV CHARGING STATION

**FR** BORNE DE RECHARGE MONOPHASÉE/TRIPHASÉE VE

**DE** EINPHASIGE/DREIPHASIGE LADESTATION VE

## 1. Aviso

O fabricante não se responsabiliza, de forma alguma, por qualquer tipo de dano nos seguintes casos:

- ◆ Não cumprimento das instruções deste manual em geral e das condições de funcionamento em particular.
- ◆ Utilização inadequada.
- ◆ Danos externos.
- ◆ Modificação do produto ou acessórios sem o conhecimento do fabricante.
- ◆ Utilização de peças sobressalentes não aprovadas ou produzidas pelo fabricante.
- ◆ Danos ao veículo elétrico.

## 2. Aplicação

O posto de carregamento VE fornece energia AC ao OBC do veículo elétrico. Suporta carregamento self-service e é adequado para todos os tipos de estacionamentos não vigiados.

## 3. Segurança

- ◆ O sistema elétrico para a ligação do carregador de veículos elétricos deve ser inspecionado por um profissional.
- ◆ Para garantir a segurança do utilizador, **certifique-se de que a fonte de alimentação tem ligação à terra.**
- ◆ O posto de carregamento foi concebido exclusivamente para carregar veículos elétricos e é seguro quando utilizado conforme indicado. Qualquer outra utilização ou modificação do dispositivo é considerada utilização indevida e, portanto, não é permitida. Os operadores ou proprietários são responsáveis por quaisquer lesões pessoais ou danos materiais causados por uma utilização indevida.
- ◆ Cumpra sempre as normas e regulamentos (locais) relevantes ao utilizar o posto de carregamento.
- ◆ Risco de ferimentos e eletrocussão. Nunca abra nenhuma parte do posto de carregamento.
- ◆ Não utilize o posto de carregamento se ele não funcionar corretamente de acordo com as instruções. Consulte um electricista qualificado.
- ◆ Não instale o posto de carregamento num compartimento fechado para evitar o sobreaquecimento.

#### 4. Especificações Técnicas

Referência	ASVEPC7A	ASVEPC22A
Fonte de alimentação	1P + N + PE	3P + N + PE
Tensão nominal	220V – 240V AC	380V – 400V AC
Entrada de energia	Com cabo	
Frequência nominal	50/60Hz	
Corrente de saída máxima	32A	
Potência nominal máxima	7kW	22kW
Conector	Tipo 2	
Comprimento do cabo	5 metros	
Cabo de saída	3 x 6,0 mm + 1 x 0,5 mm <sup>2</sup>	5 x 6,0 mm + 1 x 0,5 mm <sup>2</sup>
Visor	Faixa LED + Ecrã LCD	
Modos de funcionamento	Plug & Charge / Cartão RFID / App (opcional)	
Balanceamento da carga	Medidor de energia / Master & Slave (opcional)	
Índice de proteção	IP65	
Classificação de segurança	Classe I	
Interruptor diferencial	Tipo A (30mA AC) + 6mA DC	
Segurança	Proteção contra curto-circuito do díodo CP, proteção contra sobretensão, proteção contra a adesão dos contatos do relé, proteção contra sobrecorrente, proteção contra sobretensão/subtensão, ligação à terra, proteção contra sobreaquecimento, proteção contra fugas de corrente.	
Material da carcaça	Policarbonato	
Instalação	Montagem na parede / Montagem em poste	
Certificação	CB, CE, RoHS	
Normas	EN IEC 61851, EN IEC 62196, EN 50620 / IEC 62893	
Sistema de ligação à terra	TN-C, TN-S	
Proteção contra impactos	IK08	
Temperatura de funcionamento	-25 °C a 45 °C	

## 5. Lista de Componentes

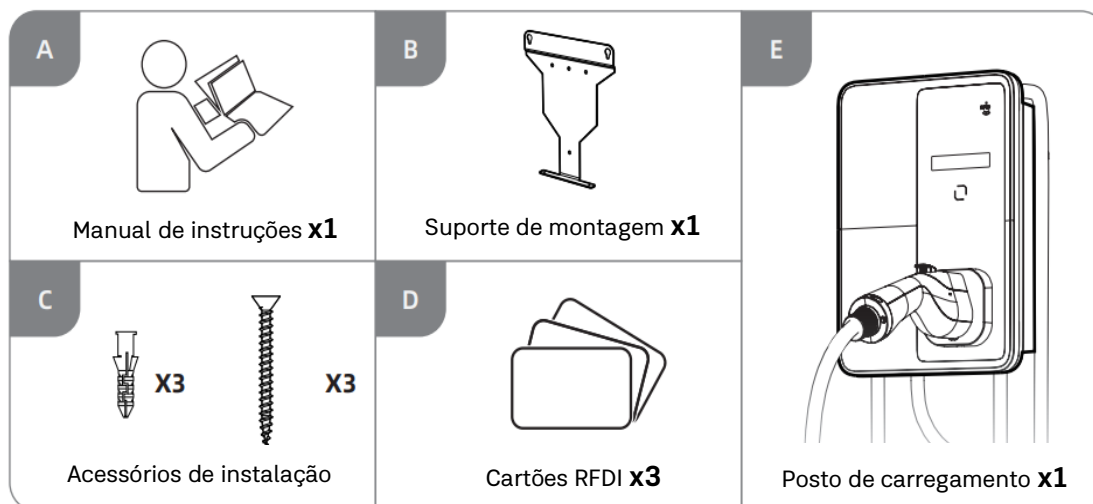

## 6. Guia de Instalação

### Recomendações de Segurança

- ◆ Certifique-se de que o equipamento é operado corretamente pelo pessoal relevante antes de ligá-lo.
- ◆ Certifique-se de que o dispositivo está devidamente ligado à terra para evitar acidentes desnecessários.
- ◆ Todas as ferramentas devem ser isoladas para evitar curto-circuitos ou ferimentos pessoais causados por contacto acidental com partes metálicas descobertas.
- ◆ Certifique-se de que o posto de carregamento de veículos elétricos funciona de forma fiável ao longo de toda a sua vida útil. O dispositivo deve ser mantido limpo e conservado num ambiente com temperatura e humidade estáveis.
- ◆ O posto de carregamento VE não deve ser utilizado em ambientes que contenham gases voláteis, inflamáveis ou explosivos.
- ◆ Manter fora do alcance de crianças.



- ◆ **Apenas um electricista devidamente formado e qualificado pode instalar o posto de carregamento de veículos elétricos.**
- ◆ **Caso não seja instalado de acordo com o procedimento adequado, existe o risco de choques elétricos.**

## 6.1 Instalação em parede

### NOTA:

- ◆ São necessárias chaves de parafusos T10 e T20 durante a instalação.
- ◆ Certifique-se de que o binário máximo não exceda 5 N. m, caso contrário poderá danificar a porca do parafuso.

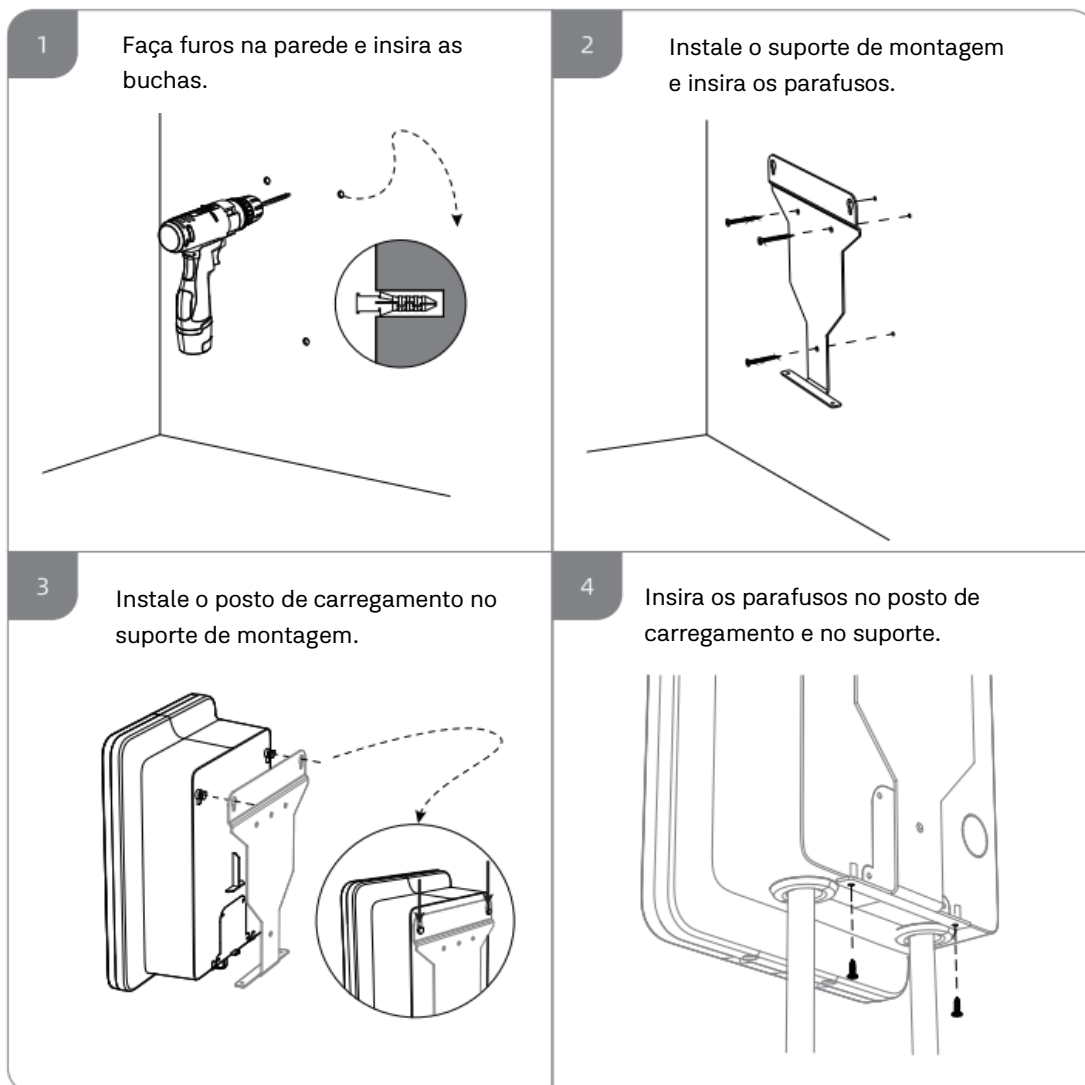

## 6.2 Ligação Elétrica

A proteção do sistema de carregamento deve ser realizada de acordo com os regulamentos nacionais relevantes. Depende, por exemplo, da classificação do disjuntor necessária, da resistência da rede interna, da secção transversal do condutor, do comprimento do cabo e da capacidade máxima do sistema de carregamento. As fases individuais da tensão de alimentação devem ser protegidas individualmente com disjuntores.

### ATENÇÃO:

- ◆ Certifique-se de que não há tensão nas linhas de energia que serão conectadas ao posto de carregamento.
- ◆ Certifique-se de que a fonte de alimentação esteja ligada à terra, caso contrário, haverá risco de choque elétrico e será apresentado o erro 13.

### Passo 1: Abrir a carcaça e a tampa central do carregador

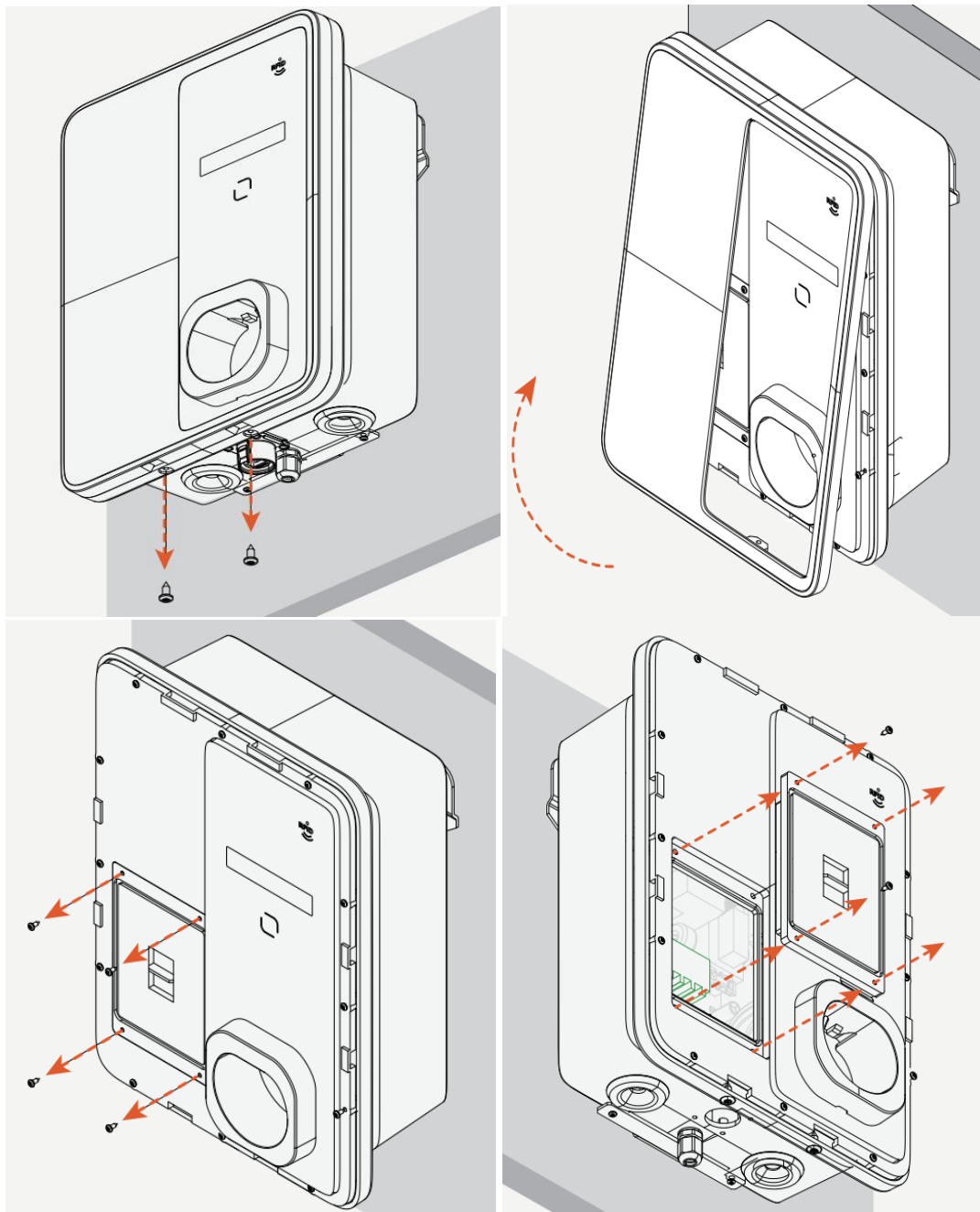

## Passo 2: Fixar o cabo de entrada no terminal e ligá-lo ao carregador

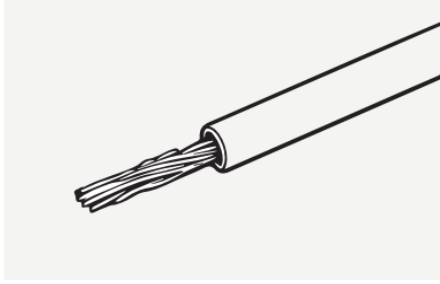

1. Descarne os cabos nos pontos de ligação

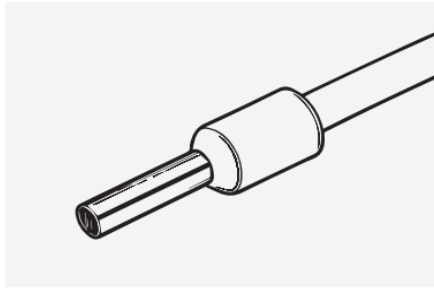

2. Insira o fio no terminal



Alicate para descarnar

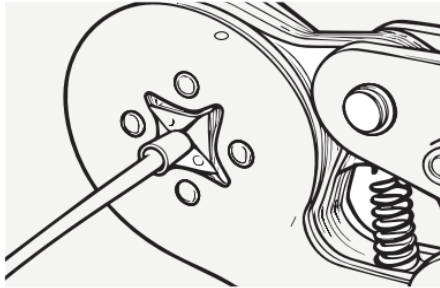

3. Aperte bem o alicate

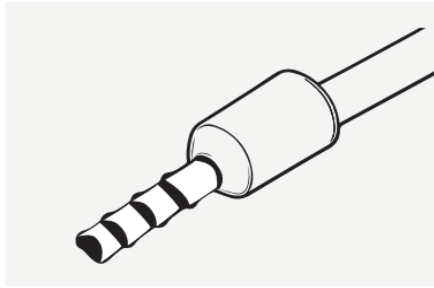

4. Conclua a cravagem do fio



Alicate de cravar

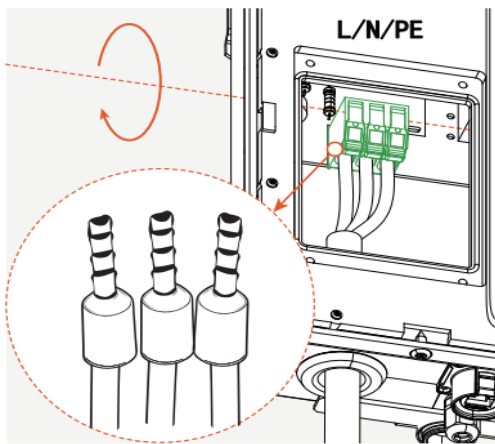

Monofásico

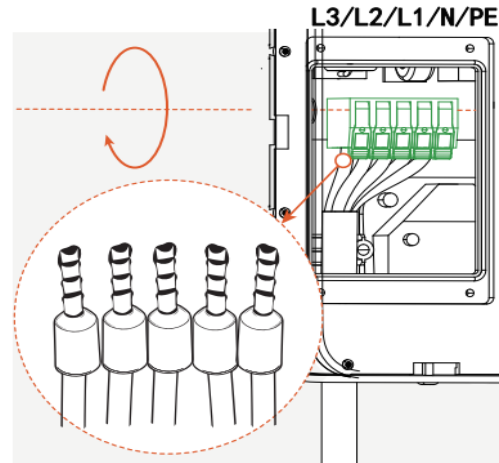

Trifásico

## Passo 3: Voltar a colocar a carcaça

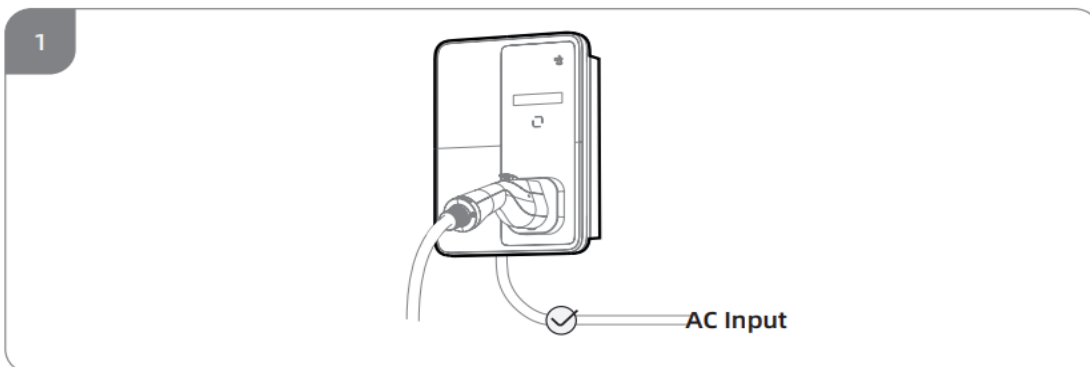

## 6.3 Balanceamento de carga

### 6.3.1 Utilização doméstica

- ◆ Instale o medidor de energia na caixa de distribuição e ligue-o à rede elétrica.
- ◆ Certifique-se de que a pinça CT está conectada de forma segura ao medidor de energia, abra a pinça CT e fixe-a ao fio L da instalação doméstica.
- ◆ Abra a pequena tampa traseira do carregador e ligue o medidor de energia à placa de comunicação RS485 traseira com cabos RS485.
- ◆ Definir a corrente máxima da rede doméstica:
  1. Mantenha premido o botão do carregador durante 3 segundos para aceder às definições do carregador.
  2. Clique no botão até que o "A" comece a piscar e mantenha o botão premido durante 3 segundos para inserir a corrente máxima doméstica.
  3. Clique no botão para seleccionar a corrente máxima da instalação doméstica (xxx A) e mantenha o botão premido durante 3 segundos para confirmar.

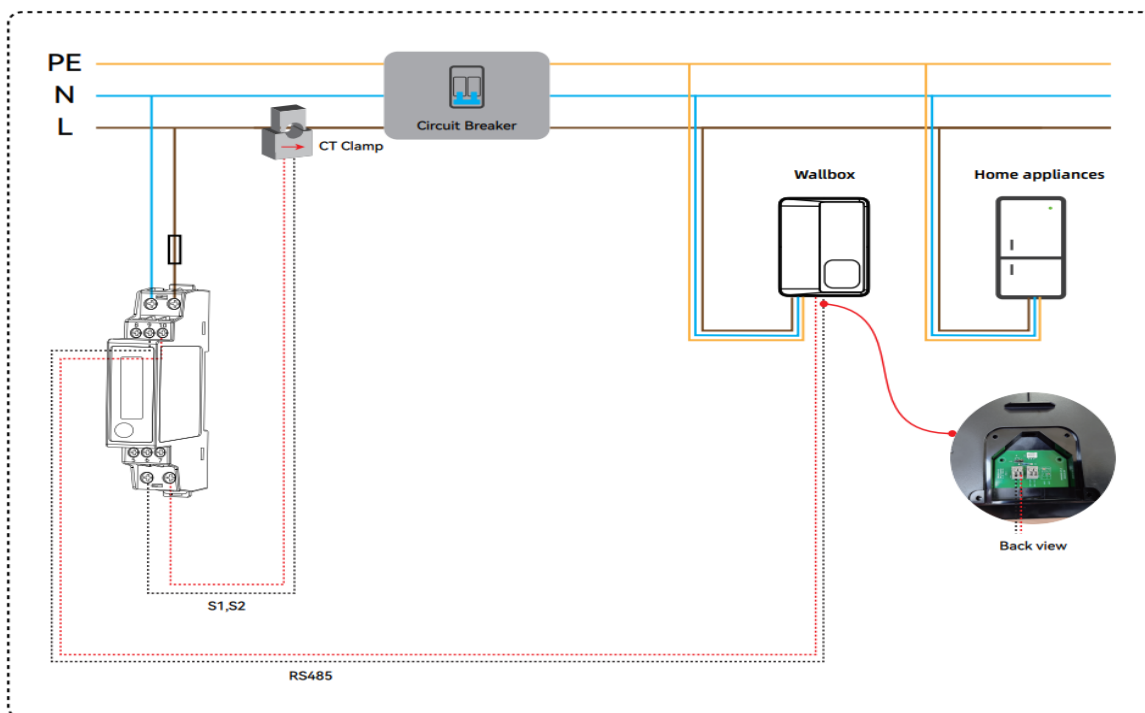

## Monofásico

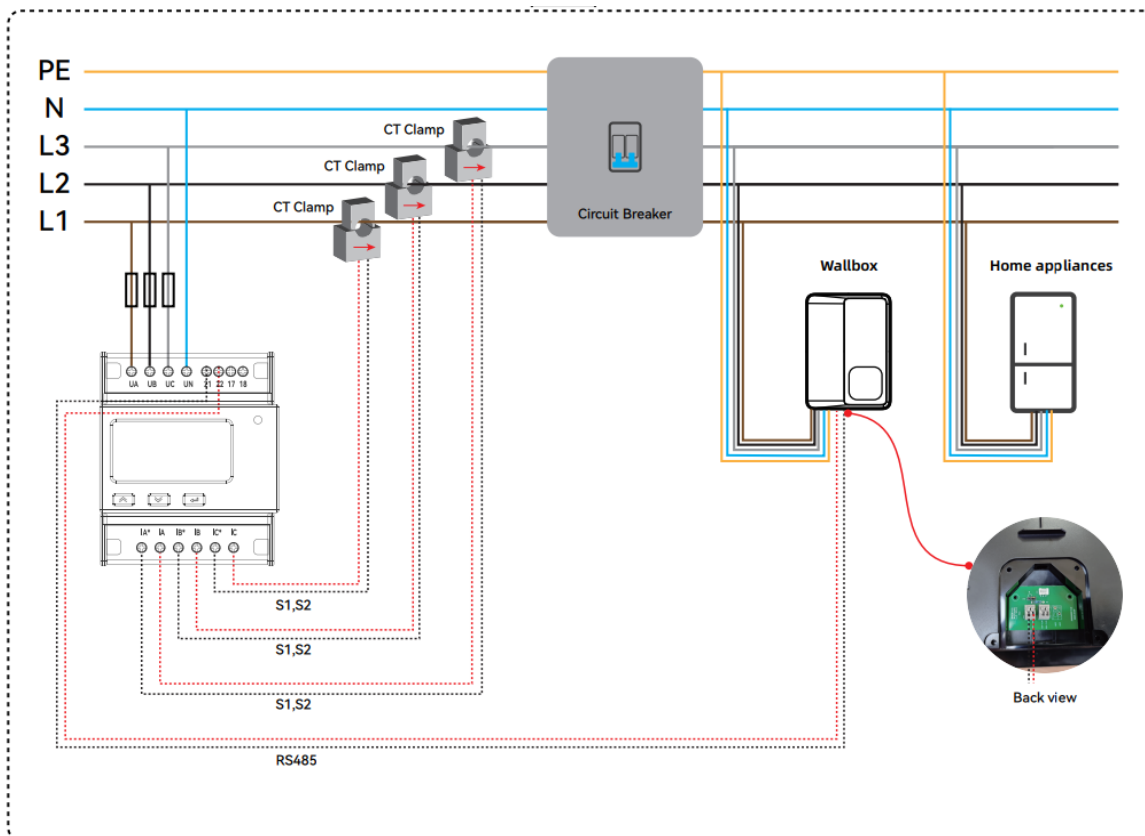

## Trifásico

### 6.3.2 Utilização em estação de carregamento

- ◆ Instale o medidor de energia na caixa de distribuição e ligue-o à rede elétrica.
- ◆ Certifique-se de que a pinça CT está conectada de forma segura ao medidor de energia, abra a pinça CT e fixe-a separadamente na linha L da instalação.
- ◆ Abra a pequena tampa traseira do carregador Master e ligue o medidor de energia à placa de comunicação RS485 traseira com cabos RS485.
- ◆ Ligue a placa de comunicação RS485 do carregador Master ao carregador Slave utilizando cabos RS485, um por um. Por exemplo: o Master 01 liga-se ao Slave 02, o Slave 02 liga-se ao Slave 03, o Slave 03 liga-se ao Slave 04, etc.
- ◆ Definir a corrente máxima da instalação:
  1. Mantenha premido o botão do carregador durante 3 segundos para aceder às definições do carregador.
  2. Clique no botão até que o "A" comece a piscar e mantenha o botão premido durante 3 segundos para inserir a corrente máxima.
  3. Clique no botão para seleccionar a corrente máxima da instalação (xxx A) e mantenha o botão premido durante 3 segundos para confirmar.
- ◆ Definir o carregador Master e o carregador Slave:
  1. Mantenha premido o botão do carregador para aceder às definições do carregador.
  2. Clique no botão até que o  comece a piscar e mantenha o botão premido durante 3 segundos para aceder às definições do carregador Master e Slave.
  3. Clique no botão para definir o 01 como carregador Master e mantenha o botão premido durante 3 segundos para confirmar. Defina o 02, 03, 04 e xxx como carregadores Slave, respetivamente.

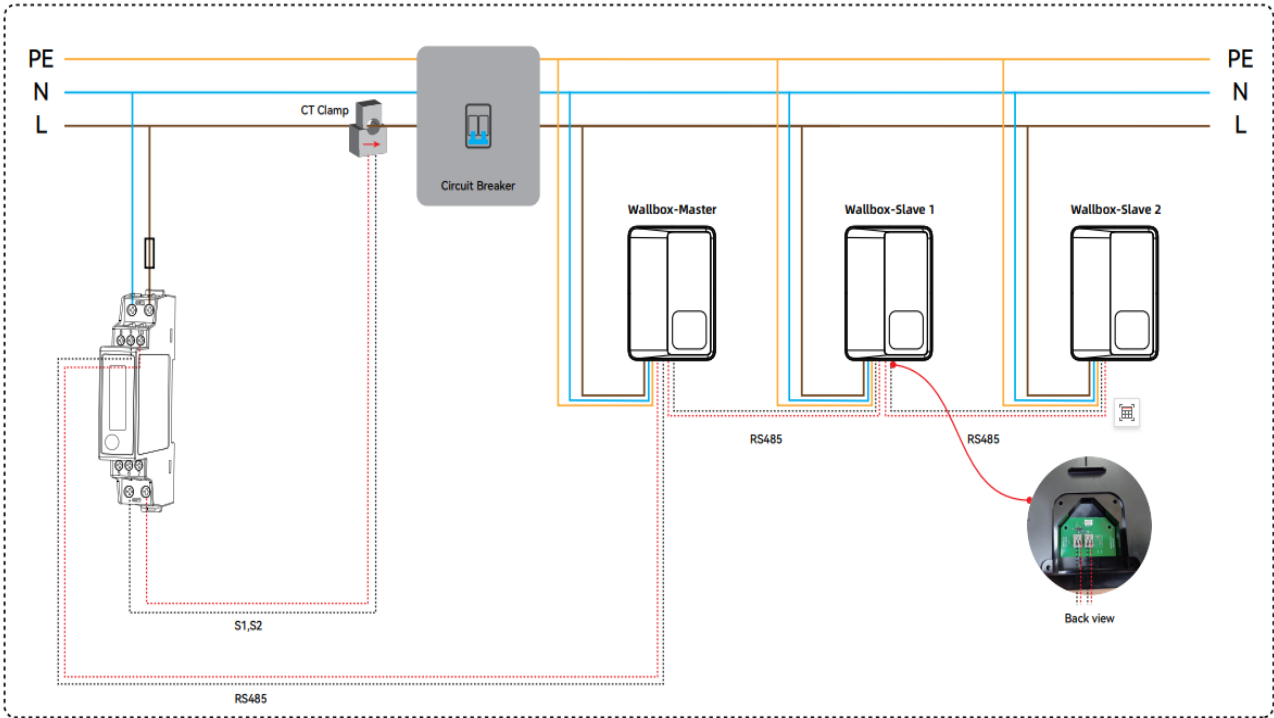

## Monofásico

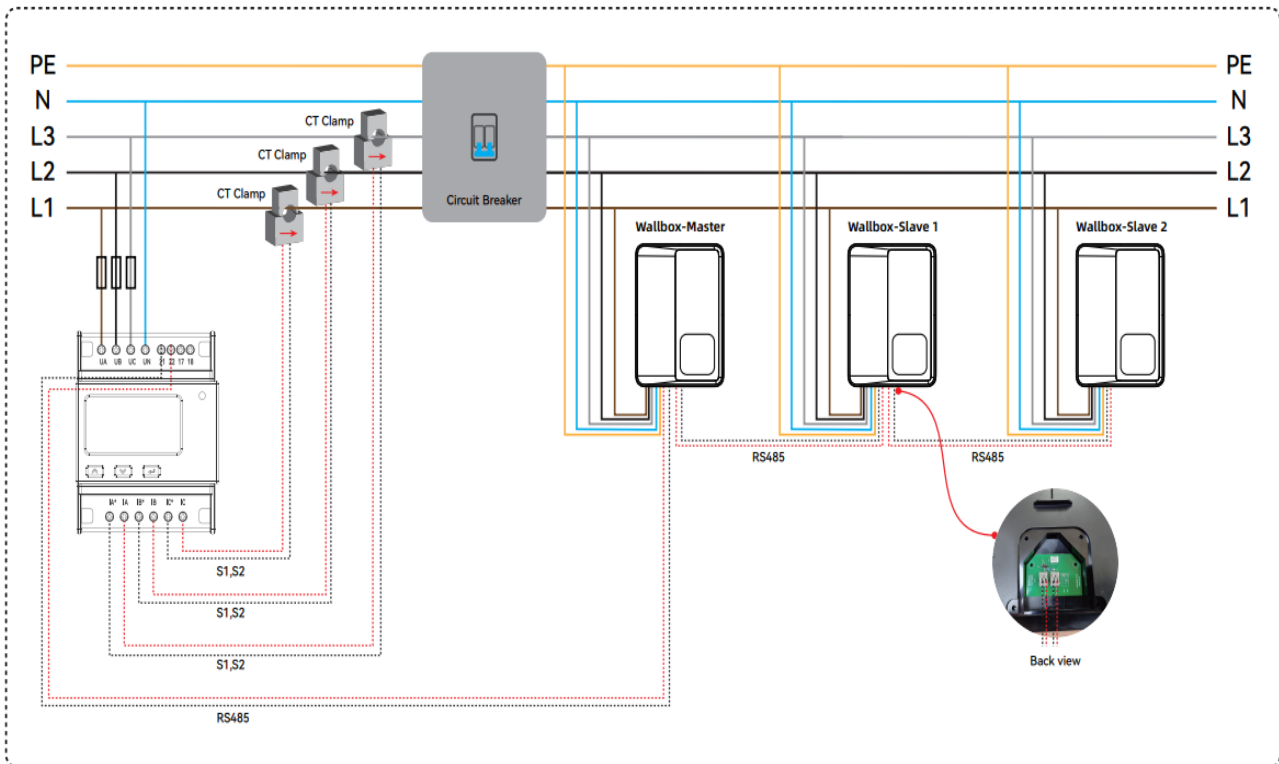

## Trifásico

## 7. Funcionamento da aplicação

Descarregar a App “Smart Life”

Criar conta de utilizador e iniciar sessão



**NOTA:** NÃO ligue o conector do veículo ao carro durante a ligação Wi-Fi.

### Passo 1:

Descarregue a aplicação Smart Life digitalizando o código QR ou pesquisando “Smart Life” na App Store ou Google Play Store. Ligue o seu telemóvel ao Wi-Fi para se conectar.

Certifique-se de que o sinal Wi-Fi está forte o suficiente e que o Bluetooth do telemóvel está ligado.

### Passo 2:

Ligue o posto de carregamento, coloque o cartão RFID na área RFID durante mais de 10 segundos. O ícone da Internet começa a piscar.

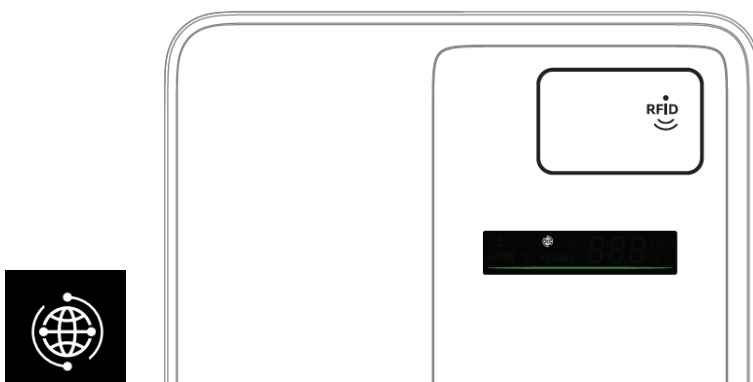

### Passo 3:

Abra a aplicação Smart Life no telemóvel. O ícone do posto de carregamento aparecerá automaticamente na aplicação / Ou clique em **“Adicionar dispositivo”** e clique em **“Adicionar”**. Insira as informações de Wi-Fi do utilizador. Clique em **“Seguinte”**.

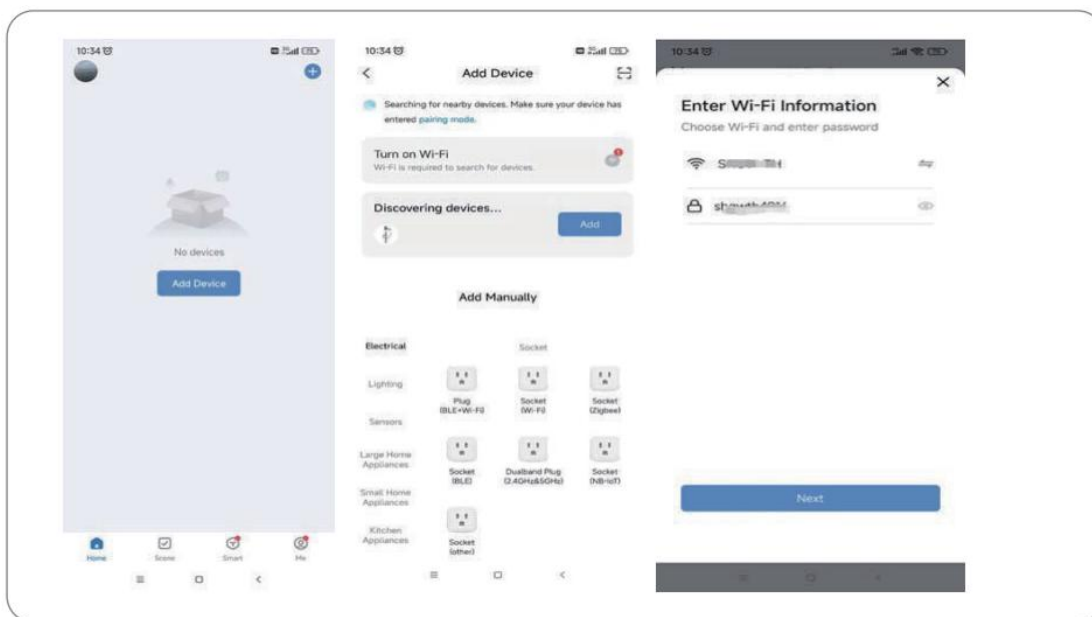

### Passo 4:

Depois de conectado, clique em **“Concluído”**. Clique no ícone do posto de carregamento VE para iniciar o controlo inteligente. A App permite visualizar e ajustar várias configurações, incluindo a seleção atual, o atraso do temporizador, o estado de carregamento, os registos de carregamento, o consumo de energia, etc.

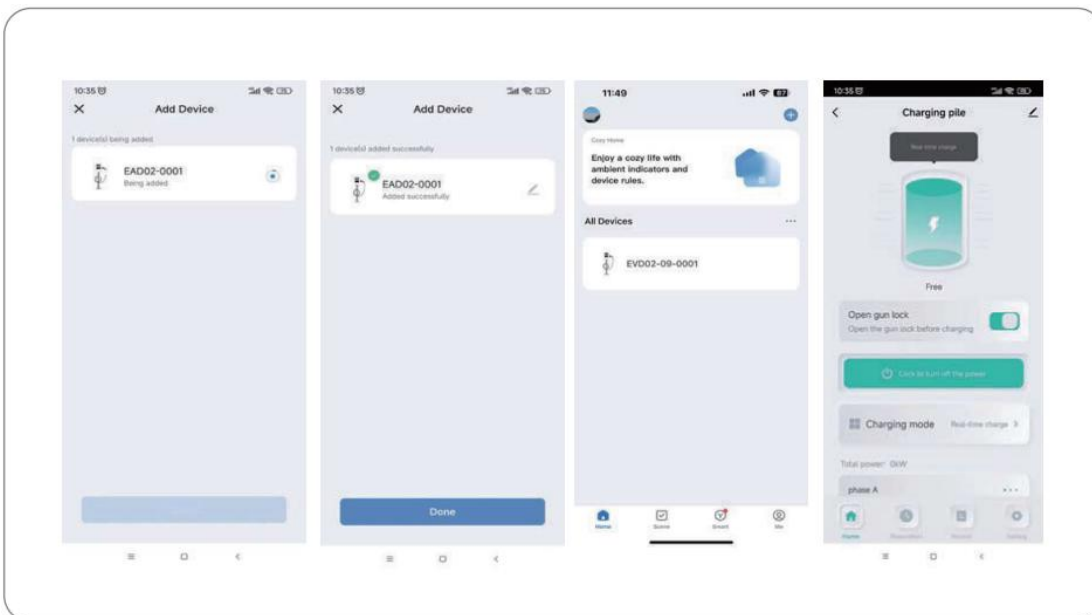

## 8. Operação de carregamento

### 8.1 Começar a carregar (cartão RFID/App)

**Passo 1:** Ligue o conector ao veículo.

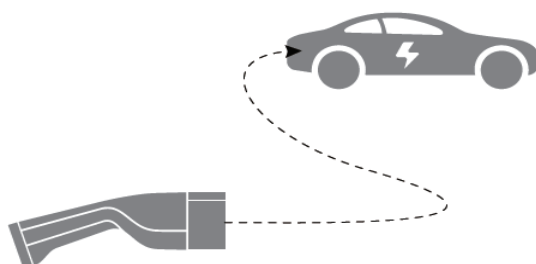

**Passo 2:** Definição do tempo de atraso (se necessário)

Mantenha o botão pressionado por 5 segundos e entre na página de configurações.

O ícone “h” pisca e, em seguida, mantenha premido o botão durante 5 segundos para aceder ao temporizador de atraso.

Clique uma vez para seleccionar o tempo de atraso desejado e mantenha o botão pressionado por 5 segundos para sair.

O carregador iniciará a contagem regressiva a partir do tempo definido assim que o carregamento começar.

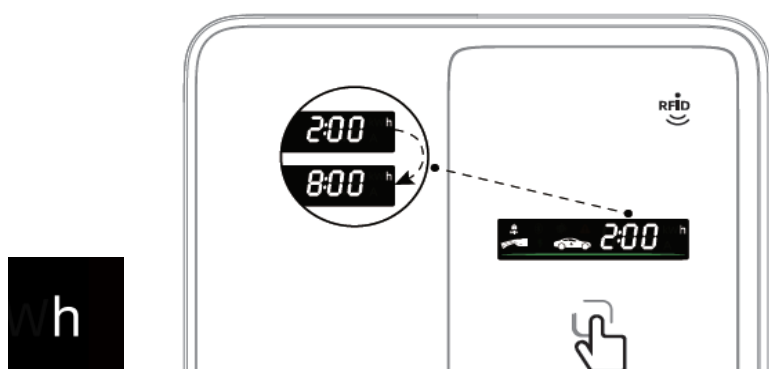

**Passo 3:** Clique no botão para seleccionar a corrente de carga (Amp).

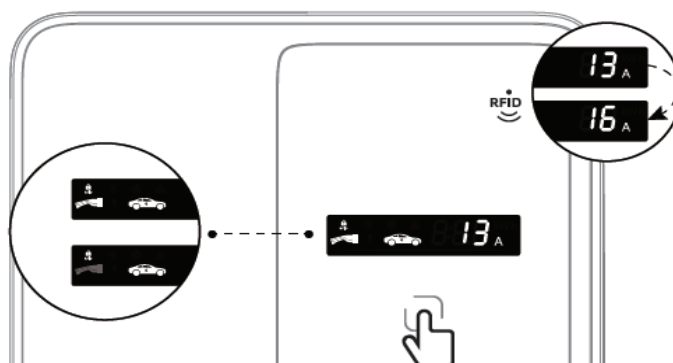

**Passo 4:** Passe o cartão RFID/utilize a aplicação para iniciar o carregamento. Carregamento em curso.



## 8.2 Parar o carregamento (Cartão RFID/App)

**Passo 1:** Interrompa temporariamente o carregamento (passe o cartão/utilize a App/desbloqueie a partir do carro para interromper).



**Passo 2:** O carregamento irá parar automaticamente quando o carro estiver 100% carregado. Destranque o carro após o carregamento estar concluído. A capacidade de carga é apresentada no ecrã.

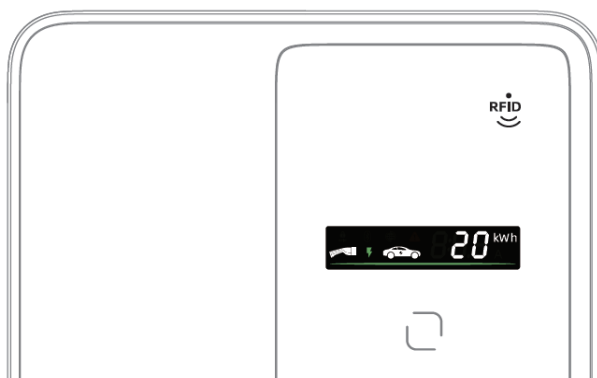

**Passo 3:** Retire o conector do carro.

**Nota:** O conector do veículo só pode ser removido após o fim do carregamento.

### 8.3 Configuração Plug & Play

**Passo 1:** Mantenha o botão pressionado por 5 segundos e entre na página de configurações.

**Passo 2:** Clique uma vez no botão até o ícone RFID piscar e mantenha o botão pressionado por 5 segundos para entrar na configuração da função do cartão RFID. Passe o cartão para desligar a função RFID. Mantenha o botão premido durante 5 segundos para sair. Configuração Plug & Play concluída.

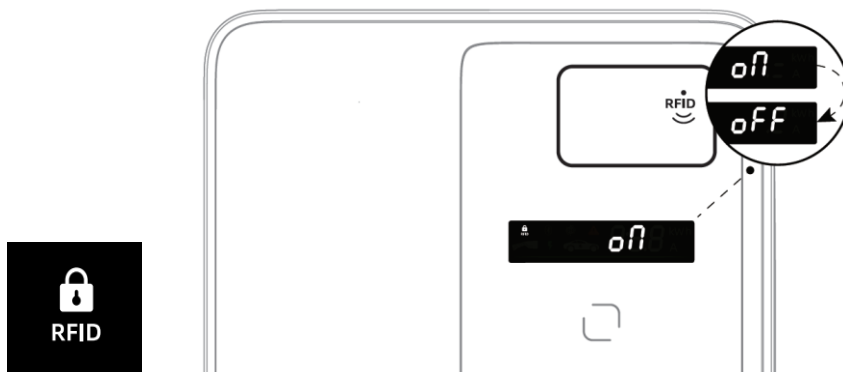

**Passo 3:** Clique no botão para seleccionar a corrente de carga (A) / configuração do tempo de atraso

**Passo 4:** Ligue o conector ao veículo. Carregamento em curso.

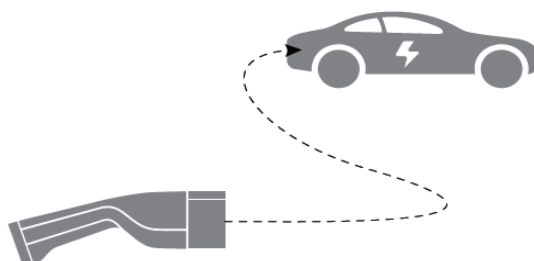

## 9. Resolução de problemas

Código de erro	Tipo de erro	Solução
E01/E02	Sobreaquecimento	Aguarde até que o EVSE arrefeça e certifique-se de que a temperatura de funcionamento está normal.
E03/E04	Sobrecorrente	Pare de carregar e aguarde 30 segundos ou desconecte o conector EVSE.
E05	Fuga de corrente	Certifique-se de que não há fuga de terra no cabo de saída do EVSE.
E06	Falha de autoverificação do dispositivo diferencial	Certifique-se de que não há fuga de terra no cabo de saída do EVSE.
E07	Subtensão	Certifique-se de que a tensão de entrada do EVSE está acima de 180V.
E08	Sobretensão	Certifique-se de que a tensão de entrada do EVSE está abaixo de 265V.
E09/E10	Falha na interrupção do relé	Contacte o serviço de assistência técnica.
E11/E12	Sobreaquecimento do conector	Aguarde até que o conector e o adaptador arrefeçam e certifique-se de que estão ligados individualmente de forma fiável.
E13	Falha na ligação à terra	Certifique-se de que o condutor de terra do EVSE está bem ligado à terra.
E14	Falha de tensão CP	Certifique-se de que o cabo CP não está partido nem em mau contacto com a terra.
E15	Falha no diodo CP	Certifique-se de que o cabo CP está normal ou verifique o carro.
E16	Falha na ligação da tensão	Certifique-se de que o cabo de entrada do EVSE está conectado corretamente.
E17	Falha na fase de tensão	Certifique-se de que o cabo de entrada do EVSE está conectado corretamente.
E19	Falha do Master RS485	Certifique-se de que existe apenas um endereço Master RS485
E20	Falha do Slave RS485	Certifique-se de que o cabo de comunicação do carregador Master RS485 está bem ligado ao carregador Slave
E21	Erro no endereço RS485	Contacte o serviço de assistência técnica.
E22	Falha na amostra AC	Verifique o cabo da pinça TC do EVSE.
E23	Falha na comunicação	Verifique o cabo de comunicação do EVSE.
E24/25	Falha NTC	Contacte o serviço de assistência técnica.
E26	Falha no circuito ADC	Contacte o serviço de assistência técnica.
E28/E29	Falha CC EVSE	Certifique-se de que o conector está devidamente ligado ao EVSE.

## 10 Explicação dos símbolos utilizados



Este produto cumpre todos os requisitos regulamentares da UE que lhe são aplicáveis.



Consultar o manual de instruções.



Aviso: Eletricidade.



Sinal de perigo geral.



Condutor de proteção não comutado.



Este produto cumpre os requisitos de proteção, Classe I, de acordo com a norma IEC 61140.



Os produtos marcados com este símbolo cumprem os requisitos das diretivas da UE que restringem a utilização de determinadas substâncias perigosas em equipamentos elétricos e eletrónicos.



A superfície do equipamento pode ficar demasiado quente quando exposta à luz solar direta.



O equipamento de carregamento é adequado para operação até uma altitude de 2.000 metros acima do nível do mar.



Este símbolo indica a temperatura mais baixa possível na qual o dispositivo pode ser utilizado.



O produto pode não funcionar se for utilizado em sistemas de IT ou outros sistemas não ligados à terra, tais como geradores isolados ou transformadores de isolamento.



Este símbolo indica que a classificação de proteção deste produto cumpre os requisitos do índice de Proteção IP65. Isto significa que está protegido contra poeira em quantidades prejudiciais e submersão temporária em água.



Recolha separada de resíduos de equipamentos elétricos e eletrónicos. Os equipamentos elétricos não devem ser descartados com o lixo doméstico. De acordo com a Diretiva Europeia 2012/19/UE relativa aos resíduos de equipamentos elétricos e eletrónicos e a sua transposição para a legislação nacional, os resíduos de equipamentos elétricos devem ser recolhidos separadamente e descartados em pontos de recolha designados. Contacte as autoridades locais para obter mais informações sobre reciclagem.

## CERTIFICADO DE GARANTIA

A garantia deste produto está de acordo com a lei em vigor a partir da data de compra. Deverá, pois, guardar a prova de compra durante esse período de tempo. A garantia engloba qualquer defeito de fabrico, de material ou de funcionamento, assim como os sobressalentes e trabalhos necessários para a sua recuperação. Excluem-se da garantia a má utilização do produto, eventuais reparações efetuadas por pessoas não autorizadas (fora da assistência da marca ASLO), assim como qualquer estrago causado pela utilização da mesma.

## 1. Aviso

El fabricante no se hace responsable, en modo alguno, de ningún tipo de daño en los siguientes casos:

- ◆ Incumplimiento de las instrucciones de este manual en general y de las condiciones de funcionamiento en particular.
- ◆ Uso inadecuado.
- ◆ Daños externos.
- ◆ Modificación del producto o accesorios sin el conocimiento del fabricante.
- ◆ Uso de piezas de repuesto no aprobadas o producidas por el fabricante.
- ◆ Daños al vehículo eléctrico.

## 2. Aplicación

La estación de carga VE suministra energía CA al OBC del vehículo eléctrico. Admite la recarga self-service y es adecuado para todo tipo de aparcamientos sin vigilancia.

## 3. Seguridad

- ◆ El sistema eléctrico para la conexión del cargador de vehículos eléctricos debe ser inspeccionado por un profesional.
- ◆ Para garantizar la seguridad del usuario, **asegúrese de que la fuente de alimentación tiene puesta a tierra.**
- ◆ La estación de carga está diseñada exclusivamente para cargar vehículos eléctricos y es segura cuando se utiliza según las instrucciones. Cualquier otro uso o modificación del dispositivo se considera un uso indebido y, por lo tanto, no está permitido. Los operadores o propietarios son responsables de cualquier lesión personal o daño material causado por un uso indebido.
- ◆ Cumpla siempre las normas y reglamentos (locales) pertinentes al utilizar la estación de carga.
- ◆ Riesgo de lesiones y electrocución. Nunca abra ninguna parte de la estación de carga.
- ◆ No utilice la estación de carga si no funciona correctamente según las instrucciones. Consulte a un electricista cualificado.
- ◆ No instale la estación de carga en un compartimento cerrado para evitar el sobrecalentamiento.

#### 4. Datos Técnicos

Referencia	ASVEPC7A	ASVEPC22A
Fuente de alimentación	1P + N + PE	3P + N + PE
Tensión nominal	220V – 240V AC	380V – 400V AC
Entrada de energía	Con cable	
Frecuencia nominal	50/60Hz	
Corriente de salida máxima	32A	
Potencia nominal máxima	7kW	22kW
Conector	Tipo 2	
Longitud del cable	5 metros	
Cable de salida	3 x 6,0 mm + 1 x 0,5 mm <sup>2</sup>	5 x 6,0 mm + 1 x 0,5 mm <sup>2</sup>
Pantalla	Tira LED + Pantalla LCD	
Modos de funcionamiento	Plug & Charge / Tarjeta RFID / App (opcional)	
Balanceo de carga	Medidor de energía / Master & Slave (opcional)	
Grado de protección	IP65	
Clasificación de seguridad	Clase I	
Interruptor diferencial	Tipo A (30mA AC) + 6mA DC	
Seguridad	Protección contra cortocircuito del diodo CP, protección contra sobretensión, protección contra la adhesión de los contactos del relé, protección contra sobrecorriente, protección contra sobretensión/subtensión, puesta a tierra, protección contra sobrecalentamiento, protección contra fugas de corriente.	
Material de la carcasa	Policarbonato	
Instalación	Montaje en pared / Montaje en poste	
Certificación	CB, CE, RoHS	
Normas	EN IEC 61851, EN IEC 62196, EN 50620 / IEC 62893	
Sistema de puesta a tierra	TN-C, TN-S	
Protección contra impactos	IK08	
Temperatura de funcionamiento	-25 °C a 45 °C	

## 5. Lista de Componentes

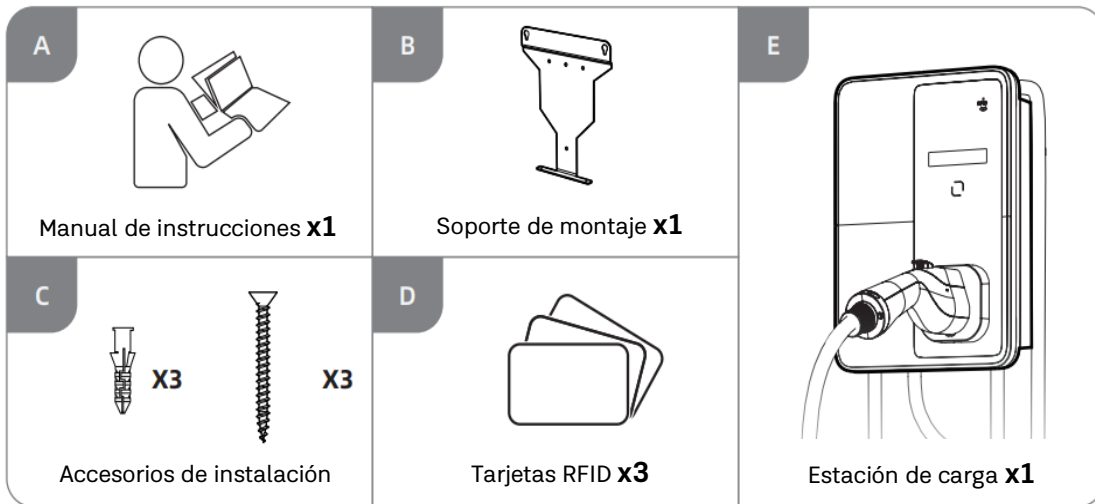

## 6. Guía de Instalación

### Recomendaciones de Seguridad

- ◆ Asegúrese de que el personal pertinente maneje correctamente el equipo antes de encenderlo.
- ◆ Asegúrese de que el dispositivo esté correctamente conectado a tierra para evitar accidentes innecesarios.
- ◆ Todas las herramientas deben estar aisladas para evitar cortocircuitos o lesiones personales causadas por el contacto accidental con partes metálicas descubiertas.
- ◆ Asegúrese de que la estación de carga para vehículos eléctricos funcione de manera fiable durante toda su vida útil. El dispositivo debe mantenerse limpio y conservarse en un ambiente con temperatura y humedad estables.
- ◆ La estación de carga para vehículos eléctricos no debe utilizarse en entornos que contengan gases volátiles, inflamables o explosivos.
- ◆ Mantener fuera del alcance de los niños.



- ◆ Solo un electricista debidamente formado y cualificado puede instalar la estación de carga para vehículos eléctricos.
- ◆ Si no se instala siguiendo el procedimiento adecuado, existe riesgo de descargas eléctricas.

## 6.1 Instalación en pared

### NOTA:

- ◆ Para la instalación se necesitan destornilladores T10 y T20.
- ◆ Asegúrese de que el par máximo no supere los 5 N. m, ya que de lo contrario podría dañar la tuerca del tornillo.

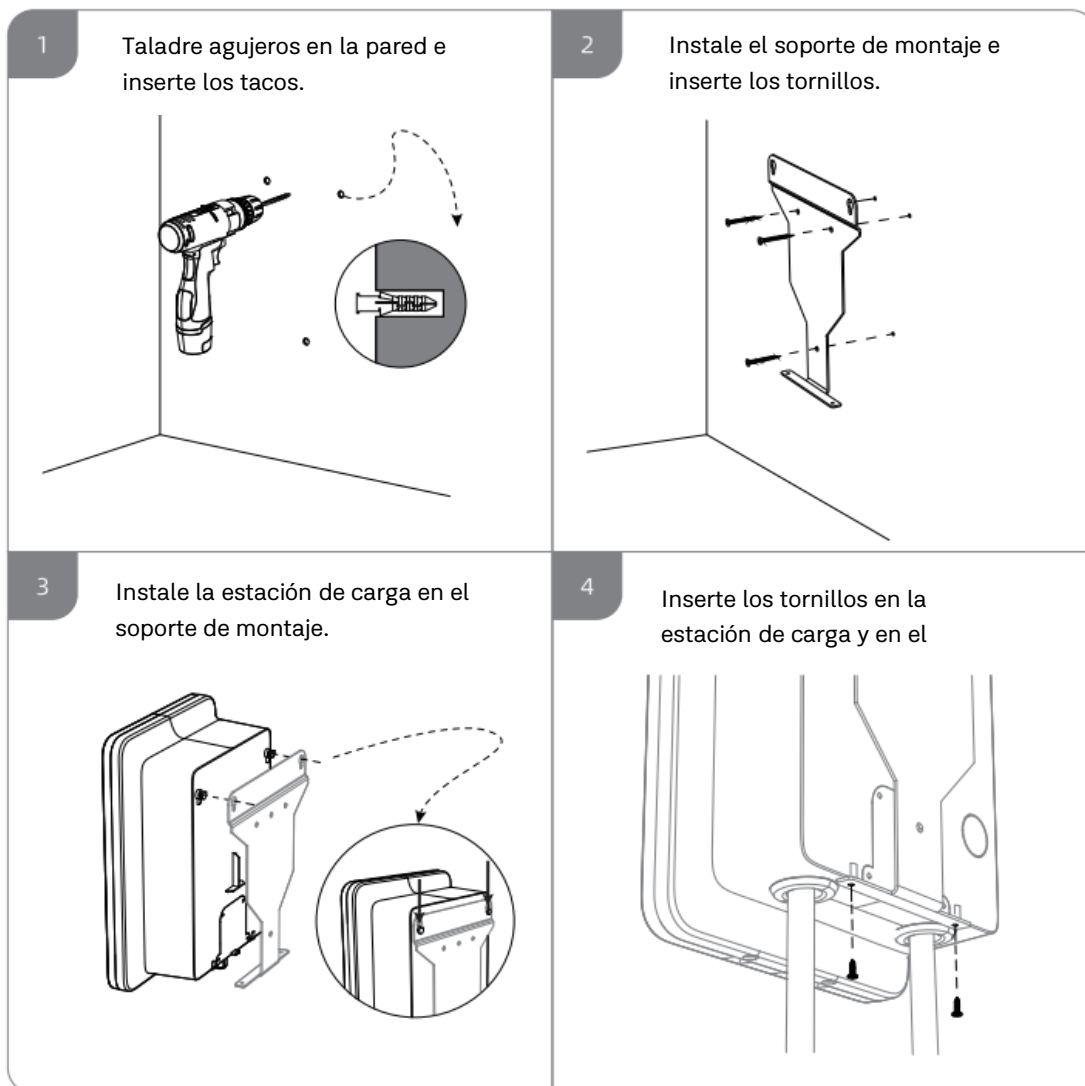

## 6.2 Conexión Eléctrica

La protección del sistema de carga debe realizarse de acuerdo con las normativas nacionales pertinentes. Depende, por ejemplo, de la clasificación necesaria del disyuntor, la resistencia de la red interna, la sección transversal del conductor, la longitud del cable y la capacidad máxima del sistema de carga. Las fases individuales de la tensión de alimentación deben protegerse individualmente con disyuntores.

**ATENCIÓN:**

- ◆ Asegúrese de que no haya tensión en las líneas eléctricas que se conectarán a la estación de carga.
- ◆ Asegúrese de que la fuente de alimentación esté conectada a tierra, de lo contrario, existirá riesgo de descarga eléctrica y se mostrará el error 13.

**Paso 1: Abrir la carcasa y la tapa central del cargador**

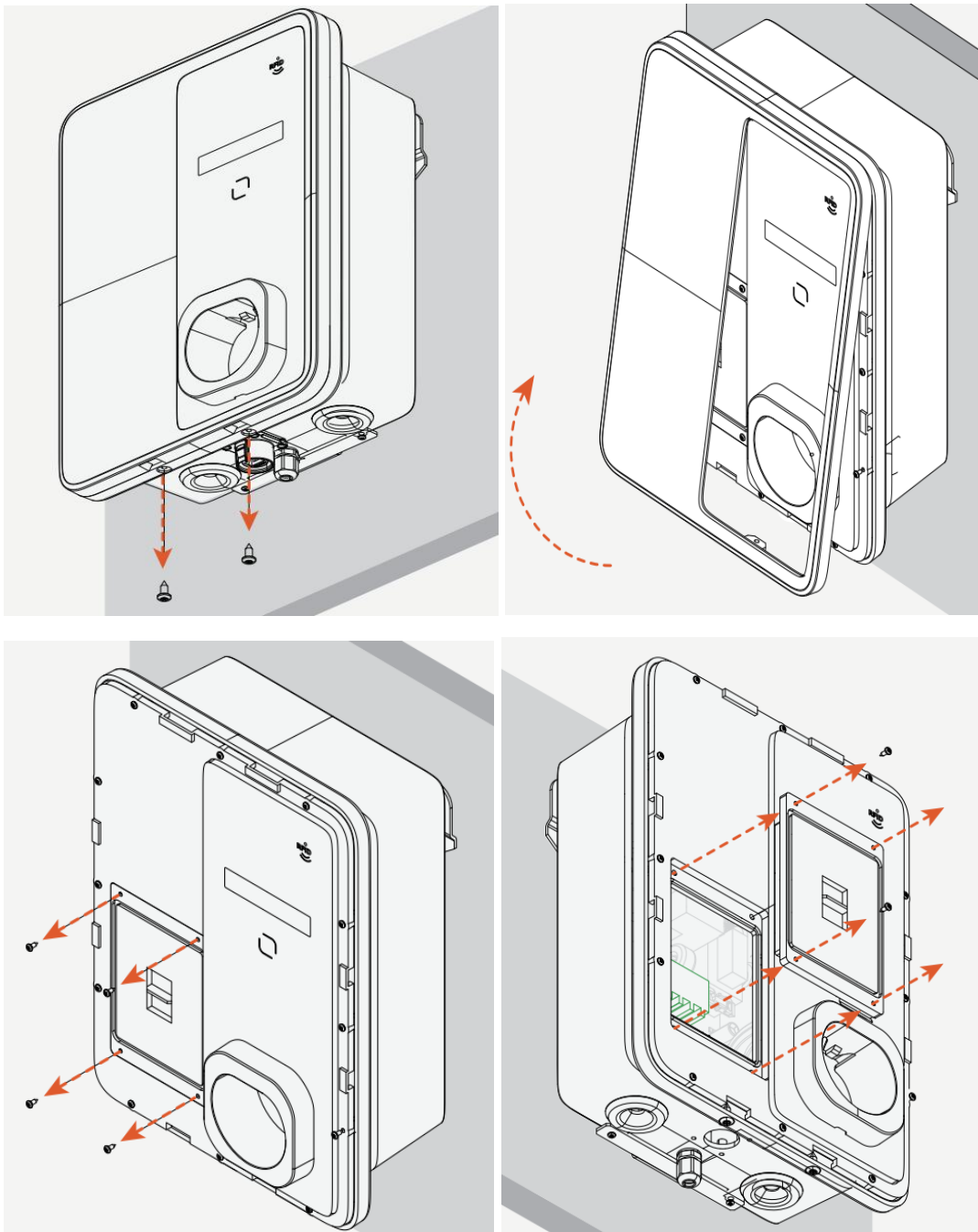

## Paso 2: Fijar el cable de entrada al conector y conectarlo al cargador

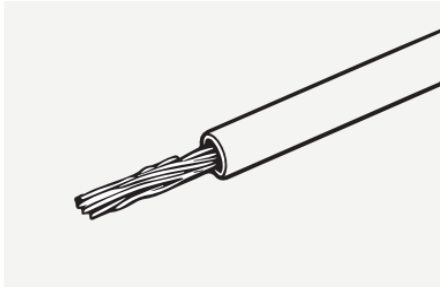

1. Pele los cables en los puntos de conexión

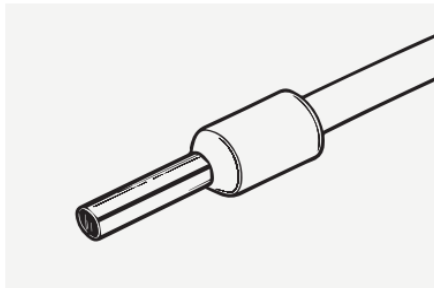

2. Introduce el cable en el terminal



Alicate pelacables

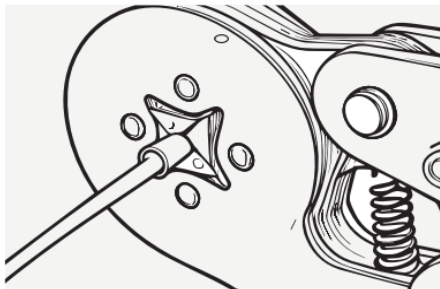

3. Apriete bien el alicate

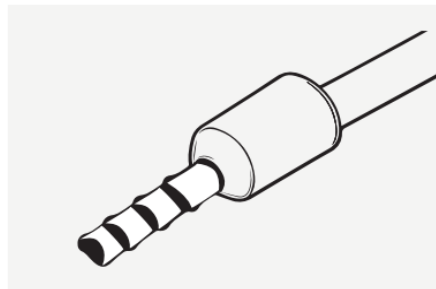

4. Termine el prensado del hilo



Alicate de cravar

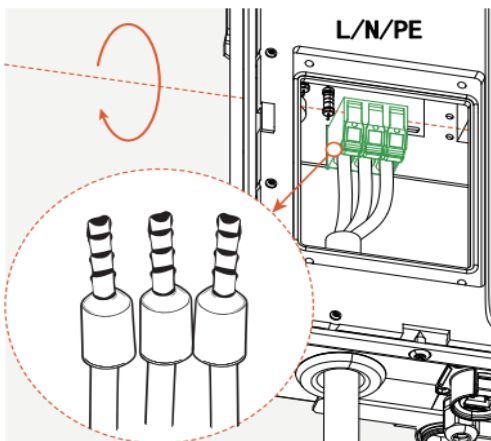

Monofásico

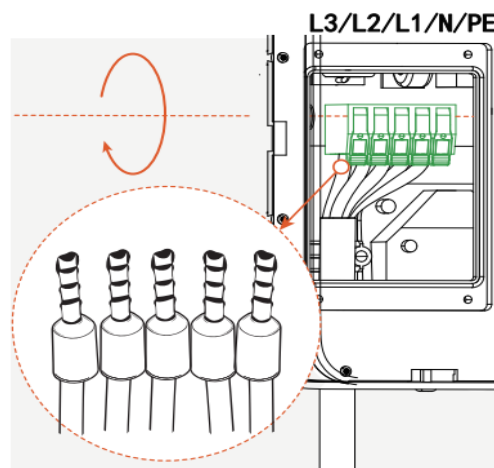

Trifásico

## Paso 3: Volver a colocar la carcasa

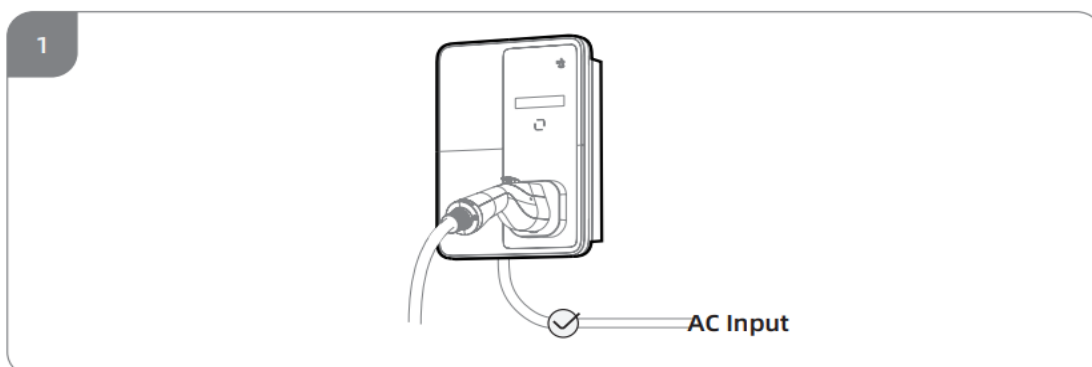

## 6.3 Balanceo de carga

### 6.3.1 Uso doméstico

- ◆ Instale el medidor de energía en la caja de distribución y conéctelo a la red eléctrica.
- ◆ Asegúrese de que la pinza CT esté bien conectada al medidor de energía, abra la pinza y fíjela al cable L de la instalación doméstica.
- ◆ Abra la pequeña tapa trasera del cargador y conecte el medidor de energía a la placa de comunicación RS485 trasera con cables RS485.
- ◆ Definir la corriente máxima de la red doméstica:
  1. Mantenga pulsado el botón del cargador durante 3 segundos para acceder a los ajustes del cargador.
  2. Pulse el botón hasta que la «A» empiece a parpadear y mantenga pulsado el botón durante 3 segundos para introducir la corriente máxima doméstica.
  3. Pulse el botón para seleccionar la corriente máxima de la instalación doméstica (xxx A) y mantenga pulsado el botón durante 3 segundos para confirmar.

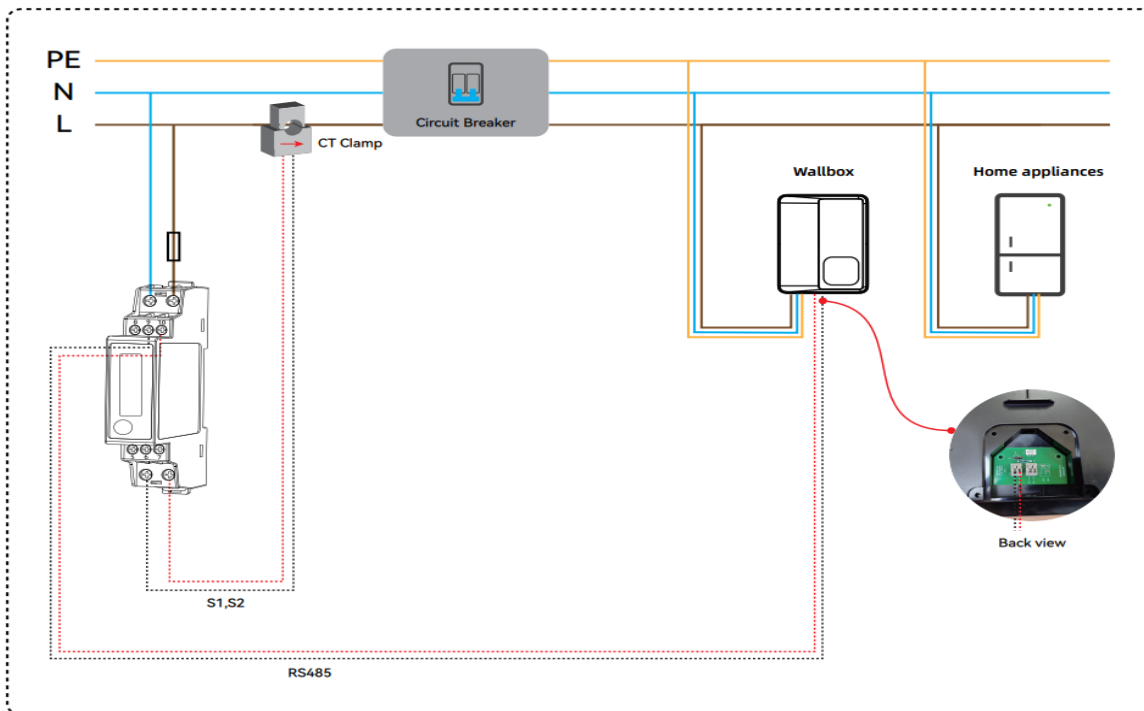

## Monofásico

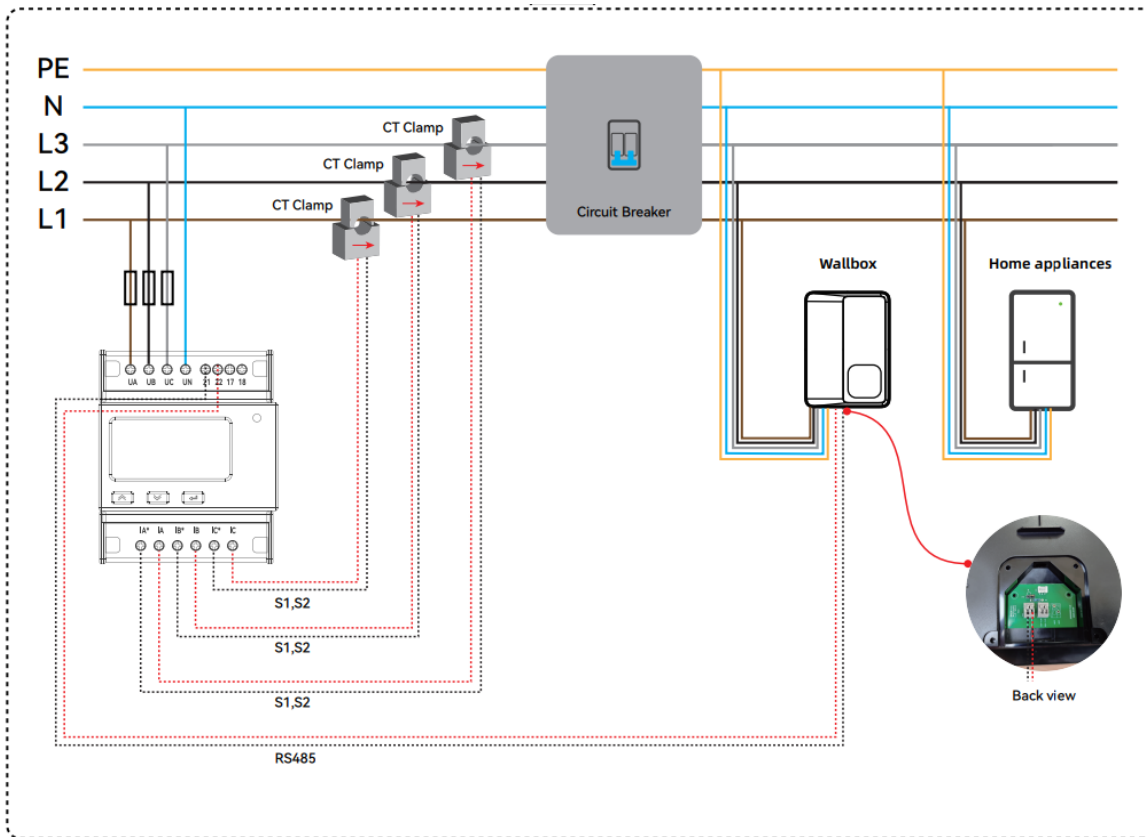

## Trifásico

### 6.3.2 Uso en puestos de carga

- ◆ Instale el medidor de energía en la caja de distribución y conéctelo a la red eléctrica.
- ◆ Asegúrese de que la pinza de CT esté bien conectada al medidor de energía, abra la pinza de CT y fíjela por separado en la línea L de la instalación.
- ◆ Abra la pequeña tapa trasera del cargador Master y conecte el medidor de energía a la placa de comunicación RS485 trasera con cables RS485.
- ◆ Conecte la placa de comunicación RS485 del cargador Master al cargador Slave utilizando cables RS485, uno por uno. Por ejemplo: el Master 01 se conecta al Slave 02, el Slave 02 se conecta al Slave 03, el Slave 03 se conecta al Slave 04, etc.
- ◆ Definir la corriente máxima de la instalación:
  1. Mantenga pulsado el botón del cargador durante 3 segundos para acceder a los ajustes del cargador.
  2. Pulse el botón hasta que la «A» empiece a parpadear y mantenga pulsado el botón durante 3 segundos para introducir la corriente máxima.
  3. Pulse el botón para seleccionar la corriente máxima de la instalación (xxx A) y mantenga pulsado el botón durante 3 segundos para confirmar.
- ◆ Definir el cargador Master y el cargador Slave:
  1. Mantenga pulsado el botón del cargador para acceder a la configuración del mismo.
  2. Pulse el botón hasta que el  empiece a parpadear y mantenga el botón pulsado durante 3 segundos para acceder a la configuración del cargador Master y Slave.
  3. Pulse el botón para configurar el 01 como cargador Master y mantenga pulsado el botón durante 3 segundos para confirmar. Configure el 02, 03, 04 y xxx como cargadores Slave, respectivamente.

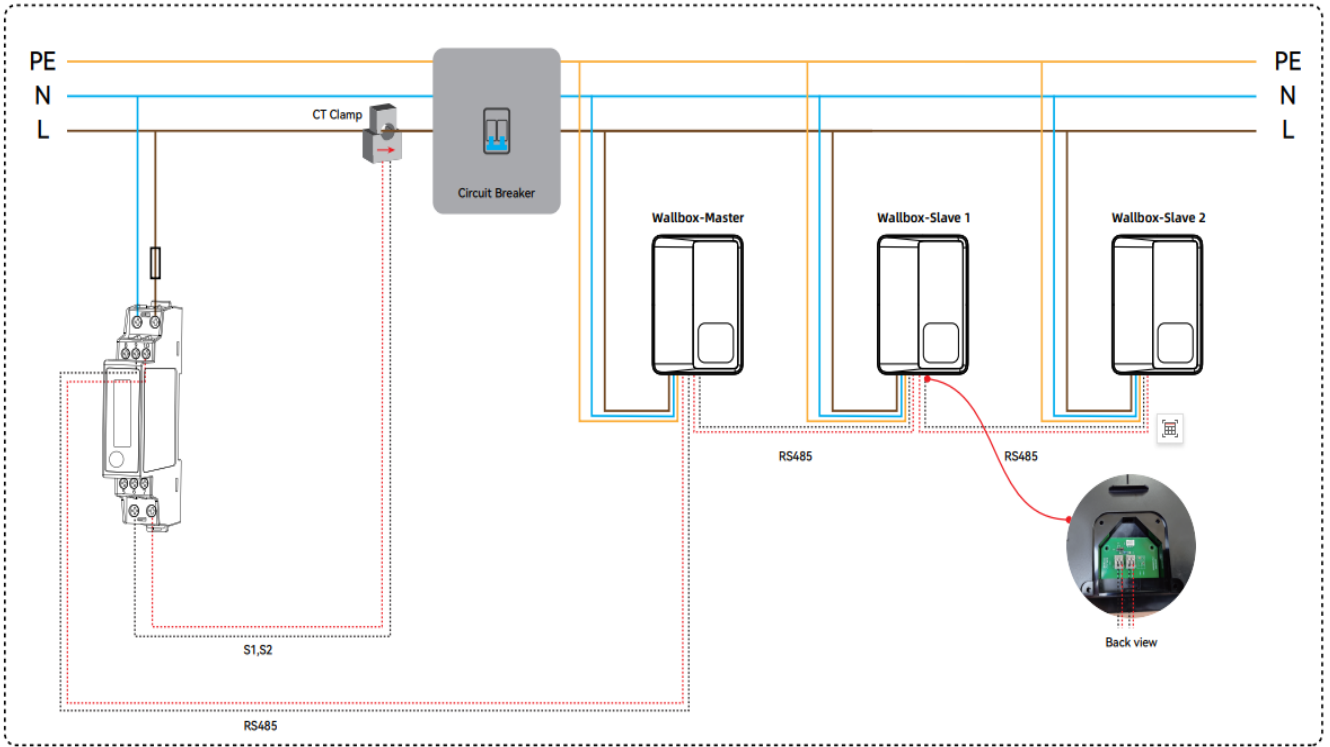

## Monofásico

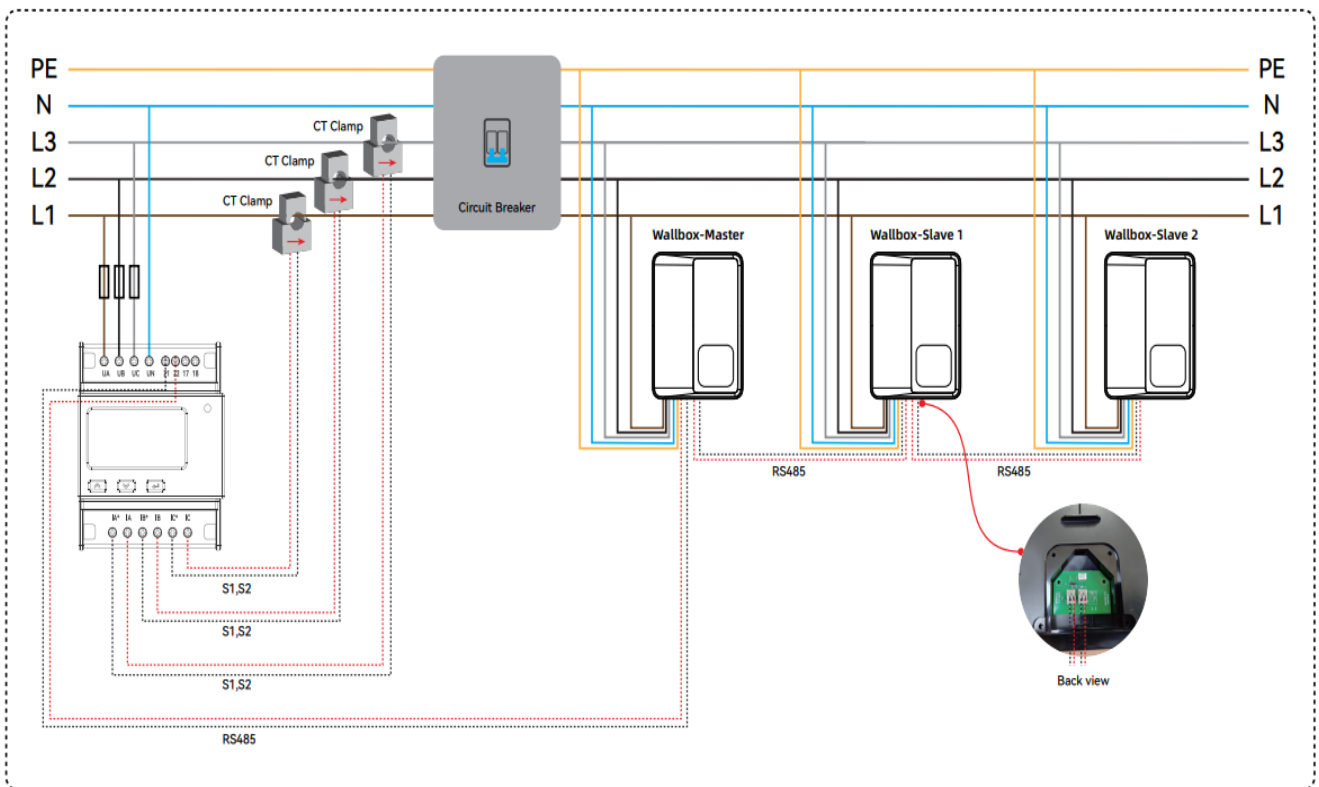

## Trifásico

## 7. Funcionamiento de la aplicación

Descargar la App “Smart Life”

Crear cuenta de usuario e iniciar sesión



**NOTA:** NO conecte el conector al coche durante la conexión Wi-Fi.

### Paso 1:

Descargue la aplicación Smart Life escaneando el código QR o buscando “Smart Life” en la App Store o Google Play Store. Conecte su teléfono móvil a la red Wi-Fi para establecer la conexión.

Asegúrese de que la señal Wi-Fi sea lo suficientemente fuerte y que el Bluetooth del móvil esté activado.

### Paso 2:

Encienda la estación de carga y coloque la tarjeta RFID en la zona RFID durante más de 10 segundos. El icono de Internet comienza a parpadear.

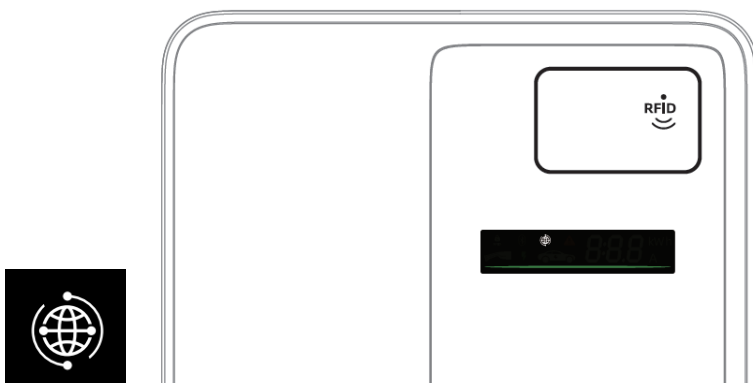

### Paso 3:

Abra la aplicación Smart Life en su teléfono móvil. El icono de la estación de carga aparecerá automáticamente en la aplicación / O bien, haga clic en **“Añadir dispositivo”** y luego en **“Añadir”**. Introduzca la información Wi-Fi del usuario. Haga clic en **“Siguiente”**.

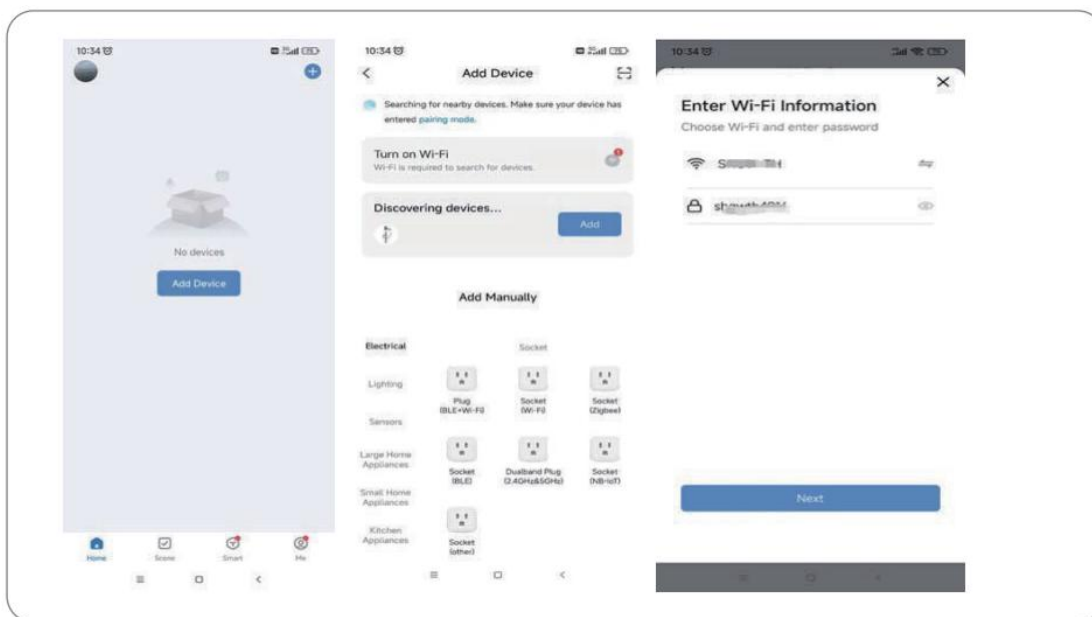

### Paso 4:

Una vez conectado, haga clic en **“Hecho”**. Haga clic en el icono de la estación de carga VE para iniciar el control inteligente. La aplicación permite visualizar y ajustar varias configuraciones, incluyendo la selección actual, el retraso del temporizador, el estado de carga, los registros de carga, el consumo de energía, etc.

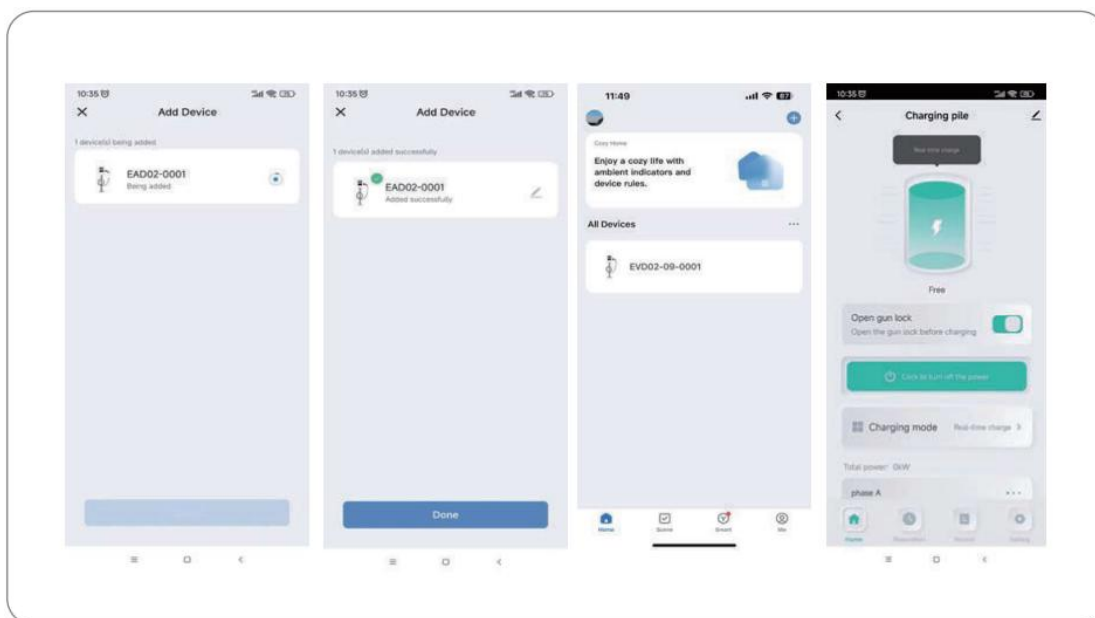

## 8. Operación de carga

### 8.1 Comenzar a cargar (tarjeta RFID/App)

**Paso 1:** Conecte el conector al vehículo.

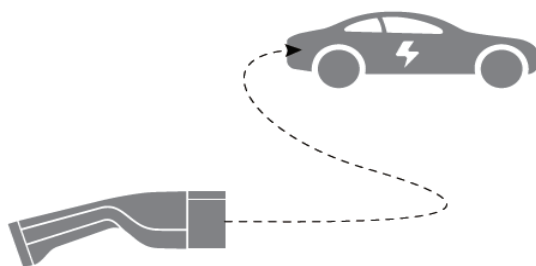

**Paso 2:** Definición del tiempo de retardo (si es necesario)

Mantenga pulsado el botón durante 5 segundos y acceda a la página de configuración.

El icono "h" parpadea y, a continuación, mantenga pulsado el botón durante 5 segundos para acceder al temporizador de retardo.

Haga clic una vez para seleccionar el tiempo de retardo deseado y mantenga pulsado el botón durante 5 segundos para salir.

El cargador iniciará la cuenta atrás desde el tiempo definido tan pronto como comience la carga.

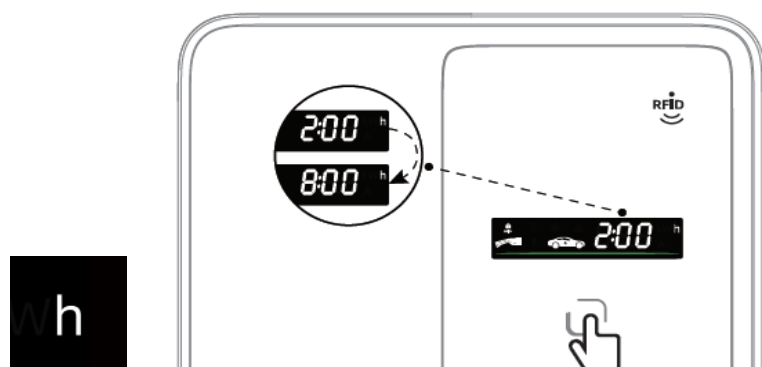

**Paso 3:** Haga clic en el botón para seleccionar la corriente de carga (Amp).

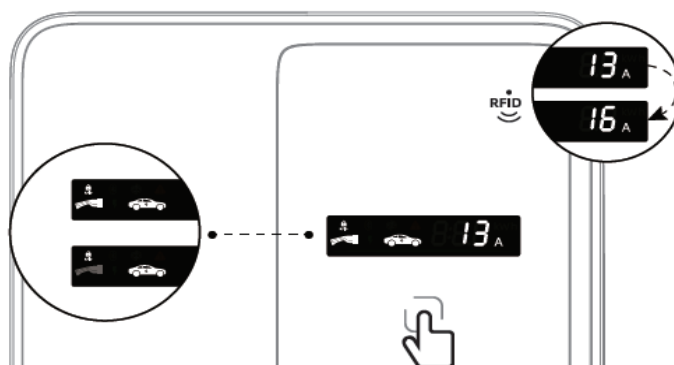

**Paso 4:** Pase la tarjeta RFID / utilice la aplicación para iniciar la recarga. La carga está en curso.



## 8.2 Detener la carga (tarjeta RFID/App)

**Paso 1:** Interrumpa temporalmente la carga (pase la tarjeta/utilice la aplicación/desbloquee desde el coche para interrumpirla).



**Paso 2:** La carga se detendrá automáticamente cuando el coche esté cargado al 100 %. Desbloquee el coche una vez finalizada la carga. La capacidad de carga se muestra en la pantalla.

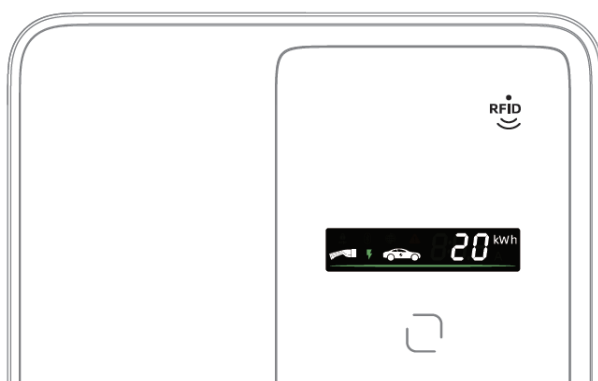

**Paso 3:** Retire el conector del coche.

**Nota:** El conector del vehículo solo se puede retirar una vez finalizada la carga.

### 8.3 Configuración Plug & Play

**Paso 1:** Mantenga pulsado el botón durante 5 segundos y acceda a la página de configuración.

**Paso 2:** Pulse una vez el botón hasta que parpadee el icono RFID y manténgalo pulsado durante 5 segundos para acceder a la configuración de la función de la tarjeta RFID. Pase la tarjeta para desactivar la función RFID. Mantenga pulsado el botón durante 5 segundos para salir. Configuración Plug & Play completada.

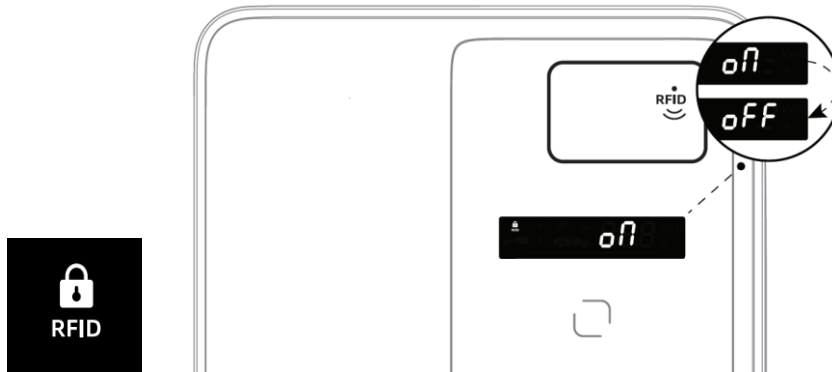

**Paso 3:** Haga clic en el botón para seleccionar la corriente de carga (A) / la configuración del tiempo de retardo

**Paso 4:** Conecte el conector al vehículo. Carga en curso.

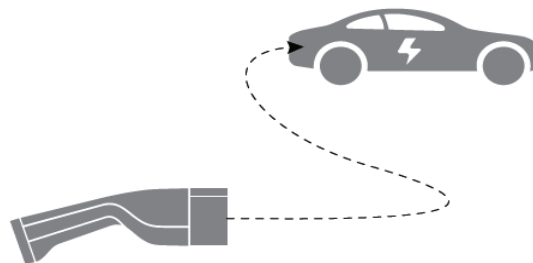

## 9. Resolución de problemas

Código de error	Tipo de error	Solución
E01/E02	Sobrecalentamiento	Espere a que el EVSE se enfríe y asegúrese de que la temperatura de funcionamiento sea normal.
E03/E04	Sobrecorriente	Deje de cargar y espere 30 segundos o desconecte el conector EVSE.
E05	Fuga de corriente	Asegúrese de que no haya fugas a tierra en el cable de salida del EVSE.
E06	Fallo de autocomprobación del dispositivo diferencial	Asegúrese de que no haya fugas a tierra en el cable de salida del EVSE.
E07	Subtensión	Asegúrese de que la tensión de entrada del EVSE sea superior a 180V.
E08	Sobretensión	Asegúrese de que la tensión de entrada del EVSE sea inferior a 265V.
E09/E10	Fallo en la interrupción del relé	Póngase en contacto con el servicio de asistencia técnica.
E11/E12	Sobrecalentamiento del conector	Espere a que el conector y el adaptador se enfríen y asegúrese de que estén conectados de forma fiable individualmente.
E13	Fallo en la conexión a tierra	Asegúrese de que el conductor de tierra del EVSE esté bien conectado a tierra.
E14	Fallo de tensión CP	Asegúrese de que el cable CP no esté roto ni tenga un mal contacto con la tierra.
E15	Fallo en el diodo CP	Asegúrese de que el cable CP esté normal o revise el coche.
E16	Fallo en la conexión de tensión	Asegúrese de que el cable de entrada del EVSE esté conectado correctamente.
E17	Fallo en la fase de tensión	Asegúrese de que el cable de entrada del EVSE esté conectado correctamente.
E19	Fallo del Master RS485	Asegúrese de que solo haya una dirección Master RS485.
E20	Fallo del Slave RS485	Asegúrese de que el cable de comunicación RS485 del cargador Master está bien conectado al cargador Slave.
E21	Error en la dirección RS485	Póngase en contacto con el servicio de asistencia técnica.
E22	Fallo en la muestra AC	Compruebe el cable de la pinza TC del EVSE.
E23	Fallo en la comunicación	Compruebe el cable de comunicación del EVSE.
E24/25	Fallo NTC	Póngase en contacto con el servicio de asistencia técnica.
E26	Fallo en el circuito ADC	Póngase en contacto con el servicio de asistencia técnica.
E28/E29	Fallo CC EVSE	Asegúrese de que el conector esté correctamente conectado al EVSE.

## 10. Explicación de los símbolos utilizados



Este producto cumple todos los requisitos reglamentarios de la UE que le son aplicables.



Consultar el manual de instrucciones.



Aviso: Electricidad.



Señal de peligro general.



Conductor de protección no conmutado.



Este producto cumple los requisitos de protección, Clase I, según la norma IEC 61140.



Los productos marcados con este símbolo cumplen los requisitos de las directivas de la UE que restringen el uso de determinadas sustancias peligrosas en aparatos eléctricos y electrónicos.



La superficie del equipo puede calentarse demasiado cuando se expone a la luz solar directa.



El equipo de carga es adecuado para funcionar hasta una altitud de 2000 metros sobre el nivel del mar.



Este símbolo indica la temperatura más baja posible a la que se puede utilizar el dispositivo.



El producto puede no funcionar si se utiliza en sistemas informáticos u otros sistemas no conectados a tierra, como generadores aislados o transformadores de aislamiento.



Este símbolo indica que la clasificación de protección de este producto cumple con los requisitos del grado de protección IP65. Esto significa que está protegido contra el polvo en cantidades perjudiciales y la inmersión temporal en agua.



Recogida separada de residuos de aparatos eléctricos y electrónicos. Los aparatos eléctricos no deben desecharse junto con la basura doméstica. De acuerdo con la Directiva Europea 2012/19/UE sobre residuos de aparatos eléctricos y electrónicos y su transposición a la legislación nacional, los residuos de aparatos eléctricos deben recogerse por separado y desecharse en puntos de recogida designados. Póngase en contacto con las autoridades locales para obtener más información sobre el reciclaje.

## CERTIFICADO DE GARANTÍA

La garantía de este producto está en conformidad con la ley vigente a partir de la fecha de compra. Por lo tanto, debe guardar el comprobante de compra durante ese período de tiempo. La garantía cubre cualquier defecto de fabricación, material o funcionamiento, así como los repuestos y el trabajo necesario para su reparación.

Se excluyen de la garantía el mal uso del producto, las reparaciones efectuadas por personas no autorizadas (ajenas al servicio de asistencia de la marca ASLO), así como los daños causados por el uso del producto.

## 1. Disclaimer

The manufacturer shall not be liable in any way, for any kind of damage in the following cases:

- ◆ Failure to comply with the instructions in this manual in general and with the operating conditions specifically.
- ◆ Improper use.
- ◆ External damage.
- ◆ Modification of the product or accessories without the knowledge of the manufacturer.
- ◆ Use of spare parts not approved or produced by manufacturer.
- ◆ Damage to the electrical vehicle.

## 2. Application

The EV charger provides AC power to the Onboard Battery Charger (OBC) of the electrical vehicle. It supports self-service charging and is suitable for all types of unmanned parking lots.

## 3. Safety

- ◆ The electrical system for the connection of the EV charger must be inspected by a professional.
- ◆ To ensure user safety, please **make sure the power supply is PE Grounded**.
- ◆ The wall charger is exclusively designed for charging electric vehicles, it is safe when used as intended. Any other use or modifications to the device are considered improper use and therefore not allowed, operators or owners are responsible for any personal injury or material damage caused by improper use.
- ◆ Always comply with relevant standards and (local) regulations when using the EV charger.
- ◆ Risk of injury and electrocution. Never open any part of the EV charger.
- ◆ Do not use the EV charger if it fails to operate correctly according to the instructions, consult a qualified electrician.
- ◆ Do not install the wall charger in a closed container to avoid overheating.

#### 4. Technical Specifications

Reference	ASVEPC7A	ASVEPC22A
Power Supply	1P + N + PE	3P + N + PE
Rated Voltage	220V-240V AC	380V-400V AC
Power Input	Hardwired	
Nominal Frequency	50/60Hz	
Max. Output Current	32A	
Rated Power Up to	7kW	22kW
Vehicle Connector	Type 2	
Cable Length	5 metres	
Output Cable	3 x 6,0 mm + 1 x 0,5 mm <sup>2</sup>	5 x 6,0 mm + 1 x 0,5 mm <sup>2</sup>
Display	LED strip + LCD Screen	
Start Mode	Plug & Charge / RFID Card / APP (optional)	
Load Balance	Energy Meter / Master & Slave (optional)	
Ingress Protection	IP65	
Safety Class	Class I	
RCD	Type A (30mA AC) + 6mA DC	
Safety	CP Diode Short Circuit Protection, Surge protection, Relay Adhesion Protection, Over current protection, Over/under voltage protection, Ground protection, Over temperature protection, Current Leakage protection	
Enclosure Material	Plastic PC	
Installation	Wall Mounted / Pole Mounted	
Certificate	CB, CE, RoHS	
Test Standard	EN IEC 61851, EN IEC 62196, EN 50620 / IEC 62893	
Earthing System	TN-C, TN-S	
Impact Protection	IK08	
Working Temperature	-25 °C to 45 °C	

## 5. Product List

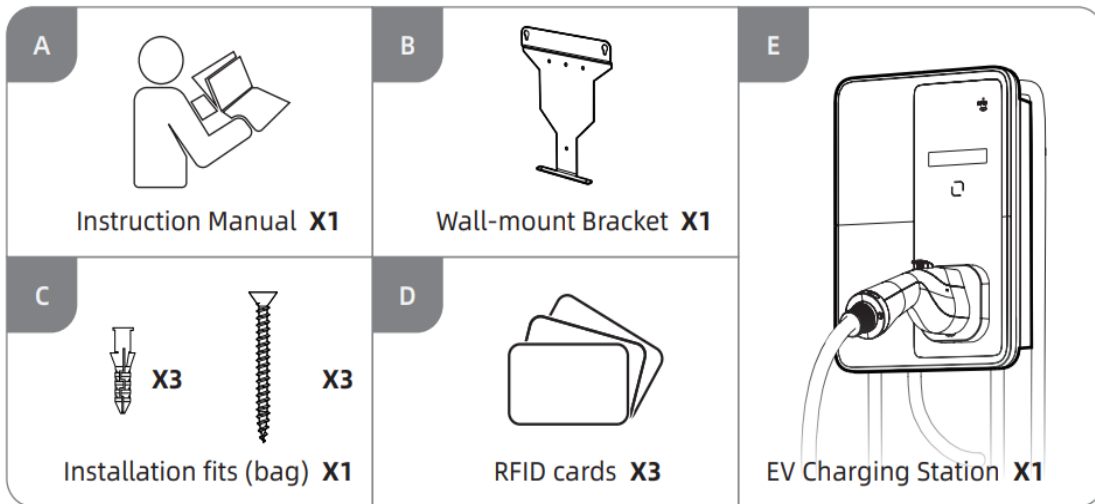

## 6. Installation Guide

### Safety Tips

- ◆ Ensure proper operation by relevant personnel before powering on.
- ◆ Please confirm the device is properly grounded to avoid unnecessary accidents.
- ◆ All tools must be insulated to prevent short circuits or personal injury from accidental contact with uncovered metal frames.
- ◆ Confirm that the EV charger operates reliably throughout its lifespan. The device should be kept clean and maintained in an environment with constant temperature and humidity.
- ◆ The EV charger must not be used in environments containing volatile, flammable, or explosive gases.
- ◆ Children must not touch the EV charger.



- ◆ **Only Electrician who is trained and qualified can install the EV Charger.**
- ◆ **Electric shock would happen if do not install accord with operation procedure.**

## 6.1 Wall Mounted Installation

### NOTE:

- ◆ T10 & T20 screw drivers are needed during installation.
- ◆ Make sure the max. screw torque within 5 N. m or would damage the screw nut.

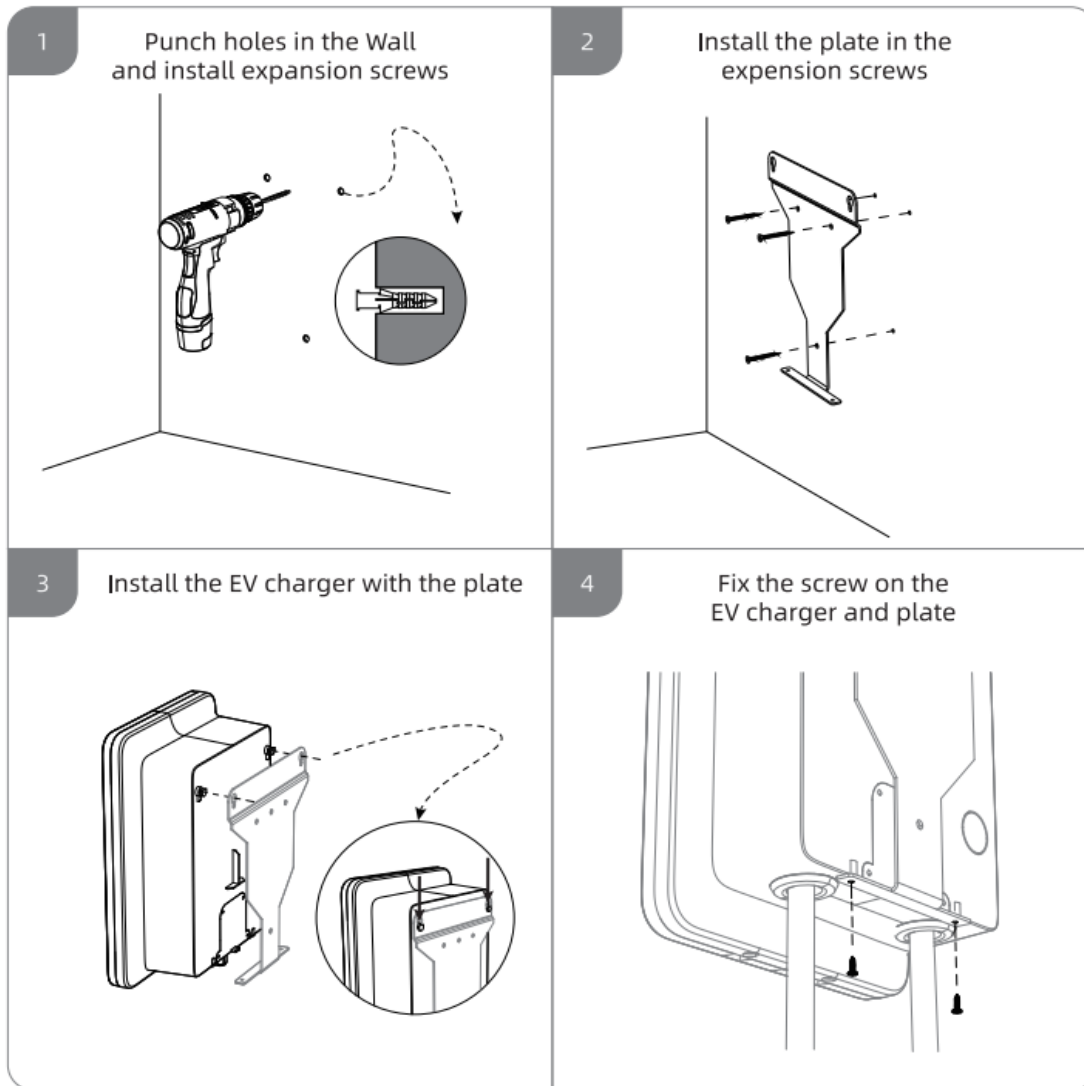

## 6.2 Electrical Connection

The protection of the charging system must be carried out in accordance with the relevant national regulations. It depends on, for example, the required circuit breaker rating, the internal network resistance, conductor cross-section, cable length, and the maximum capacity of the charging system. The individual phases of the supply voltage must each be fused with circuit breaker.

**CAUTION:**

- ◆ Please be sure there is no voltage in the power lines which are to be connected to the EV charger.
- ◆ Make sure the power supply is PE Grounded, or there would be risk of Electric Shock, and Error 13 would be reported.

**Step 1: Open the Wallbox upper shell and middle window**

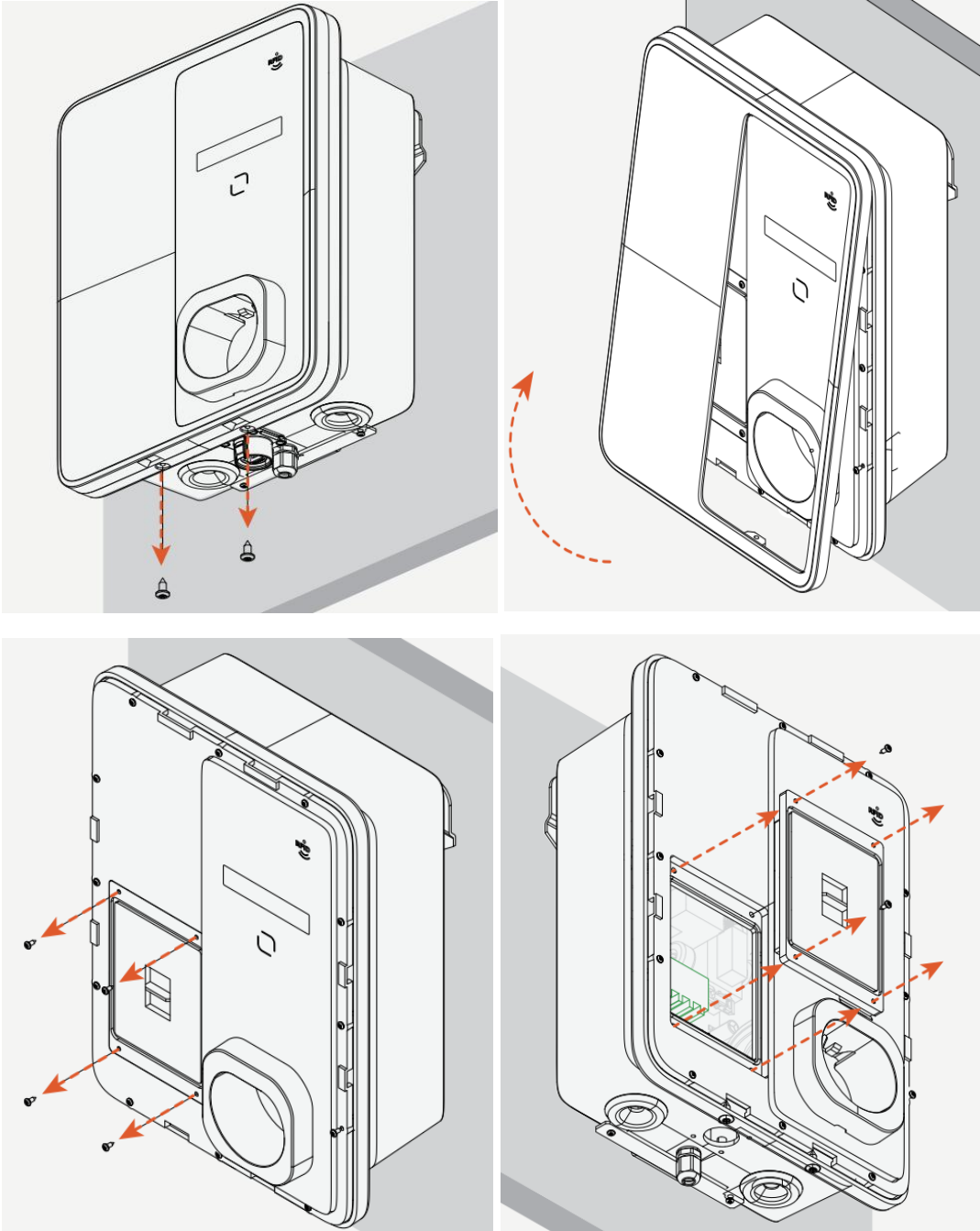

**Step 2: Crimp the input cable with terminal and connect to Wallbox**

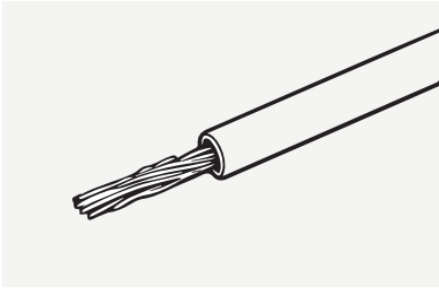

1. Strip the wires at the connection points

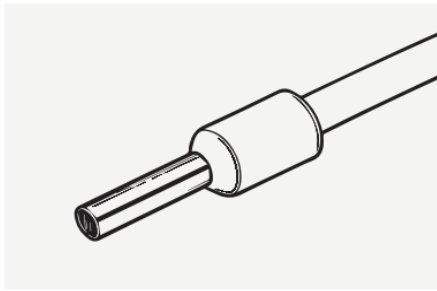

2. Insert the stripped wire into the terminal



Wire  
Stripper

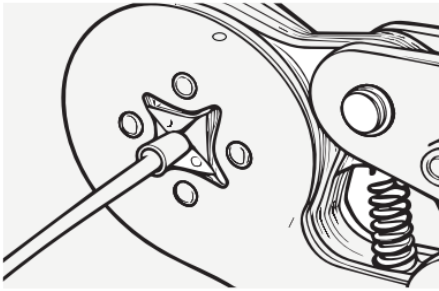

3. Press the pliers tightly

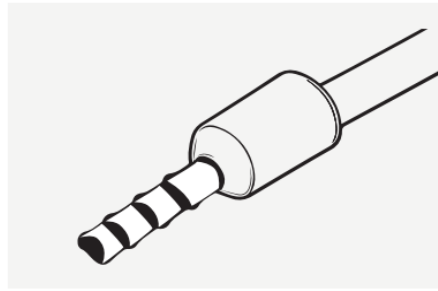

4. Complete the crimping wire



Crimping  
Tool

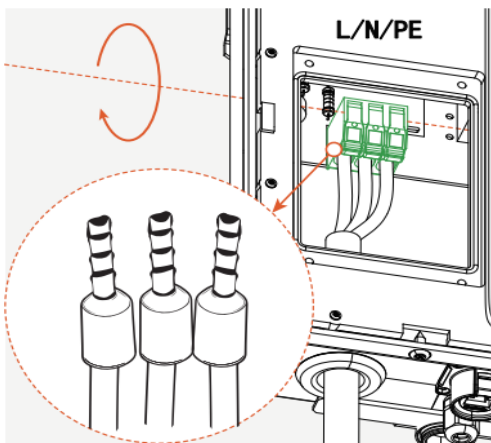

Single Phase

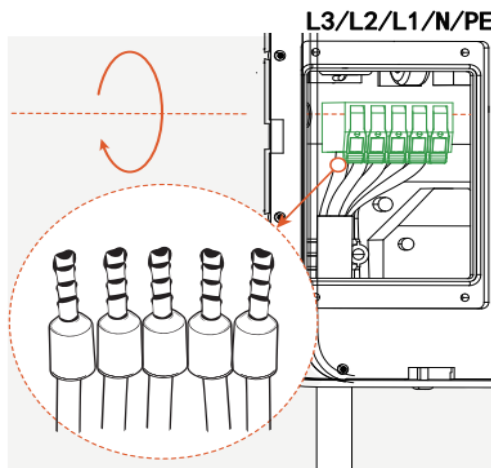

Three Phase

**Step 3: Install the shell back**

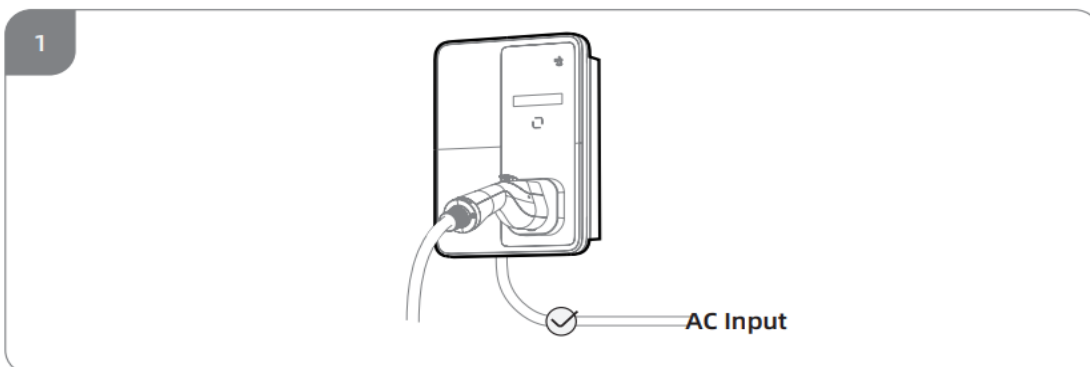

## 6.3 Load Balance Connection

### 6.3.1 Home Use

- ◆ Install the energy meter into the distribution box and connect the energy meter to the mains power supply.
- ◆ Make sure the CT clamp is connected to the energy meter securely, and open the CT clamp, and clamp it on the L line of the household.
- ◆ Open the small back cover of the Wallbox and connect the Energy meter to the back RS485 communication board with 485 cables.
- ◆ Setting the Max. Household Current:
  1. Long press the charger button for 3 seconds to enter charger setting.
  2. Click the button till small A flickers and long press the button for 3 seconds to enter Max. household current setting.
  3. Click the button to select the Max. household current (xxx A) and long press the button for 3 seconds to confirm.

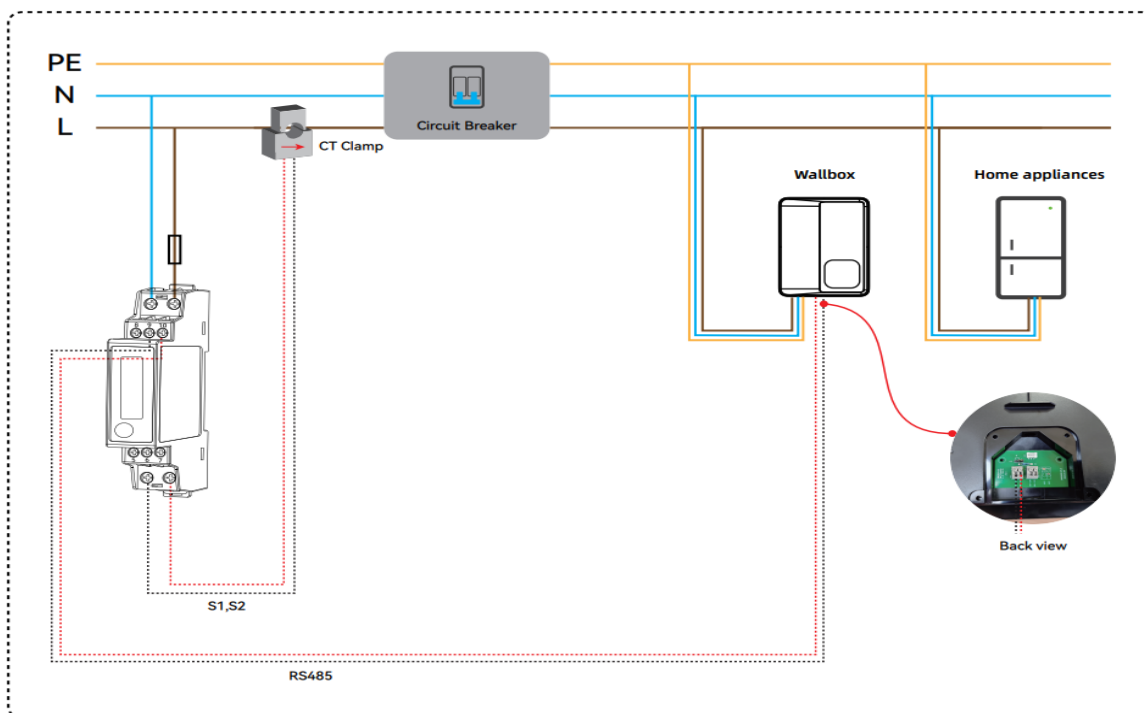

Single phase

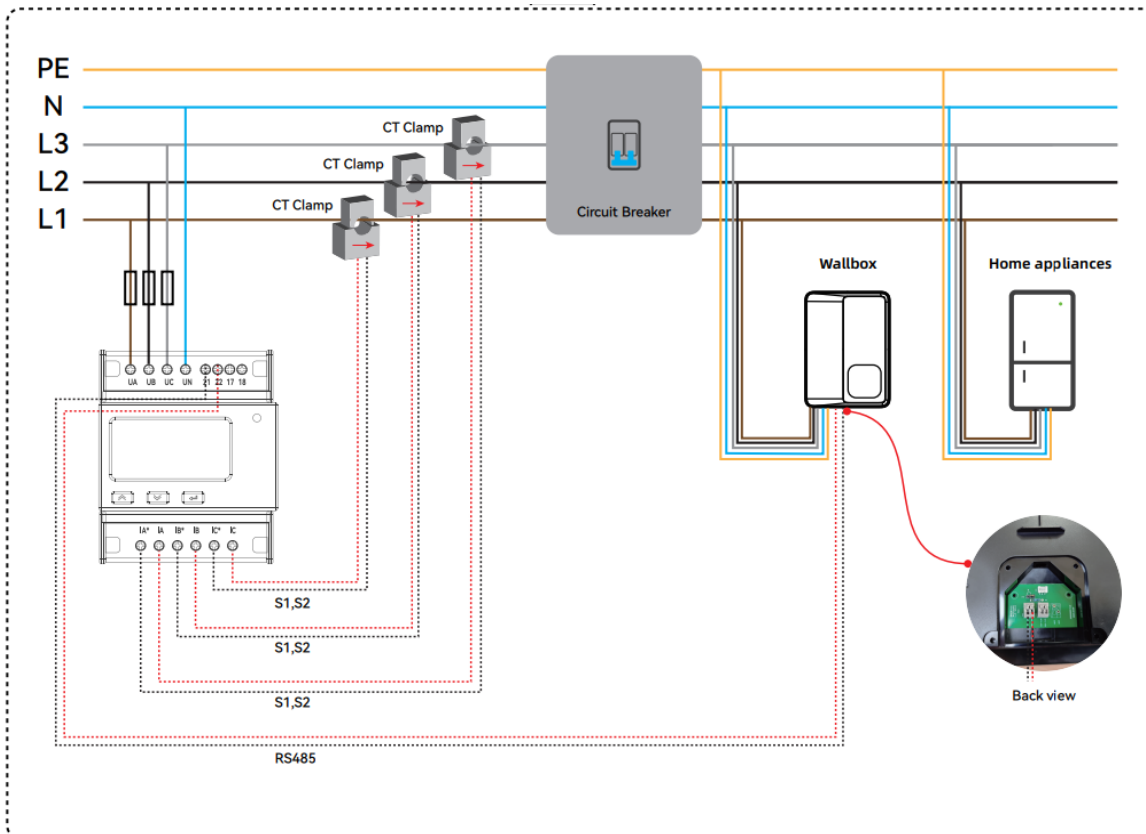

## Three phase

### 6.3.2 Charging Station Use

- ◆ Install the energy meter into the distribution box and connect the energy meter to the mains power supply.
- ◆ Make sure the CT clamp is connected to the energy meter securely, and open the CT clamp, and clamp it on the L line of the installation separately.
- ◆ Open the small back cover of the Master Wallbox and connect the Energy meter to the back RS485 communication board with RS485 cables.
- ◆ Connect the Master Wallbox RS485 communication board to the Slave Wallbox with RS485 cables one by one. E.g. Master 01 connects to Slave 02, and Slave 02 connects to Slave 03, Slave 03 connects to Slave 04, etc.
- ◆ Setting the Max. Installation Current:
  1. Long press the charger button to enter charger setting page.
  2. Click the button till small A flickers and long press the button for 3 seconds to enter Max. current setting.
  3. Click the button to select the Max. current (xxx A) and long press the button for 3 seconds to confirm.
- ◆ Setting the Master and Slave Charger:
  1. Long press the charger button to enter charger setting page.
  2. Click the button till small  flickers and long press the button for 3 seconds to enter the Master and Slave Charger setting.
  3. Click the button to set 01 as the Master and long press the button for 3 seconds to confirm. Set 02, 03, 04, xxx as the slave charger accordingly.

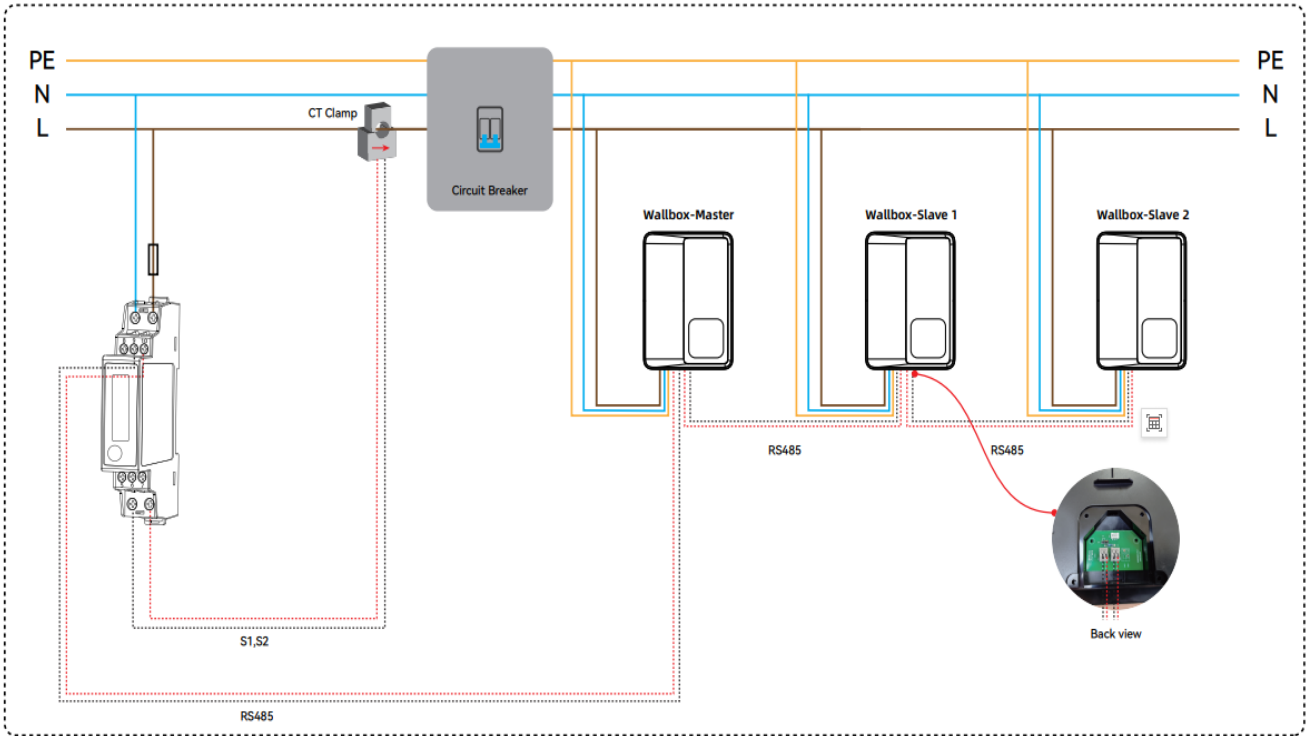

Single phase

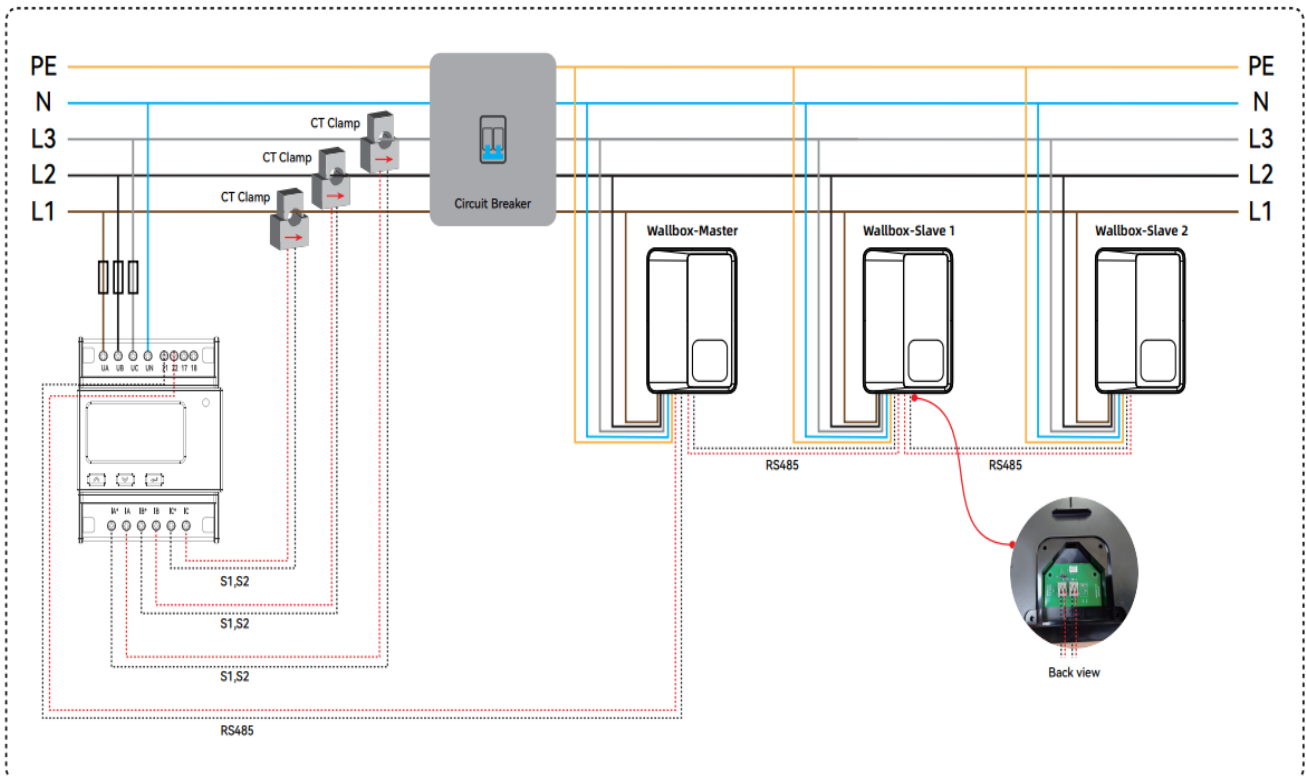

Three phase

## 7. App Operation

Download “Smart Life” APP

Register user account & log in



**NOTE:** Do NOT plug the vehicle connector into the car during Wi-Fi connection.

### Step 1:

Download Smart Life APP by scanning QR code or searching “Smart Life” in APP Store or Google Play Store. Connect phone to Wi-Fi to be connected, making sure Wi-Fi signal is strong enough and the Phone Bluetooth is ON.

### Step 2:

Power on the charger, put RFID Card on charger RFID area over 10s. Internet icon starts to flicker.

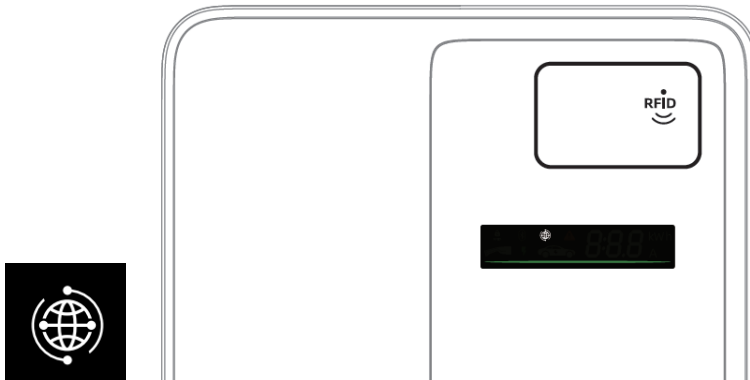

### Step 3:

Open the Smart Life APP from the phone. The charger icon will appear into the APP automatically / Or click the “Add Device” and click “Add”. Enter user Wi-Fi information. Click “Next”.

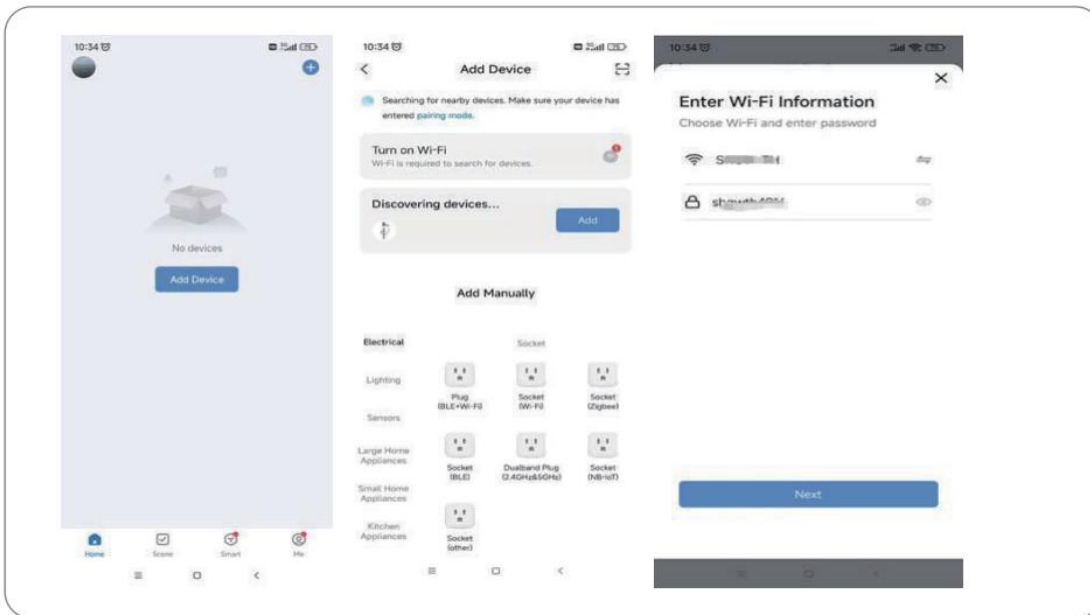

### Step 4:

Once connected, click “Done”. Click the EV Charger Icon to begin smart control. The APP allows to view and adjust various settings, including current selection, timer delay, charging status, charging records, power consumption, etc.

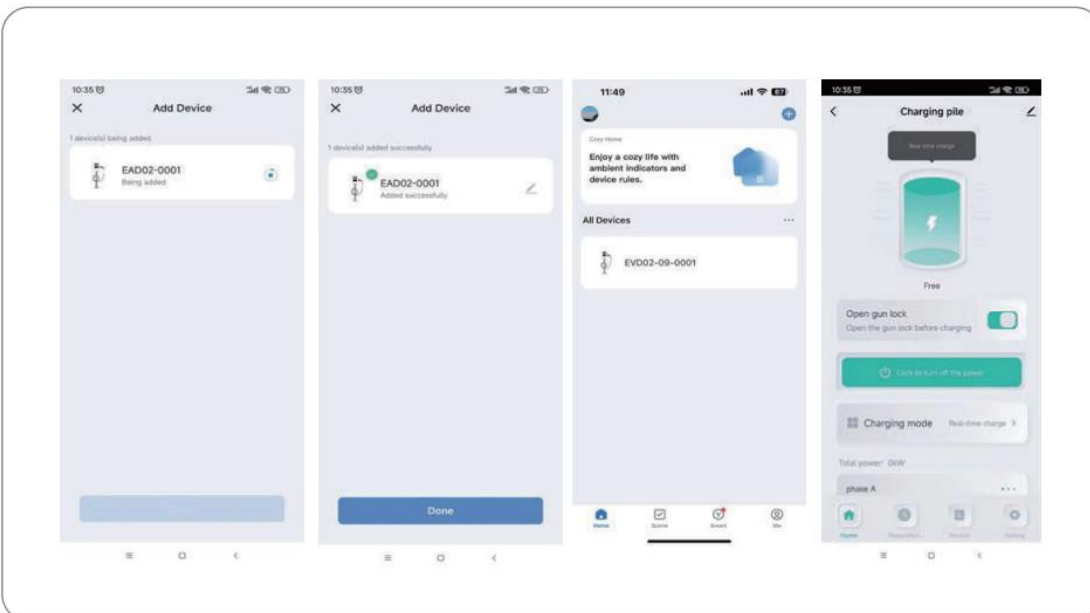

## 8. Charging Operation

### 8.1 Start to Charge (RFID card /App)

**Step 1:** Plug the vehicle connector into the car socket.

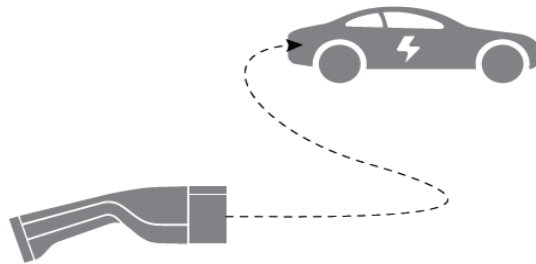

**Step 2:** Delayed time setting (if required)

Long press the button for 5 seconds and enter the setting page.

The “h” icon flickers and long press the button for 5s to enter delay timer.

Single click to select the preferred delay time and long press the button 5s to exit.

The charger will count down from the set time once charging starts.

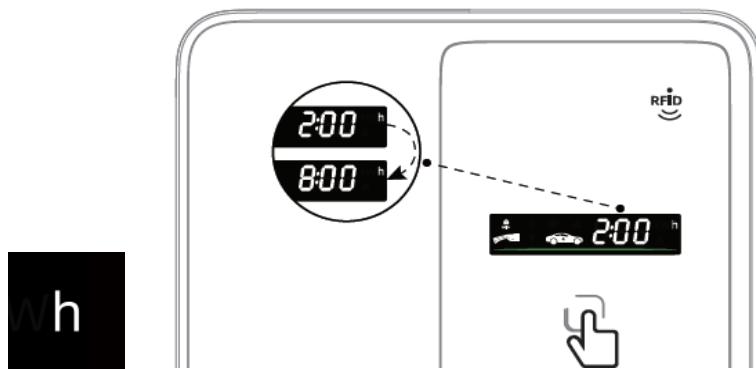

**Step 3:** Click the button to elect charging current (Amp).

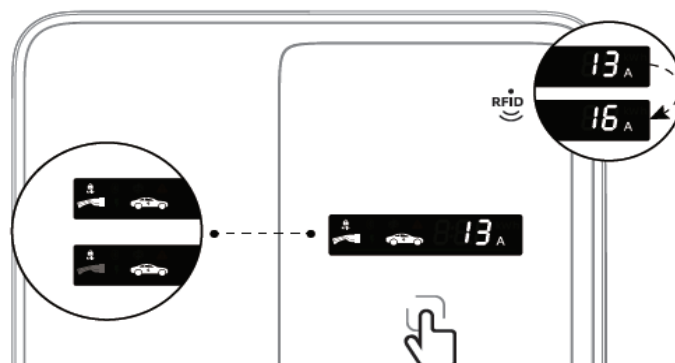

**Step 4:** Swipe RFID Card / operate in APP to start charging. Charging in progress.



## 8.2 Stop Charging (RFID Card /APP)

**Step 1:** Temporarily stop charging (Swipe card / Use APP / Unlock from car to stop).



**Step 2:** Charging will stop automatically when the car is 100% charged. Unlock the car after the charging is finished. Charging capacity is shown on the screen.

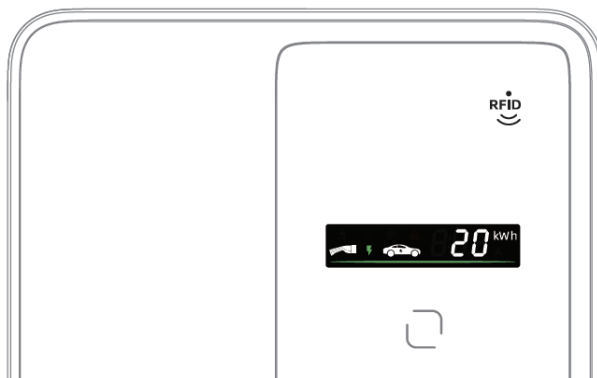

**Step 3:** Remove the vehicle connector from the car.

**Note:** Vehicle connector is allowed to remove only after charging finished.

### 8.3 Plug & Play Setting

**Step 1:** Long press the Button for 5 seconds and enter the setting page.

**Step 2:** Single click the Button till the RFID icon flickers and long press the Button for 5s to enter RFID Card function setting. Swipe Card to Switch OFF the RFID Card function. Long press the Button 5s to exit. Plug & Play setting finished.

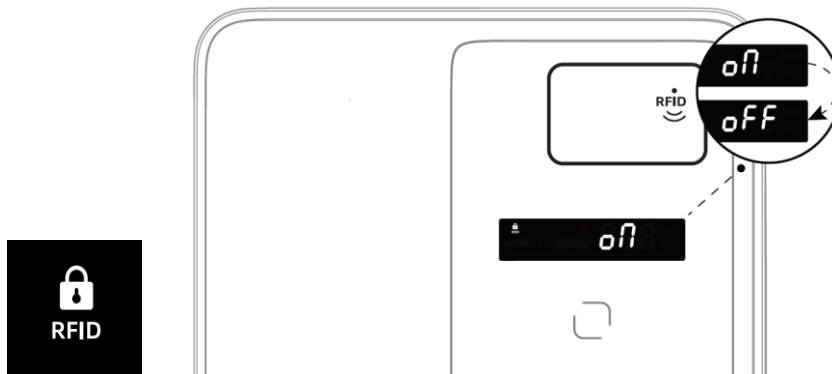

**Step 3:** Click the button to elect charging current (Amp) / Delayed time setting

**Step 4:** Plug the vehicle connector into the car socket. Charging in process.

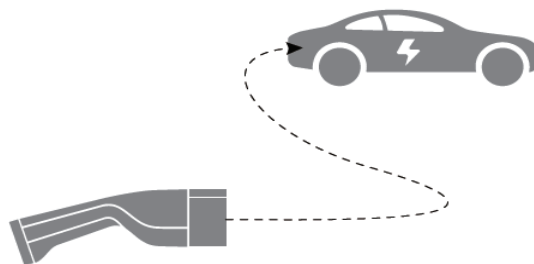

## 9. Troubleshooting

Error Code	Error Type	Solution
E01/E02	Over Temperature Fault	Wait for the EVSE to cool and ensure the operating temperature is normal.
E03/E04	Over Current Fault	Stop charging and wait for 30 seconds or unplug the EVSE connector.
E05	Earth Leakage Fault	Make sure there is no earth leakage of the EVSE output cord.
E06	RCD Self-Checking Fault	Make sure there is no earth leakage of the EVSE output cord.
E07	Under Voltage Fault	Make sure the EVSE input voltage is above 180V.
E08	Over Voltage Fault	Make sure the EVSE input voltage is below 265V.
E09/E10	Relay Breaking Fault	Contact the technical assistance service.
E11/E12	Plug Over Temperature Fault	Wait for the plug and adapter to cool and make sure they are individually connected reliably.
E13	Ground Fault	Make sure the EVSE ground conductor is earthed firmly.
E14	CP Voltage Fault	Make sure the CP cable is neither broken nor short to the ground.
E15	CP Diode Fault	Make sure the CP cable is normal or check the car.
E16	Voltage Connection Fault	Make sure the EVSE input cord are connected correctly
E17	Voltage Phase Fault	Make sure the EVSE input cord are connected correctly.
E19	RS485 Master Fault	Make sure there is only one RS485 master address
E20	RS485 Slave Fault	Make sure there is a communication cable from RS485 master charger securely connected to the slave charger
E21	RS485 Address Fault	Contact the technical assistance service.
E22	AC Sample Fault	Check the EVSE CT clamp cable.
E23	Communication Fault	Check the EVSE communication cable.
E24/25	NTC Fault	Contact the technical assistance service.
E26	ADC Circuit Fault	Contact the technical assistance service.
E28/E29	EVSE CC Fault	Make sure the connector is firmly plugged into the EVSE.

## 10. Explanation of Symbols Used



This product meets all the basic EU regulatory requirements relevant to it.



Refer to instruction manual



Warning: Electricity



General warning sign



Non-switched protective conductor.



This product meets the requirements of Protection, Class I in accordance with IEC Standard 61140.



Products marked with this symbol meet the requirements of the EU Directives restricting the use of certain hazardous substances in electrical and electronic equipment.



The surface of the charging equipment can become very hot if exposed to direct sunlight.



The charging equipment is suitable for operation up to an elevation of 2,000 metres above sea level.



This symbol indicates the lowest possible temperature in °C at which the device may be operated.



This product may not operate if used on IT or other unearthed systems such as isolated winding generators or isolating transformers



This symbol indicates that this product's protection rating meets the requirements of Protection Class IP65. This means that it is protected against dust in harmful quantities and temporary submersion in water.



Selective collection of waste electrical and electronic equipment. Electrical equipment must not be disposed of with household waste. Pursuant to European Directive 2012/19/EU on waste electrical and electronic equipment, and its transposition into national law, waste electrical equipment must be collected separately and disposed of in designated collection points. Contact the local authorities or the vendor for advice on recycling.

## WARRANTY CERTIFICATE

The warranty for this product is in accordance with the law in force from the date of purchase. You should, therefore, keep your proof of purchase during this period. The warranty covers any manufacturing defect in material or operation, as well as the spare parts and work needed for its repairing.

Excluded from the warranty are the misuse of the product, any repairs conducted by unauthorized individuals (outside the assistance service of the brand ASLO) as well as any damage caused by its use.

## 1. Avertissement

Le fabricant décline toute responsabilité pour tout type de dommage dans les cas suivants :

- ◆ Non-respect des instructions générales contenues dans ce manuel et des conditions d'utilisation en particulier.
- ◆ Utilisation inappropriée.
- ◆ Dommages externes.
- ◆ Modification du produit ou des accessoires à l'insu du fabricant.
- ◆ Utilisation de pièces de rechange non approuvées ou non produites par le fabricant.
- ◆ Dommages causés au véhicule électrique.

## 2. Application

La borne de recharge VE fournit du courant alternatif à l'OBC du véhicule électrique. Soutient le chargement self-service et convient à tous les types de parkings non surveillés.

## 3. Sécurité

- ◆ Le système électrique permettant de brancher le chargeur de véhicules électriques doit être inspecté par un professionnel.
- ◆ Pour garantir la sécurité de l'utilisateur, **assurez-vous que l'alimentation électrique est mise à la terre.**
- ◆ La borne de recharge a été conçue exclusivement pour recharger des véhicules électriques et est sûre lorsqu'elle est utilisée conformément aux instructions. Toute autre utilisation ou modification de l'appareil est considérée comme une utilisation abusive et n'est donc pas autorisée. Les opérateurs ou propriétaires sont responsables de tout dommage corporel ou matériel causé par une utilisation abusive.
- ◆ Respectez toujours les normes et réglementations (locales) applicables lorsque vous utilisez la borne de recharge.
- ◆ Risque de blessures et d'électrocution. N'ouvrez jamais aucune partie de la borne de recharge.
- ◆ N'utilisez pas la borne de recharge si elle ne fonctionne pas correctement conformément aux instructions. Consultez un électricien qualifié.
- ◆ N'installez pas la borne de recharge dans un compartiment fermé afin d'éviter toute surchauffe.

#### 4. Données Techniques

Référence	ASVEPC7A	ASVEPC22A
Source d'alimentation	1P + N + PE	3P + N + PE
Tension nominale	220V – 240V AC	380V – 400V AC
Entrée d'énergie	Avec câble	
Fréquence nominale	50/60Hz	
Courant de sortie maximal	32A	
Puissance nominale maximale	7kW	22kW
Connecteur	Type 2	
Longueur du câble	5 mètres	
Câble de sortie	3 x 6,0 mm + 1 x 0,5 mm <sup>2</sup>	5 x 6,0 mm + 1 x 0,5 mm <sup>2</sup>
Écran	Bande LED + Écran LCD	
Modes de fonctionnement	Plug & Charge / Carte RFID / App (en option)	
Équilibrage de charge	Compteur d'énergie / Master & Slave (en option)	
Indice de protection	IP65	
Classification de sécurité	Classe I	
Interrupteur différentiel	Type A (30mA AC) + 6mA DC	
Sécurité	Protection contre les courts-circuits de la diode CP, protection contre les surtensions, protection contre l'adhérence des contacts du relais, protection contre les surintensités, protection contre les surtensions/sous-tensions, mise à la terre, protection contre la surchauffe, protection contre les fuites de courant.	
Matériau du boîtier	Polycarbonate	
Installation	Montage mural / Montage sur poteau	
Certification	CB, CE, RoHS	
Normes	EN IEC 61851, EN IEC 62196, EN 50620 / IEC 62893	
Système de mise à la terre	TN-C, TN-S	
Protection contre les chocs	IK08	
Température de fonctionnement	-25 °C à 45 °C	

## 5. Liste de Composants

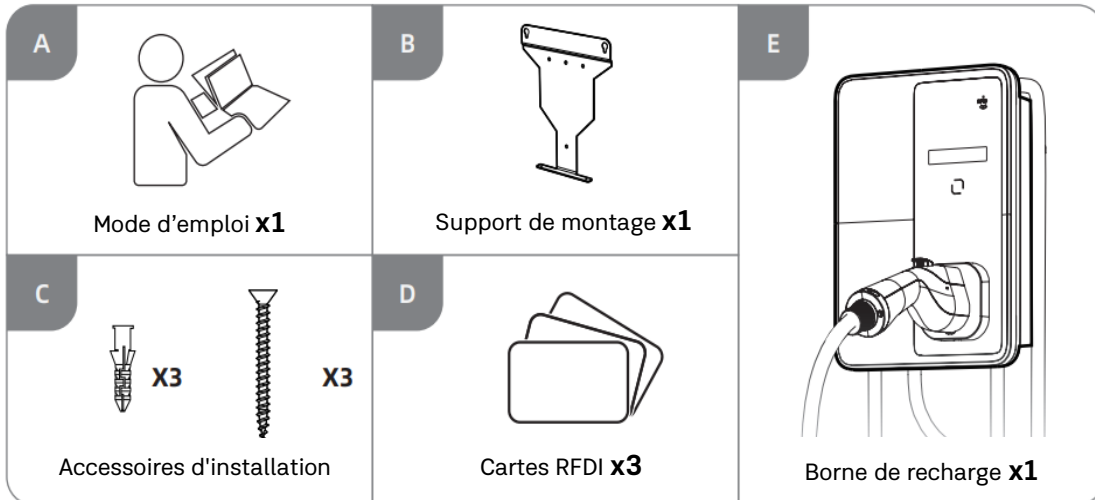

## 6. Guide d'Installation

### Recommandations de sécurité

- ◆ Assurez-vous que l'équipement est utilisé correctement par le personnel concerné avant de le mettre en marche.
- ◆ Assurez-vous que l'appareil est correctement mis à la terre afin d'éviter tout accident inutile.
- ◆ Tous les outils doivent être isolés afin d'éviter les courts-circuits ou les blessures corporelles causées par un contact accidentel avec des parties métalliques dénudées.
- ◆ Assurez-vous que la borne de recharge pour véhicules électriques fonctionne de manière fiable tout au long de sa durée de vie. L'appareil doit être maintenu propre et conservé dans un environnement à température et humidité stables.
- ◆ La borne de recharge VE ne doit pas être utilisée dans des environnements contenant des gaz volatils, inflammables ou explosifs.
- ◆ Tenir hors de portée des enfants.



- ◆ Seul un électricien dûment formé et qualifié peut installer la borne de recharge pour véhicules électriques.
- ◆ Si l'installation n'est pas effectuée conformément à la procédure appropriée, il existe un risque d'électrocution.

## 6.1 Installation murale

### NOTE :

- ◆ Des tournevis T10 et T20 sont nécessaires lors de l'installation.
- ◆ Assurez-vous que le couple maximal ne dépasse pas 5 N. m, sinon vous risquez d'endommager l'écrou de la vis.

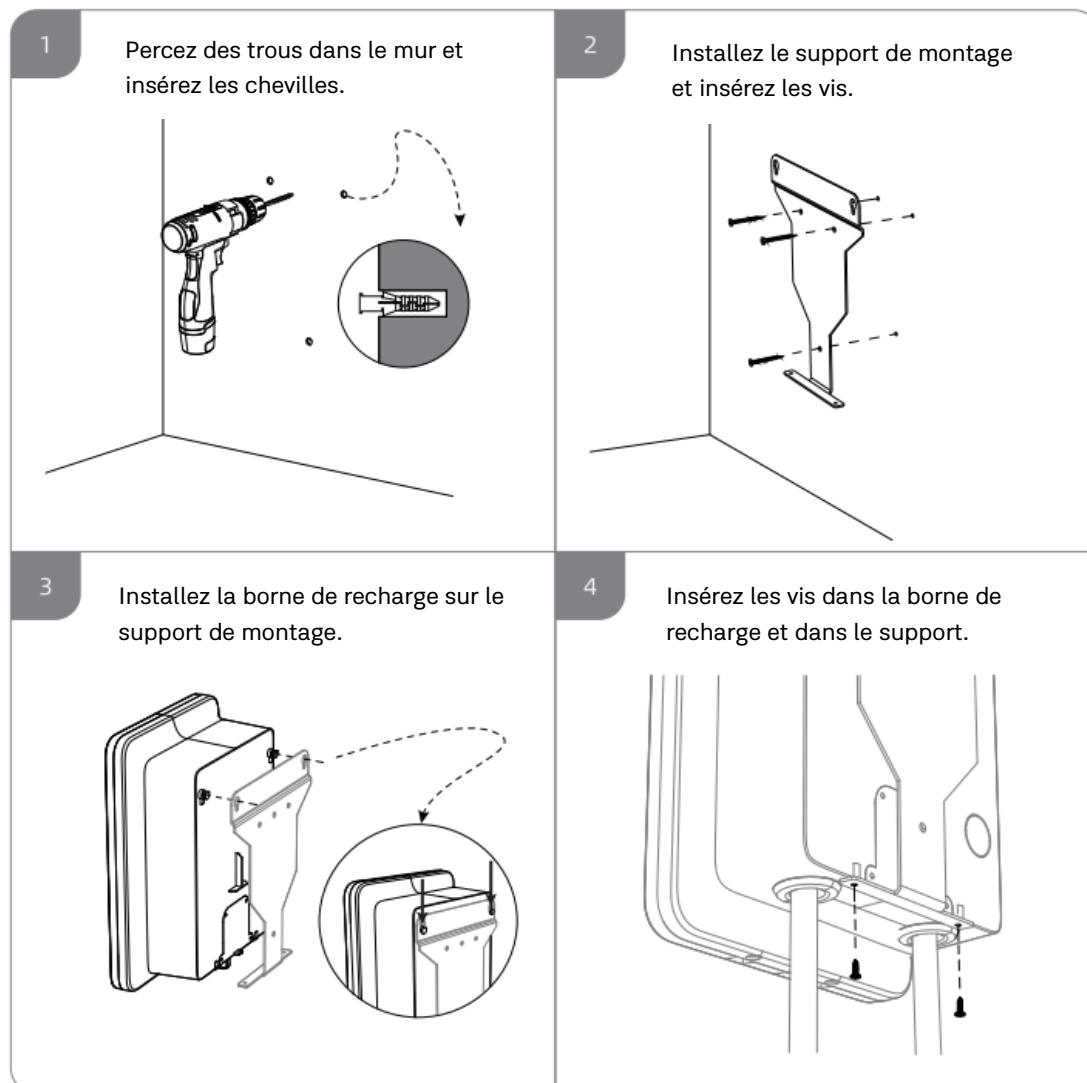

## 6.2 Connexion Électrique

La protection du système de charge doit être réalisée conformément aux réglementations nationales applicables. Cela dépend, par exemple, de la classification du disjoncteur nécessaire, de la résistance du réseau interne, de la section transversale du conducteur, de la longueur du câble et de la capacité maximale du système de charge. Les phases individuelles de la tension d'alimentation doivent être protégées individuellement par des disjoncteurs.

**ATTENTION :**

- ◆ Assurez-vous qu'il n'y a pas de tension sur les lignes électriques qui seront connectées à la borne de recharge.
- ◆ Assurez-vous que l'alimentation électrique est mise à la terre, sinon il y a un risque d'électrocution et l'erreur 13 s'affichera.

**Étape 1 : Ouvrir le boîtier et le couvercle central de la borne**

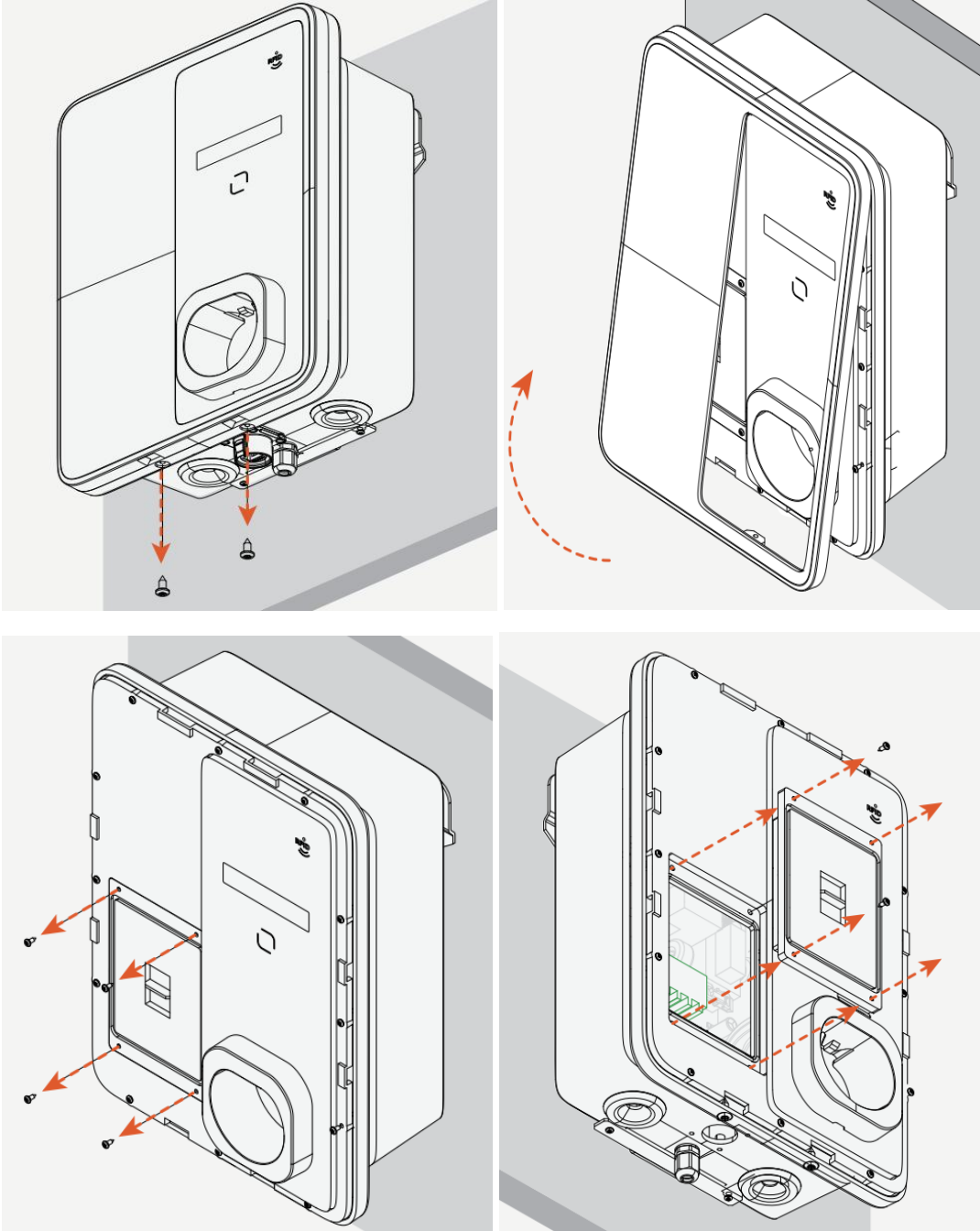

## Étape 2 : Fixer le câble d'entrée au terminal et brancher-le à l'appareil

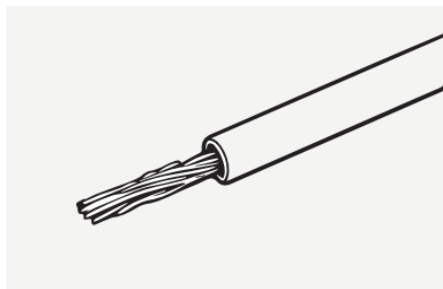

1. Dénudez les fils au niveau des points de raccordement

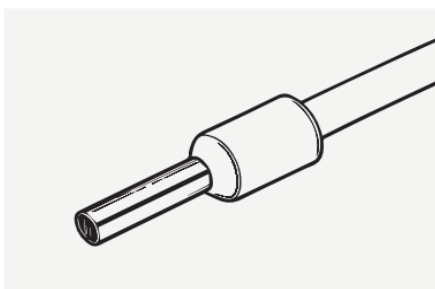

2. Insérez le fil dans le terminal



Pince à dénuder

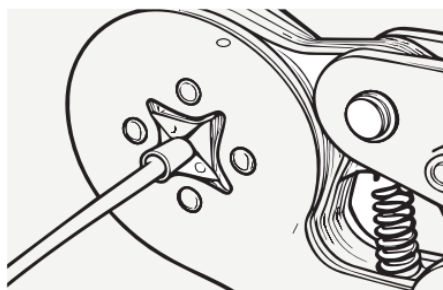

3. Serrez bien la pince

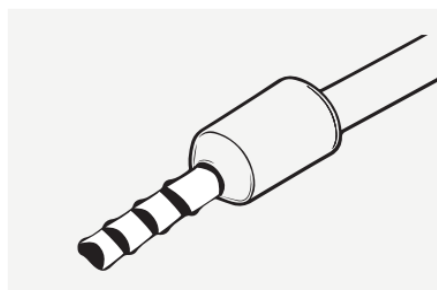

4. Terminez le sertissage du fil



Pince à sertir

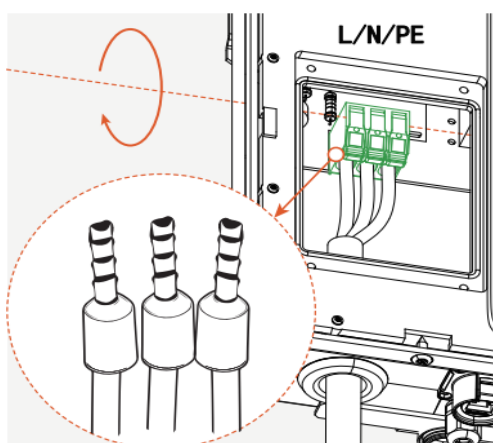

Monophasé

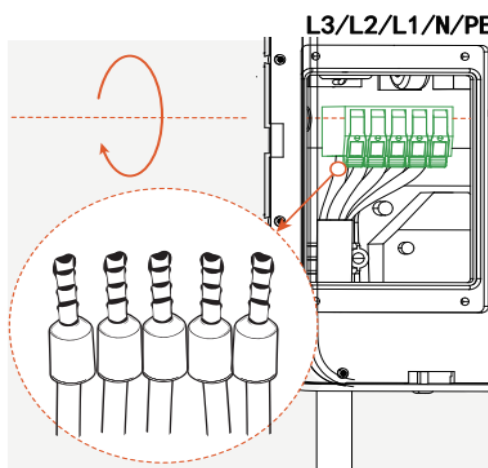

Triphasé

## Étape 3 : Remettre le boîtier en place

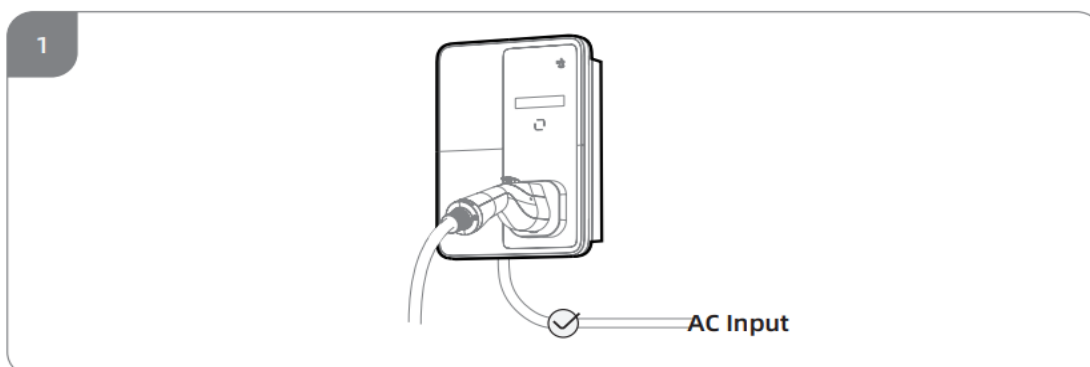

## 6.3 Équilibrage de charge

### 6.3.1 Usage domestique

- ◆ Installez le compteur d'énergie dans le coffret de distribution et raccordez-le au réseau électrique.
- ◆ Assurez-vous que la pince CT est correctement connectée au compteur d'énergie, ouvrez la pince CT et fixez-la au fil L de l'installation domestique.
- ◆ Ouvrez le petit capot arrière de la borne et connectez le compteur d'énergie à la carte de communication RS485 arrière à l'aide de câbles RS485.
- ◆ Définir l'intensité maximale du réseau domestique :
  1. Maintenez le bouton de la borne de recharge enfoncé pendant 3 secondes pour accéder aux paramètres.
  2. Appuyez sur le bouton jusqu'à ce que le « A » commence à clignoter, puis maintenez-le enfoncé pendant 3 secondes pour saisir l'intensité maximale du circuit domestique.
  3. Appuyez sur le bouton pour sélectionner l'intensité maximale de l'installation domestique (xxx A), puis maintenez-le enfoncé pendant 3 secondes pour confirmer.

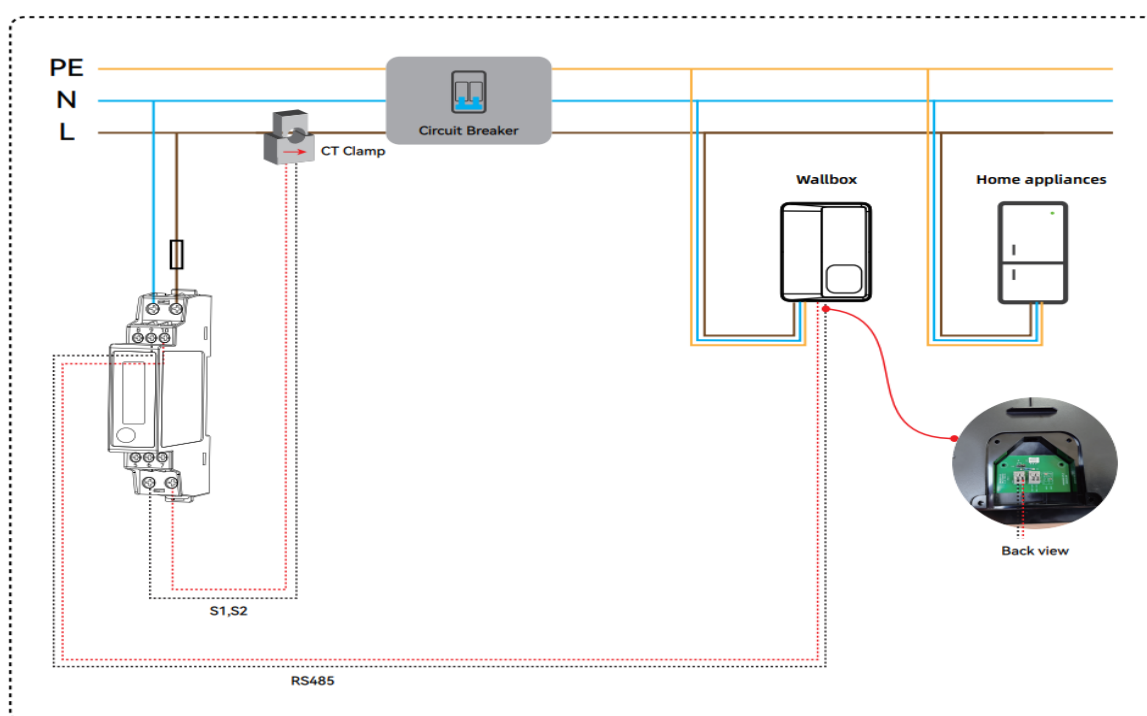

**Monophasé**

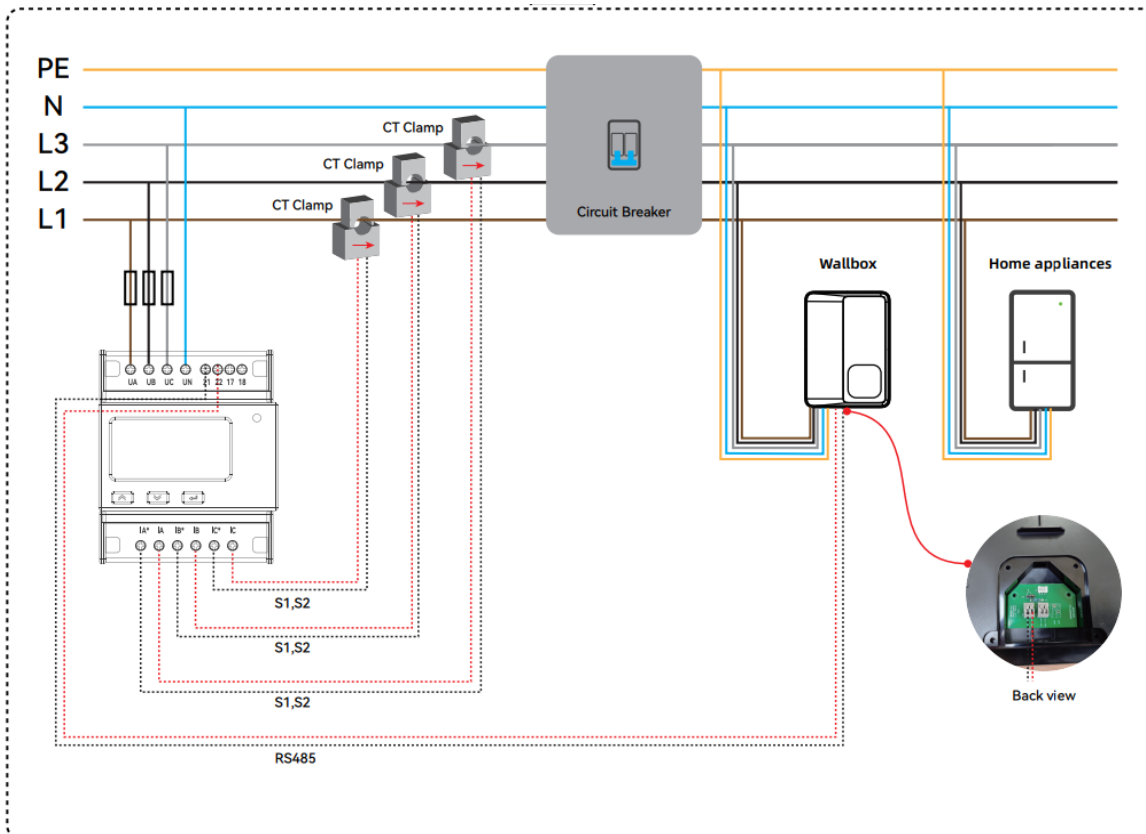

## Triphasé

### 6.3.2 Utilisation dans une station de recharge

- ◆ Installez le compteur d'énergie dans le coffret de distribution et raccordez-le au réseau électrique.
- ◆ Assurez-vous que la pince CT est correctement connectée au compteur d'énergie, ouvrez la pince CT et fixez-la séparément sur la ligne L de l'installation.
- ◆ Ouvrez le petit capot arrière de la borne Master et connectez le compteur d'énergie à la carte de communication RS485 arrière à l'aide de câbles RS485.
- ◆ Connectez la carte de communication RS485 du chargeur Master au chargeur Slave à l'aide de câbles RS485, un par un. Par exemple : le Master 01 se connecte au Slave 02, le Slave 02 se connecte au Slave 03, le Slave 03 se connecte au Slave 04, etc.
- ◆ Définir le courant maximal de l'installation :
  1. Maintenez le bouton de la borne enfoncé pendant 3 secondes pour accéder aux paramètres.
  2. Appuyez sur le bouton jusqu'à ce que le « A » commence à clignoter, puis maintenez-le enfoncé pendant 3 secondes pour saisir l'intensité maximale.
  3. Appuyez sur le bouton pour sélectionner l'intensité maximale de l'installation (xxx A), puis maintenez-le enfoncé pendant 3 secondes pour confirmer.
- ◆ Définir le chargeur Master et le chargeur Slave :
  1. Maintenez le bouton de la borne enfoncé pour accéder aux paramètres.
  2. Appuyez sur le bouton jusqu'à ce que le  commence à clignoter, puis maintenez-le enfoncé pendant 3 secondes pour accéder aux paramètres des chargeurs Master et Slave.
  3. Appuyez sur le bouton pour définir le 01 comme chargeur Master et maintenez le bouton enfoncé pendant 3 secondes pour confirmer. Définissez respectivement les 02, 03, 04 et xxx comme chargeurs Slave.

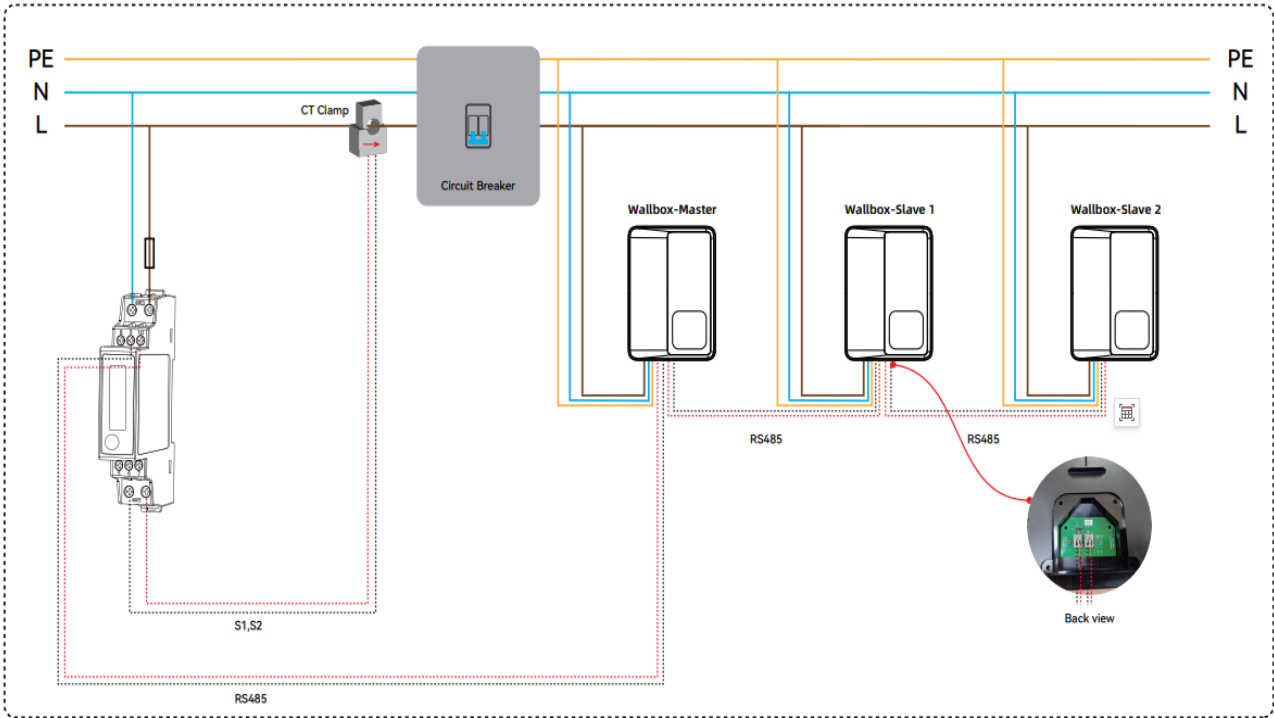

## Monophasé

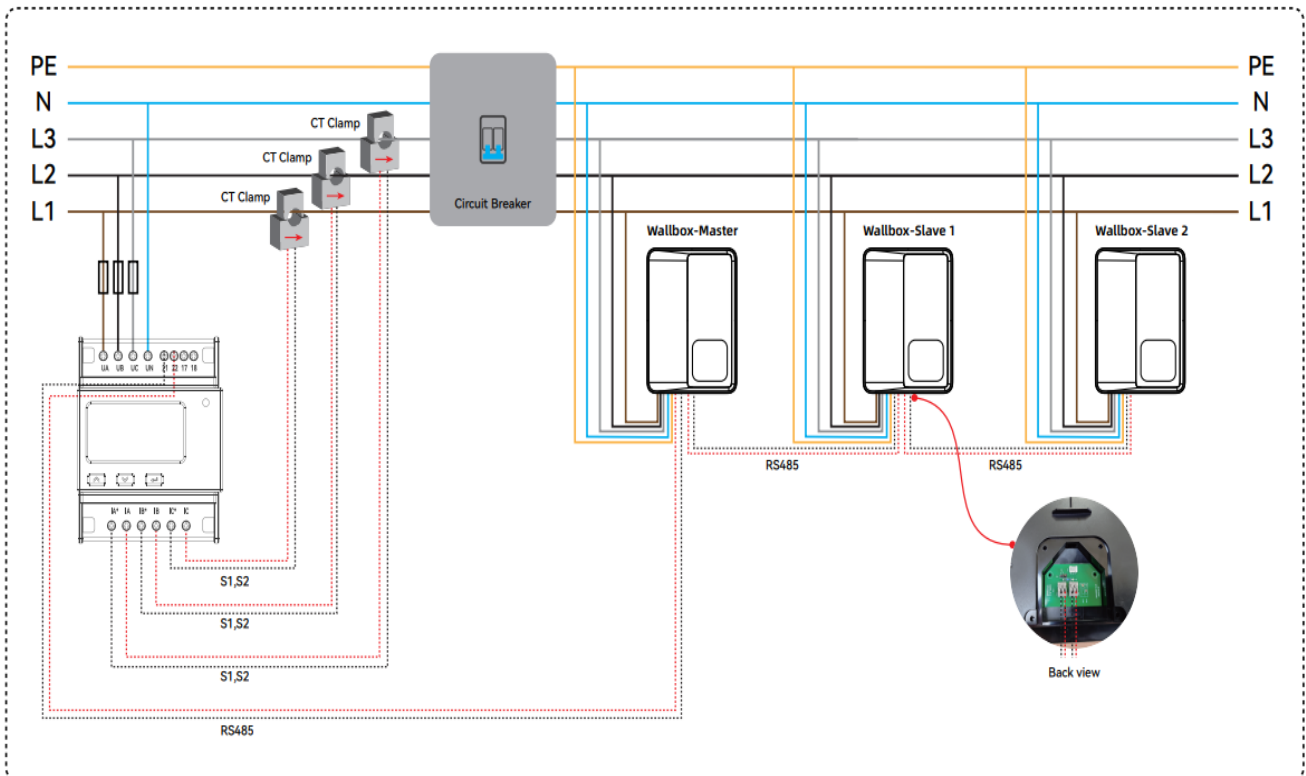

## Triphasé

## 7. Fonctionnement de l'application

Télécharger l'application « Smart Life »

Créer un compte utilisateur et se connecter



**NOTE :** NE connectez PAS le connecteur du véhicule à la voiture pendant la connexion Wi-Fi.

### Étape 1 :

Téléchargez l'application Smart Life en scannant le code QR ou en recherchant « Smart Life » dans l'App Store ou le Google Play Store. Connectez votre téléphone portable au Wi-Fi pour vous connecter.

Assurez-vous que le signal Wi-Fi est suffisamment puissant et que le Bluetooth de votre téléphone est activé.

### Étape 2 :

Allumez la borne de recharge, placez la carte RFID dans la zone RFID pendant plus de 10 secondes. L'icône Internet commence à clignoter.

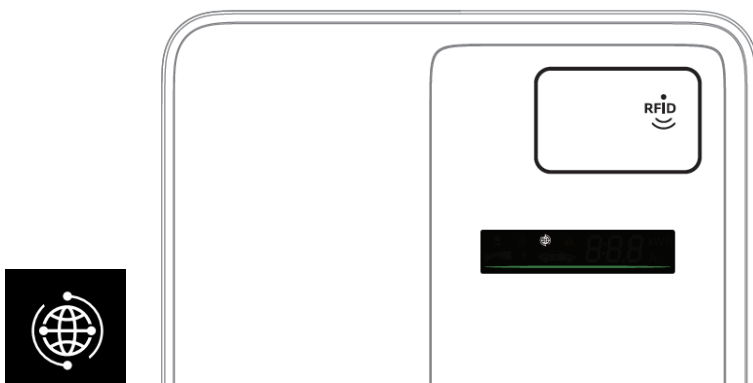

### Étape 3 :

Ouvrez l'application Smart Life sur votre téléphone portable. L'icône de la borne de recharge apparaîtra automatiquement dans l'application / Ou cliquez sur « **Ajouter un appareil** » puis sur « **Ajouter** ». Entrez les informations Wi-Fi de l'utilisateur. Cliquez sur « **Suivant** ».

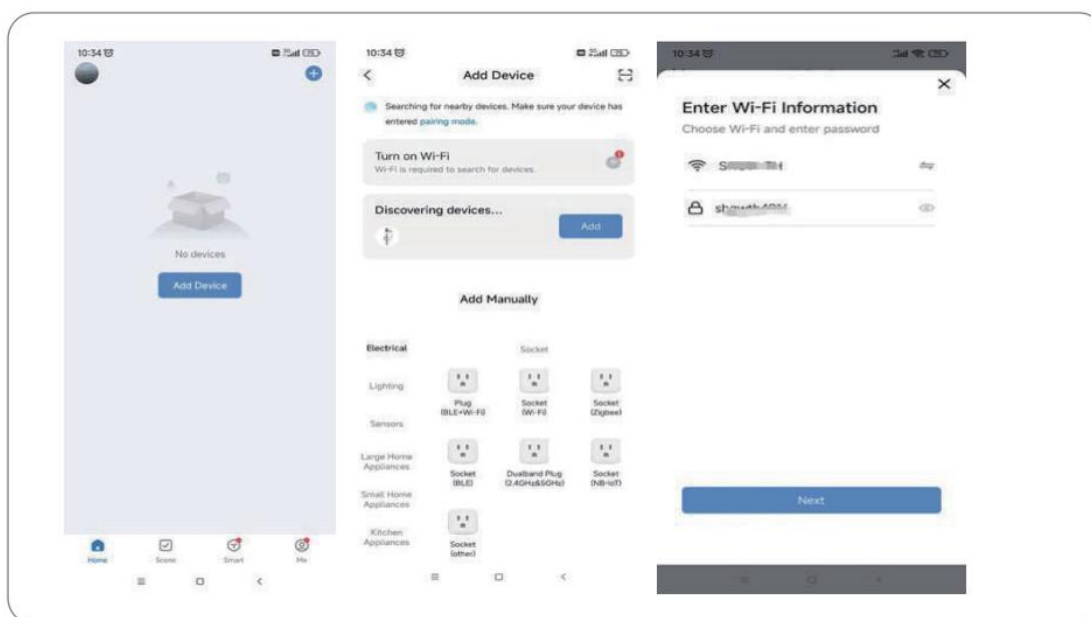

### Étape 4 :

Une fois connecté, cliquez sur « **Terminé** ». Cliquez sur l'icône de la borne de recharge VE pour lancer le contrôle intelligent. L'application permet de visualiser et de régler divers paramètres, notamment la sélection actuelle, le retard du minuteur, l'état de charge, les journaux de charge, la consommation d'énergie, etc.

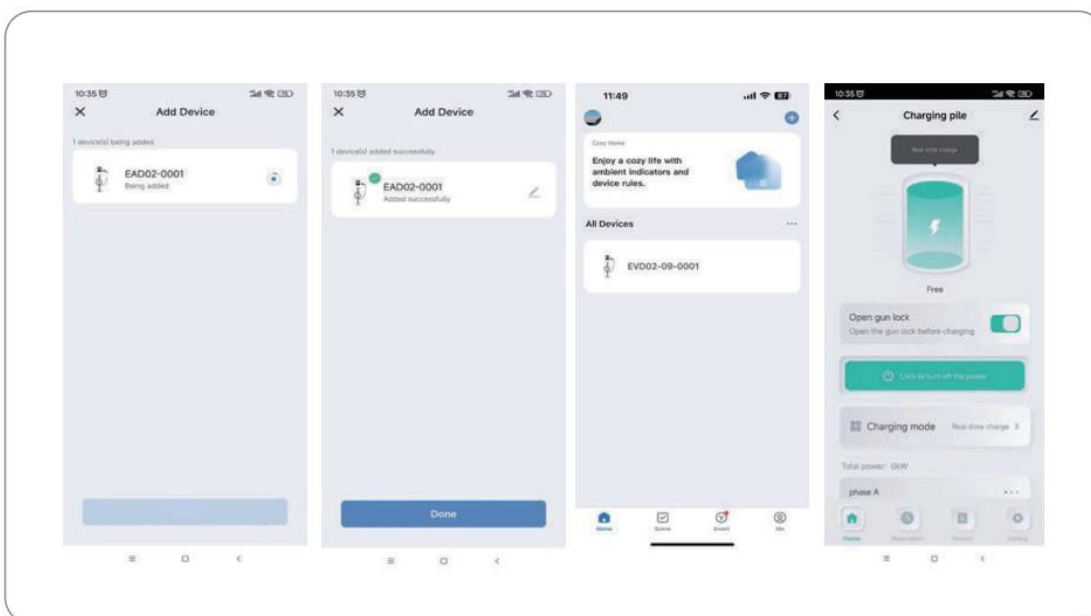

## 8. Opération de chargement

### 8.1 Commencer le chargement (carte RFID/App)

Étape 1 : Branchez le connecteur au véhicule.

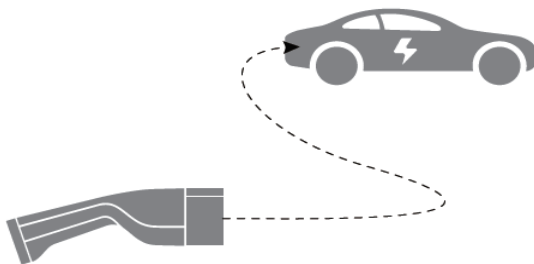

Étape 2 : Définition du temps de retard (si nécessaire)

Maintenez le bouton enfoncé pendant 5 secondes et accédez à la page des paramètres.

L'icône « h » clignote, puis maintenez le bouton enfoncé pendant 5 secondes pour accéder à la minuterie de retard.

Cliquez une fois pour sélectionner le délai souhaité et maintenez le bouton enfoncé pendant 5 secondes pour quitter.

Le chargeur commencera le compte à rebours à partir du temps défini dès que le chargement commencera.

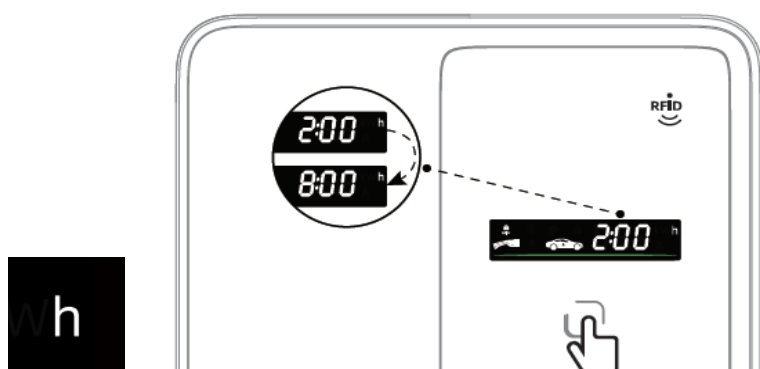

Étape 3 : Cliquez sur le bouton pour sélectionner le courant de charge (Amp).

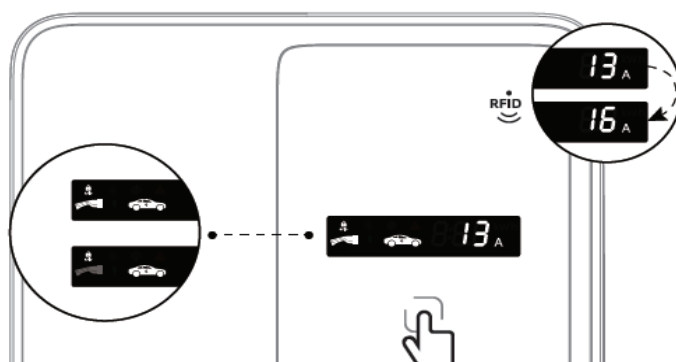

**Étape 4 :** Passez la carte RFID / utilisez l'application pour démarrer la recharge. Chargement en cours.



## 8.2 Arrêter le chargement (Carte RFID/App)

**Étape 1 :** Interrompez temporairement la recharge (passez la carte/utilisez l'application/déverrouillez depuis la voiture pour interrompre).



**Étape 2 :** La recharge s'arrêtera automatiquement lorsque la voiture sera chargée à 100 %. Déverrouillez la voiture une fois le chargement terminé. La capacité de charge s'affiche à l'écran.

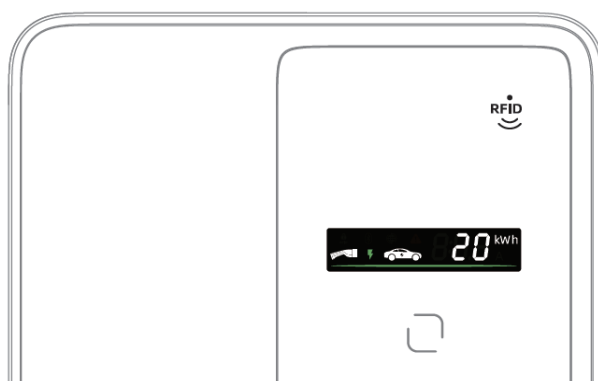

**Étape 3 :** Retirez le connecteur de la voiture.

**Note :** Le connecteur du véhicule ne peut être retiré qu'une fois la recharge terminée.

### 8.3 Configuration Plug & Play

**Étape 1 :** Maintenez le bouton enfoncé pendant 5 secondes et accédez à la page des paramètres.

**Étape 2 :** Appuyez une fois sur le bouton jusqu'à ce que l'icône RFID clignote, puis maintenez le bouton enfoncé pendant 5 secondes pour accéder à la configuration de la fonction RFID. Passez la carte pour désactiver la fonction RFID. Maintenez le bouton enfoncé pendant 5 secondes pour quitter. Configuration Plug & Play terminée.

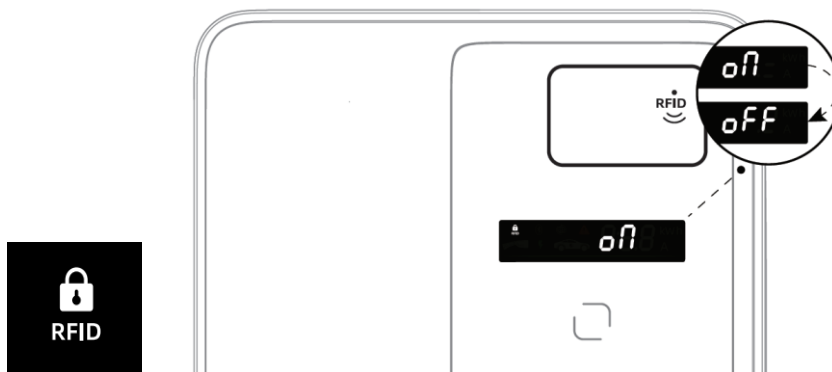

**Étape 3 :** Cliquez sur le bouton pour sélectionner l'intensité de charge (A) / le réglage du délai

**Étape 4 :** Branchez le connecteur au véhicule. Chargement en cours.

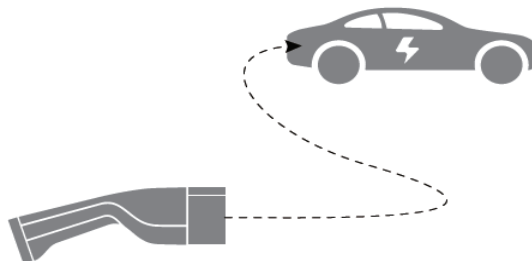

## 9. Résolution des problèmes

Code d'erreur	Type d'erreur	Solution
E01/E02	Surchauffe	Attendez que l'EVSE refroidisse et assurez-vous que la température de fonctionnement est normale.
E03/E04	Surintensité	Arrêtez la recharge et attendez 30 secondes ou débranchez le connecteur EVSE.
E05	Fuite de courant	Assurez-vous qu'il n'y a pas de fuite à la terre dans le câble de sortie de l'EVSE.
E06	Échec de l'autocontrôle du dispositif différentiel	Assurez-vous qu'il n'y a pas de fuite à la terre dans le câble de sortie de l'EVSE.
E07	Sous-tension	Assurez-vous que la tension d'entrée de l'EVSE est supérieure à 180V.
E08	Surtension	Assurez-vous que la tension d'entrée de l'EVSE est inférieure à 265V.
E09/E10	Défaillance de l'interruption du relais	Contactez le service d'assistance technique.
E11/E12	Surchauffe du connecteur	Attendez que le connecteur et l'adaptateur refroidissent et assurez-vous qu'ils sont correctement connectés individuellement.
E13	Défaillance de la mise à la terre	Assurez-vous que le conducteur de terre de l'EVSE est correctement mis à la terre.
E14	Panne de tension CP	Assurez-vous que le câble CP n'est pas cassé et qu'il n'y a pas de mauvais contact avec la terre.
E15	Défaillance de la diode CP	Assurez-vous que le câble CP est normal ou vérifiez la voiture.
E16	Échec de la connexion de tension	Assurez-vous que le câble d'entrée de l'EVSE est correctement branché.
E17	Défaillance au niveau de la phase de tension	Assurez-vous que le câble d'entrée de l'EVSE est correctement branché.
E19	Défaillance du Master RS485	Assurez-vous qu'il n'y a qu'une seule adresse Master RS485
E20	Défaillance du Slave RS485	Assurez-vous que le câble de communication RS485 du chargeur Master est correctement branché au chargeur Slave
E21	Erreur d'adresse RS485	Contactez le service d'assistance technique.
E22	Échec de l'échantillon AC	Vérifiez le câble de la pince TC de l'EVSE.
E23	Échec de communication	Vérifiez le câble de communication de l'EVSE.
E24/25	Défaillance NTC	Contactez le service d'assistance technique.
E26	Défaillance du circuit ADC	Contactez le service d'assistance technique.
E28/E29	Défaillance CC EVSE	Assurez-vous que le connecteur est correctement branché à l'EVSE.

## 10. Explication des symboles utilisés



Ce produit est conforme à toutes les exigences réglementaires de l'UE qui lui sont applicables.



Consulter le mode d'emploi.



Avertissement : Électricité.



Signal de danger général.



Conducteur de protection non commuté.



Ce produit est conforme aux exigences de protection de classe I, conformément à la norme CEI 61140.



Les produits marqués de ce symbole sont conformes aux directives européennes qui limitent l'utilisation de certaines substances dangereuses dans les équipements électriques et électroniques.



La surface de l'appareil peut devenir très chaude lorsqu'elle est exposée à la lumière directe du soleil.



L'équipement de chargement est adapté à une utilisation jusqu'à une altitude de 2 000 mètres au-dessus du niveau de la mer.



Ce symbole indique la température minimale à laquelle l'appareil peut être utilisé.



Le produit peut ne pas fonctionner s'il est utilisé dans des systèmes informatiques ou d'autres systèmes non reliés à la terre, tels que des générateurs isolés ou des transformateurs d'isolement.



Ce symbole indique que la classification de protection de ce produit est conforme aux exigences de l'indice de protection IP65. Cela signifie qu'il est protégé contre la poussière en quantités nocives et contre l'immersion temporaire dans l'eau.



Collecte séparée des déchets d'équipements électriques et électroniques. Les équipements électriques ne doivent pas être jetés avec les ordures ménagères. D'après la directive européenne 2012/19/UE concernant les déchets d'équipements électriques et électroniques et à sa transposition en droit national, les déchets d'équipements électriques doivent être envoyés dans des installations de collecte séparées destinées à la valorisation et au recyclage. Contactez les autorités locales pour obtenir plus d'informations sur le recyclage.

## CERTIFICAT DE GARANTIE

La garantie de ce produit est conforme à la loi en vigueur à partir de la date d'achat. Vous devrez, pourtant, garder la preuve d'achat pendant cette période. La garantie englobe n'importe quel défaut de fabrication, du matériau ou de fonctionnement, ainsi que les pièces de rechange et les travaux nécessaires à sa réparation. Sont exclus de la garantie toute mauvaise utilisation du produit, toute réparation effectuée par des personnes non autorisées (en dehors du service d'assistance de la marque ASLO), ainsi que tout dommage causé pendant l'utilisation.



## DECLARAÇÃO UE DE CONFORMIDADE

**CENTRAL LOBÃO S.A.**  
RUA DA GÂNDARA, 664  
4520-606 S. JOÃO DE VER VFR

PT: Declara para os devidos efeitos que o artigo a seguir descrito:

ES: Declara para todos los efectos que el artículo siguiente:

EN: Declares for all due effects the product described bellow:

FR: Déclare que l'article décrit ci-dessous :

DE: Erklärt hiermit, dass das folgende Produkt:

PT: POSTO DE CARREGAMENTO MONOFÁSICO VE TIPO2 7,36KW ES: ESTACIÓN DE CARGA MONOFÁSICA VE TIPO 2 7,36KW EN: SINGLE-PHASE EV CHARGING STATION TYPE 2 7.36KW FR: BORNE DE RECHARGE MONOPHASÉE TYPE 2 7.36KW DE: EINPHASIGE LADESTATION VE TYP2 7.36KW	ASVEPC7A
--	----------

PT: Está de acordo com as seguintes normas ou documentos normativos (1) e conforme as diretivas (2):

ES: Cumple las siguientes normas o documentos normativos (1) y según las determinaciones de las directivas (2):

EN: Complies with the following standards or normative documents (1) and as defined by (2):

FR: Est conforme aux normes ou documents normatifs (1) suivants et selon les dispositions des directives (2) :

DE: Den folgenden Normen oder normativen Dokumenten (1) entspricht, in Übereinstimmung mit den Richtlinien (2):

(1) "EN IEC 61851-1:2019, IEC 61851-1:2017, EN IEC 62311:2020, EN 300328 V 2.2.2:2019, EN 300330 V 2.1.1:2017, EN 301511 V 12.5.1:2017, EN 301908-1 V 15.2.1:2023, EN 301908-13 V 13.2.1:2022, EN 301489-1 V 2.2.3:2019, EN 301489-3 V 2.1.1:2019, EN 301489-17 V 3.2.4:2020, EN 301489-52 V 1.2.1:2021, EN IEC 61000-6-1:2019, EN IEC 61000-6-3:2021, EN IEC 61851-21-2:2021, EN IEC 61851-1:2019"

(2) "2014/35/EU, 2014/53/EU"

S. João de Ver, 20/03/2026

Processo técnico compilado por; Proceso técnico compilado por; Technical file compiled by; Dossier technique compilé par; Technische Dokumentation erstellt von: Hugo Santos

Central Lobão S.A.  
O Técnico Responsável  
Hugo Santos



## DECLARAÇÃO UE DE CONFORMIDADE

**CENTRAL LOBÃO S.A.**  
RUA DA GÂNDARA, 664  
4520-606 S. JOÃO DE VER VFR

PT: Declara para os devidos efeitos que o artigo a seguir descrito:

ES: Declara para todos los efectos que el artículo siguiente:

EN: Declares for all due effects the product described bellow:

FR: Déclare que l'article décrit ci-dessous :

DE: Erklärt hiermit, dass das folgende Produkt:

PT: POSTO DE CARREGAMENTO TRIFÁSICO VE TIPO2 22KW ES: ESTACIÓN DE CARGA TRIFÁSICA VE TIPO 2 22KW EN: THREE-PHASE EV CHARGING STATION TYPE 2 22KW FR: BORNE DE RECHARGE TRIPHASÉE TYPE 2 22KW DE: DREIPHASIGE LADESTATION VE TYP2 22KW	ASVEPC22A
---	-----------

PT: Está de acordo com as seguintes normas ou documentos normativos (1) e conforme as diretivas (2):

ES: Cumple las siguientes normas o documentos normativos (1) y según las determinaciones de las directivas (2):

EN: Complies with the following standards or normative documents (1) and as defined by (2):

FR: Est conforme aux normes ou documents normatifs (1) suivants et selon les dispositions des directives (2) :

DE: Den folgenden Normen oder normativen Dokumenten (1) entspricht, in Übereinstimmung mit den Richtlinien (2):

(1) "EN IEC 61851-1:2019, IEC 61851-1:2017, EN IEC 62311:2020, EN 300328 V 2.2.2:2019, EN 300330 V 2.1.1:2017, EN 301511 V 12.5.1:2017, EN 301908-1 V 15.2.1:2023, EN 301908-13 V 13.2.1:2022, EN 301489-1 V 2.2.3:2019, EN 301489-3 V 2.1.1:2019, EN 301489-17 V 3.2.4:2020, EN 301489-52 V 1.2.1:2021, EN IEC 61000-6-1:2019, EN IEC 61000-6-3:2021, EN IEC 61851-21-2:2021, EN IEC 61851-1:2019"

(2) "2014/35/EU, 2014/53/EU"

S. João de Ver, 20/03/2026

Processo técnico compilado por; Proceso técnico compilado por; Technical file compiled by; Dossier technique compilé par; Technische Dokumentation erstellt von: Hugo Santos

Central Lobão S.A.  
O Técnico Responsável  
Hugo Santos

# Aslo Electric

---

CENTRAL LOBÃO, S.A.  
RUA DA GÂNDARA, 664  
4520-606 S. JOÃO DE VER  
STA. M. FEIRA - PORTUGAL

ASVEPC7A\_ASVEPC22A\_REV00\_MAR26