

Aslo

INSTRUÇÕES

INSTRUCCIONES

INSTRUCTIONS

MODE D'EMPLOI

ANLEITUNG

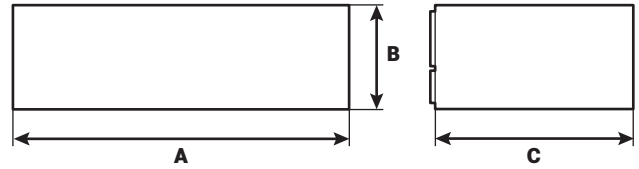
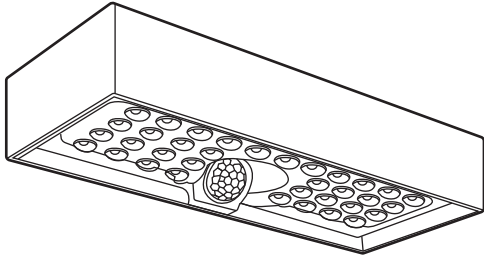

REF.:

ASWALL660B

ASWALL660P

W	LUMENS	A	B	C
6	800Lm	230 mm	43 mm	97 mm

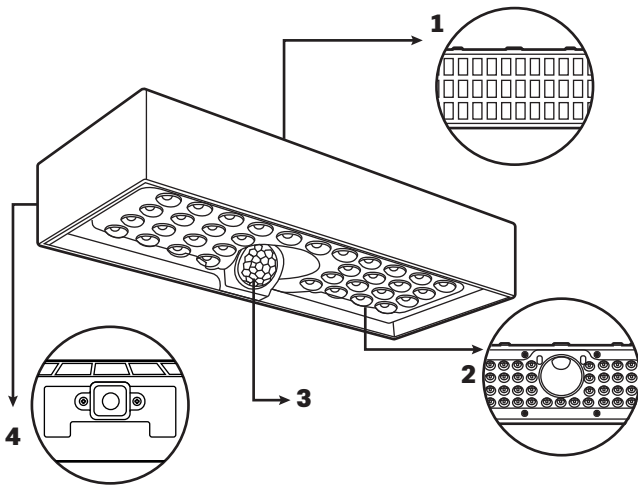

- 1 - PAINEL SOLAR | PANEL SOLAR | SOLAR PANEL | PANNEAU SOLAIRE | INTEGRIERTES SOLARPANEL
- 2 - PAINEL | PANNEL | PANEL | PANNEAU | PLATTE / PANEL
- 3 - SENSOR INFRAVERMELHOS | SENSOR INFRARROJO
PIR SENSOR | DÉTECTEUR INFRAROUGE PASSIF | INFRAROTSENSOR FÜR AUTOMATISCHE STEUERUNG
- 4 - INTERRUPTOR ON / OFF (SELETOR MODO DE FUNCIONAMENTO)
INTERRUPTOR ENCENDIDO/APAGADO (SELECTOR DE MODO DE FUNCIONAMIENTO)
ON / OFF SWITCH (WORK MODE SELECTOR)
INTERRUPTEUR MARCHÉ/ARRÊT (SÉLECTEUR DE MODE DE FONCTIONNEMENT)
EIN-/AUSSCHALTER FÜR MANUELLE BEDIENUNG

INSTRUÇÕES GERAIS

INSTRUCCIONES GENERALES

GENERAL INSTRUCTIONS

INSTRUCTIONS GÉNÉRALES

ALLGEMEINE HINWEISE

PT | Não instale o projetor num local onde não esteja corretamente exposta à energia solar, sob as sombras ou entre dois edifícios cuja altura seja superior à do projetor. Caso contrário, a absorção da luz solar e a luminosidade serão insuficientes; Não utilize o projetor em ambientes cuja temperatura seja superior a 60°C ou inferior a -20°C. Caso contrário, provocará a rápida atenuação da bateria e afetará a sua vida útil; Não utilize acessórios de instalação não convencionais para instalar o projetor, caso contrário, qualquer acidente ocorrido será suportado pelo instalador; Carregue o produto de 3 em 3 meses para garantir a atividade da bateria de íões de lítio; Se armazenar o produto durante mais de um ano, carregue-o completamente e certifique-se de que a bateria está em boas condições. Caso contrário, é proibida a sua utilização! Mantenha o aparelho afastado do fogo e do óleo para evitar qualquer incêndio ou explosão; Ninguém, exceto técnicos profissionais, deve tentar desmontar o projetor para evitar danos; É estritamente proibido desmontar a bateria para uso pessoal; Se o projetor não for carregado durante 3 dias, a bateria pode ficar sem energia, pelo que é necessário carregá-la sob luz solar intensa; Para garantir que o projetor funciona no estado ideal durante muito tempo, limpe regularmente o painel solar de acordo com as condições locais de poeira. pelo menos uma vez por ano, mas recomendamos um intervalo de seis em seis meses.; O armazenamento a longo prazo (mais de um ano) provocará danos no interior da bateria ou mesmo fugas. Se a bateria tiver fugas, pode provocar a ignição da bateria se o dispositivo estiver a ser carregado por absorção solar.

ES | No instale el proyector donde no esté bien expuesto a la energía solar, bajo las sombras o entre dos edificios cuya altura sea superior a la del proyector. De lo contrario, la absorción de la luz solar y la luminosidad serán insuficientes; No utilice el proyector en entornos cuya temperatura sea superior a 60°C o inferior a -20°C. De lo contrario, provocará la rápida atenuación de la batería y afectará a su vida útil; No utilice accesorios de instalación no estándar para instalar el proyector. De lo contrario, cualquier accidente que se produzca correrá a cargo del instalador; Cargue el producto cada 3 meses para garantizar la actividad de la batería de iones de litio; Si almacena el producto durante más de un año, cárguelo completamente y asegúrese de que la batería está en buenas condiciones. De lo contrario, queda prohibido su uso. Mantenga el aparato alejado del fuego y del aceite para evitar cualquier incendio o explosión; Nadie, excepto técnicos profesionales, debe intentar desmontar el proyector para evitar daños; Se queda terminantemente prohibido desmontar la batería para uso personal; Si el proyector no se carga durante 3 días, es posible que la batería se agote, por lo que deberá cargarlo bajo la luz del sol; Para que el proyector funcione de forma óptima durante mucho tiempo, limpie el panel solar con regularidad según las condiciones locales de polvo. Nuestra recomendación es una vez al menos medio año; El almacenamiento a largo plazo (más de un año) provocará daños en el interior de la batería o incluso fugas. Si la batería tiene fugas, puede causar la ignición de la batería si el dispositivo está siendo cargado por absorción solar.

EN | Do not install the floodlight where it is not properly exposed to solar energy, under the shadows or between two buildings whose height is higher than the floodlight. Otherwise, it will lead to insufficient absorption of sunlight and brightness; Do not use the floodlight in environments whose temperature is above 60°C or below -20°C. Otherwise, it will cause the rapid attenuation of the battery and affect its useful life; Do not use non-standard installation accessories to install the floodlight, otherwise any arisen accident will be borne by the installer; Charge the product every 3 months to ensure the activity of the lithium-ion battery; If you storage the product over one year, please fully charge and make sure the battery is in good condition. Otherwise, it is forbidden to use! Keep the device away from fire and oil to avoid any fire or explosion; No one except professional technicians should attempt to disassemble the floodlight in order to avoid damaging; It is strictly forbidden to disassembly the battery for personal use; If the floodlight does not charge for 3 days, the battery may be out of power, so you have to charge it under bright sunlight; In order to ensure that the floodlight works in an ideal state for a long time, clean the solar panel regularly according to the local dust conditions. Our recommendation is once at least half a year; Long-term storage (over one year) will cause the damage inside the battery or even leakage. If the battery is leaking, it may cause battery ignition if the device is being charge by solar absorption.

FR | N'installez pas le projecteur à un endroit où il n'est pas correctement exposé à l'énergie solaire, dans l'ombre ou entre deux bâtiments dont la hauteur est supérieure à celle du projecteur. Dans le cas contraire, l'absorption de la lumière solaire et la luminosité seront insuffisantes ; N'utilisez pas le projecteur dans des environnements dont la température est supérieure à 45°C ou inférieure à 0°C. N'utilisez pas le projecteur dans des environnements dont la température est supérieure à 60°C ou inférieure à -20°C, sous peine de provoquer une diminution rapide de la batterie et d'affecter sa durée de vie ; N'utilisez pas d'accessoires d'installation non standard pour installer le projecteur, sinon tout accident sera à la charge de l'installateur ; Chargez le produit tous les trois mois pour garantir l'activité de la batterie lithium-ion ; Si vous stockez le produit pendant plus d'un an, veuillez le recharger complètement et vous assurer que la batterie est en bon état. Dans le cas contraire, il est interdit de l'utiliser ! Conservez l'appareil à l'écart du feu et de l'huile afin d'éviter tout incendie ou explosion ; Personne, à l'exception des techniciens professionnels, ne doit essayer de démonter le projecteur afin d'éviter de l'endommager ; Il est strictement interdit de démonter la batterie pour un usage personnel ; Si le projecteur n'est pas chargé pendant 3 jours, il se peut que la batterie ne soit plus alimentée ; vous devez donc la charger à la lumière du soleil ; Afin de garantir un fonctionnement optimal du projecteur pendant longtemps, nettoyez régulièrement le panneau solaire en fonction des conditions locales d'empoussièrement. Nous recommandons de le nettoyer au moins une fois tous les six mois ; Un stockage à long terme (plus d'un an) endommagera l'intérieur de la batterie, voire entraînera une fuite. Si la batterie fuit, elle peut s'enflammer si l'appareil est rechargé par absorption solaire.

DE | Installieren Sie den Projektor nicht an einem Ort mit schwacher Sonneneinstrahlung, etwa im Schatten oder zwischen Gebäuden, die ihn überragen, da bei unzureichender Sonnenenergieaufnahme die Lichtstärke zu gering ist. Verwenden Sie den Projektor nicht bei Temperaturen über 60°C oder unter -20°C, da sich der Akku sonst zu schnell entlädt und seine Lebensdauer beeinträchtigt wird; Verwenden Sie ausschließlich geeignete Materialien zur Befestigung des Projektors, sonst haftet der Monteur für etwaige Unfälle; Laden Sie das Gerät alle drei Monate auf, um die Funktionsfähigkeit der Lithium-Ionen-Batterie sicherzustellen; Wenn Sie das Produkt länger als ein Jahr lagern, laden Sie es vollständig auf und prüfen Sie den Zustand der Batterie. Andernfalls darf das Gerät nicht verwendet werden! Halten Sie das Gerät von Feuer und Öl fern, um Brand- und Explosionsgefahr zu vermeiden; Um Beschädigungen auszuschließen, darf der Projektor nur von qualifiziertem Fachpersonal demontiert werden; Dies eigenmächtige Demontage des Akkus ist strikt verboten; Da sich der Akku innerhalb von drei Tagen entladen kann, muss der Projektor intensiver Sonneneinstrahlung ausgesetzt sein; Um sicherzustellen, dass der Projektor langfristig einwandfrei funktioniert, reinigen Sie das Solarpanel regelmäßig je nach Staubbelastung am Standort.

Wir empfehlen mindestens einmal pro Jahr, idealerweise halbjährlich; Bei längerer Lagerung (mehr als ein Jahr) entstehen Schäden im Akku, möglicherweise kommt es sogar zum Auslaufen. Wenn der Akku undicht ist, besteht beim Laden über Sonnenenergie Brandgefahr.

CARACTERÍSTICAS FEATURES EIGENSCHAFTEN

CARACTERÍSTICAS CARACTÉRISTIQUES

PT | Design concetual minimalista com patente, aspeto elegante com iluminação dupla para cima e para baixo. O aplique de parede proporciona uma iluminação decorativa perfeita. O novo visual simples integra-se perfeitamente no ambiente circundante. Super brilhante 116lm/W. Distribuição polarizada da luz 140°x70° com lente ótica, área de iluminação mais ampla. Dois modos de trabalho opcionais com sensor infravermelho inteligente, detecção altamente estável. Painel solar monocristalino de nível A, 21%+ de alta eficiência de conversão, 20 anos de vida útil. Bateria de grande capacidade com proteção contra sobrecarga e descarga excessiva, segura e durável. Estrutura em ABS+PC, anti-UV, material de grau mais elevado V0 para propriedades de resistência ao fogo. LEDs de alta qualidade e brilhantes, tempo de iluminação duradouro. IP65 à prova de água. Amplamente utilizado para jardim, entrada, vedação, varanda, portões, caminho, parede, exterior de edifícios, etc.

ES | Diseño conceptual minimalista con patente, aspecto elegante con doble iluminación hacia arriba y hacia abajo. El aplique proporciona una iluminación decorativa perfecta. El nuevo aspecto sencillo se integra perfectamente en el entorno. Súper luminoso 116lm/W. Distribución polarizada de la luz 140°*70° con lente óptica, mayor área de iluminación. Dos modos de funcionamiento opcionales con sensor de infrarrojos inteligente, detección muy estable. Panel solar monocristalino de nivel A, 21%+ de alta eficiencia de conversión, 20 años de vida útil. Batería de gran capacidad con protección contra sobrecarga y sobredescarga, segura y duradera. Carcasa de ABS+PC, anti-UV, material V0 de grado superior para propiedades de resistencia al fuego. LEDs brillantes de alta calidad, tiempo de iluminación de larga duración. IP65 impermeable. Amplamente utilizado para el jardín, entrada, valla, balcón, puertas, camino, pared, exterior del edificio, etc.

EN | Minimalist conceptual design with patent, elegant looking with up and down dual lighting. The wall light brings a perfect lighting with illumination and wall decoration. The concise new looking perfectly blends in with the surrounding environment. Super bright 116lm/W. Scientific 140°x70° polarized light distribution with optical lens, wider lighting area. Two optional work modes with intelligent PIR sensor, highly stable detection. Level-A monocrystalline solar panel, 21%+ high conversion efficiency, 20 years lifespan. Big capacity battery with over-charge and over-discharge protection, safe and durable. ABS+PC housing, anti-UV, V0 highest grade material for fireproof properties. Top quality and bright LEDs, long lasting lighting time. IP65 waterproof. Widely used for garden, entrance, fence, balcony, door gate, path, wall, building exterior, etc.

FR | Design conceptuel minimaliste avec brevet, apparence élégante avec double éclairage vers le haut et vers le bas . L'applique murale offre un éclairage décoratif parfait . Le nouveau design simple s'intègre parfaitement à l'environnement . Très brillant 116lm/W . Distribution polarisée de la lumière de 140°x70° avec lentille optique, zone d'éclairage plus large . Deux modes de fonctionnement optionnels avec capteur infrarouge intelligent, détection très stable . Panneau solaire monocristallin de niveau A, rendement de conversion élevé de 21 %+, durée de vie de 20 ans . Batterie de grande capacité avec protection contre la surcharge et la décharge excessive, sûre et durable . Boîtier en ABS+PC, anti-UV, matériau V0 de la plus haute qualité pour des propriétés de résistance au feu . LEDs brillantes de haute qualité, longue durée d'éclairage . Étanche IP65 . Largement utilisé pour le jardin, l'entrée, la clôture, le balcon, les portes, le chemin, le mur, l'extérieur du bâtiment, etc .

DE | Patentiertes, minimalistisches Designkonzept für ein elegantes Erscheinungsbild mit doppelter Beleuchtung nach oben und unten. Diese Wandleuchte erweist sich als perfekte, dekorative Beleuchtungslösung. Das neue, unaufdringliche Design fügt sich perfekt in das jeweilige Umfeld ein. Super hell: 116 lm/W. Polarisierte Lichtverteilung 140° x 70° mit optischer Linse für einen ausgedehnteren, beleuchteten Bereich. Zwei optionale Betriebsmodi mit intelligentem Infrarot-Bewegungssensor, stabile Erkennung. Monokristallines Solarpanel der Klasse A mit hoher Umwandlungsrate von 21 % und 20 Jahre Lebensdauer. Akku mit großer Kapazität sowie Schutz gegen Tiefentladung und übermäßiges Aufladen, sicher und langlebig. Feuergeschütztes Gehäuse (höchster Schutzgrad V0) aus UV-beständigem ABS+PC. Hochwertige, super helle LEDs mit langer Lebensdauer. IP65 - wasserdicht. Vielfältige Einsatzmöglichkeiten: Garten, Eingänge, Zäune, Terrassen, Tore, Wege, Wände und sonstige Außenbereiche usw. einwandfrei funktioniert, reinigen Sie das Solarpanel regelmäßig je nach Staubbelastung am Standort. Wir empfehlen mindestens einmal pro Jahr, idealerweise halbjährlich; Bei längerer Lagerung (mehr als ein Jahr) entstehen Schäden im Akku, möglicherweise kommt es sogar zum Auslaufen. Wenn der Akku undicht ist, besteht beim Laden über Sonnenenergie Brandgefahr.

DADOS TÉCNICOS

TECHNICAL DATA

TECHNISCHE DATEN

DATOS TÉCNICOS

DONNÉES TECHNIQUES

Potência Potencia Power Puissance Leistung	6W
Painel solar Panel solar Solar panel Panneau solaire Integriertes Solarpanel	Monocristalino 2,8W, 5,5Vdc Monocristalino 2,8W, 5,5Vdc Monocrystalline silicone 2,8W, 5,5Vdc Monocrystalline 2,8W, 5,5Vdc Monokristallin 2,8W, 5,5Vdc
Tipo de LED Tipo de LED LED type Type de LED LED-typ	SMD 2835 35pcs
Ângulo do feixe Ángulo del haz Beam angle Angle du faisceau Abstrahlwinkel	140°x70°, design polarizado 140x70°, diseño polarizado 140°x70, polarized design 140°x70°, design polarisé 140°x70°, polarisiertes Design
Área de iluminação Área de iluminación Lighting area Zone 'éclairage Beleuchteter Bereich	80m²
Tempo de carregamento Tiempo de carga Charging time Temps de charge Ladezeit	8-10h de exposição solar forte para carregar completamente 8-10h de fuerte exposición al sol para cargarse completamente 8-10h strong sunshine to fully charge 8 à 10h heures d'ensoleillement intense pour une charge complète 8-10 Stunden starkes Sonnenlicht für das vollständige Aufladen
Material Material Material Matériau Material	Estrutura em ABS+PC, anti-UV, à prova de fogo V0 Carcasa ABS+PC, anti-UV, resistente al fuego V0 ABS+PC housing, Anti- UV V0 fireproof Boîtier en ABS+PC, anti-UV, résistant ABS+PC, UV-beständig und feuerfest
Temperatura de funcionamento Temperatura de funcionamiento Working temperature Température de fonctionnement Betriebstemperatur	-20-+60°C
Tempo de armazenamento Temperatura de almacenamiento Storage temperature Température de stockage Ladezeit	0°-50°C
Lumens Lúmenes Lumens Lumens Lumen	800Lm
Bateria Batería Battery Batterie Batterie	18650 / 3000mAh / 3.7V
Temperatura de cor Temperatura de color CCT Température de couleur Farbtemperatur	6000K

Alcance do sensor infravermelhos Alcance del sensor de infrarrojos PIR sensor range Portée du capteur infrarouge Reichweite des Infrarot-Sensors	Ângulo de deteção 120° Distância de deteção: <6m Ángulo de detección: 120° Distancia de detección: <6m Detection angle: 120° Detection distance: <6m Angle de détection: 120° Distance de détection: <6m Erkennungswinkel 120° Erkennungsreichweite: <6m
Altura de instalação Altura de instalación Installation height Hauteur d'installation Installationshöhe	4m
Tempo de iluminação Tiempo de iluminación Lighting time Durée d'éclairage Beleuchtungsdauer	35h
Conteúdo da embalagem Contenido del embalaje Packaging content Contenu de l'emballage Verpackungsinhalt	1 Aplique de parede, 2 parafusos, 2 buchas, 1 cartão de medição 1 Aplique de pared, 2 tornillos, 2 tacos de expansión, 1 tarjeta de medida 1 Wall light, 2 screws, 2 expansion plugs, 1 measuring card 1 Applique murale, 2 vis, 2 chevilles, 1 carte de mesure 1 Wandleuchte, 2 Schrauben, 2 Dübel, 1 Maßkarte

INSTRUÇÕES DE FUNCIONAMENTO

INSTRUCCIONES DE FUNCIONAMIENTO
OPERATING INSTRUCTIONS

INSTRUCTIONS DE FONCTIONNEMENT
BETRIEBSANLEITUNG

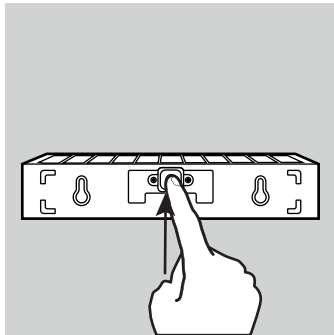

PT | Prima o botão na parte de trás do aplique para ligar e selecionar o modo de trabalho. Prima o botão 1 vez, a luz acende e entra no modo A. Prima o botão 2 vezes, a luz acende e entra no modo B. Prima o botão 3 vezes e a luz desliga-se.

ES | Pulse el botón en la parte posterior de la lámpara y seleccionar el modo de trabajo. Pulse el botón por primera vez, la lámpara se enciende y entra en el modo A. Pulse el botón por segunda vez, la lámpara parpadea una vez y pasa al modo B. Pulse el botón por tercera vez, la lámpara se apaga.

EN | Press the button on the back of the lamp to turn on the lamp and select working mode. Press the button 1st time, the lamp turns on and enter Mode A. Press the button 2nd time, lamp flickers once and turns to mode B. Press the button 3rd time, lamp turns off.

FR | Appuyer sur le bouton situé à l'arrière de la lampe pour allumer la lampe et sélectionner le mode de fonctionnement. Appuyez sur le bouton une première fois, la lampe s'allume et passe en mode A. Appuyez une deuxième fois sur le bouton, la lampe clignote une fois et passe en mode B. Appuyez sur le bouton une troisième fois, la lampe s'éteint.

DE | Drücken Sie auf die Taste auf der Rückseite der Einheit, um diese einzuschalten und den Betriebsmodus zu wählen. Ein einmaliges Drücken der Taste schaltet das Licht im Modus A ein. Zweimaliges Drücken schaltet das Licht im Modus B ein. Dreimaliges Drücken schaltet das Licht aus.

MODO DE ILUMINAÇÃO
MODO DE ILUMINACIÓN
LIGHTING MODE

MODE D'ÉCLAIRAGE
BELEUCHTUNGSMODUS

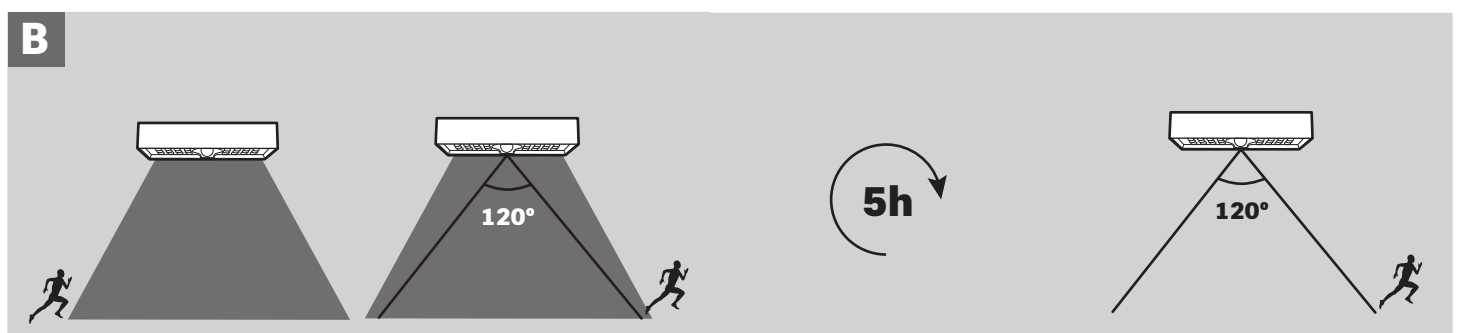
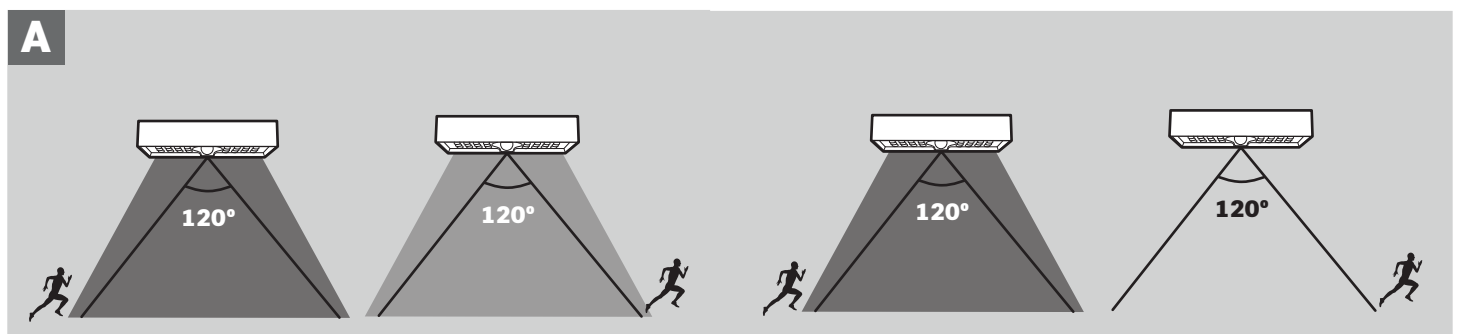

PT | Modo A: Modo sensor quando a carga da bateria é superior a 30%: A lâmpada acende-se automaticamente durante a noite e atinge 100% de luminosidade quando é detetado movimento num alcance $\leq 6m$, e depois reduz a luminosidade a 5% após 20 segundos sem movimento. Quando a carga da bateria é inferior a 30%: A lâmpada acende-se automaticamente durante a noite e passa luminosidade total quando é detetado movimento num alcance de $\leq 6m$ e depois desliga-se após 20 segundos sem movimento. **Modo B:** modo de iluminação contínuo: A lâmpada acende-se automaticamente à noite e mantém 50% de brilho, após 5 horas ou quando a carga da bateria é inferior a 30%, a lâmpada passa para o modo de poupança de energia: A lâmpada acende automaticamente a 100% de brilho quando é detetado movimento no intervalo $\leq 6m$, depois desliga-se após 20 segundos sem movimento. Após 5 horas ou quando a carga da bateria for inferior a 30%.

ES | Modo A: modo sensor cuando la carga de la batería es superior al 30%: La lámpara se enciende automáticamente por la noche y se pone al 100% de brillo cuando se detecta movimiento en el alcance $\leq 6m$, luego se atenúa al 5% de brillo después de 20 segundos sin movimiento. Cuando la carga de la batería es inferior al 30%: La lámpara se enciende automáticamente por la noche y se convierte en brillo completo cuando se detecta movimiento en el alcance $\leq 6m$ y luego se apaga después de 20 segundos de no movimiento. **Modo B - modo de iluminación continua.** La lámpara se enciende automáticamente por la noche y mantiene el 50% de brillo, después de 5 horas o cuando la energía de la batería es inferior al 30%, la lámpara pasa al modo de ahorro de energía: La lámpara pasa automáticamente al 100% de brillo cuando se detecta movimiento en el rango $\leq 6m$, luego se apaga después de 20 segundos sin movimiento. Después de 5 horas o cuando la carga de la batería es inferior al 30%.

EN | Mode A: sensor mode when battery power is more than 30%: Lamp automatically lights up at night and turns to 100% brightness when motion is detected in the range $\leq 6m$, then dim to 5% brightness after 20 seconds of no motion. When battery power is less than 30%: lamp automatically lights up at night and turns to full brightness when motion is detected in the range $\leq 6m$ and then turn off after 20 seconds of no motion. **Mode B:** Continuous lighting mode: Lamp automatically lights up at night and keeps 50% brightness, after 5 hours or when battery power is less than 30%, lamp turns to energy saving mode: Lamp automatically turns to 100% brightness when motion is detected in the range $\leq 6m$, then turns off after 20 seconds of no motion. After 5 hours or when the battery power is less than 30%.

FR | Mode A: Mode capteur lorsque la charge de la batterie est supérieure à 30%: La lampe s'allume automatiquement la nuit et passe à 100% de luminosité lorsqu'un mouvement est détecté dans une portée $\leq 6m$, puis diminue à 5% de luminosité après 20 secondes d'absence de mouvement. Lorsque la charge de la batterie est inférieure à 30%: La lampe s'allume automatiquement la nuit et passe en pleine luminosité lorsqu'un mouvement est détecté dans une portée $\leq 6m$, puis s'éteint après 20 secondes d'absence de mouvement. **Mode B:** mode d'éclairage continu: La lampe s'allume automatiquement la nuit et maintient une luminosité de 50%, après 5 heures ou lorsque la charge de la batterie est inférieure à 30%, la lampe passe en mode économie d'énergie: La lampe passe automatiquement à 100% de luminosité lorsqu'un mouvement est détecté dans la zone $\leq 6m$, puis s'éteint après 20 secondes d'absence de mouvement.

DE | Modus A: Sensor-Modus bei Batteriestand über 30 %: Die Leuchte schaltet sich automatisch nachts ein und wechselt auf 100 % Lichtstärke immer dann, wenn Bewegung im Umfeld von 6 Metern erkannt wird. Wenn 20 Sekunden lang keine Bewegung mehr erkannt wird, schaltet sie auf 5 % Helligkeit. Wenn der Batteriestand unter 30 % beträgt: Die Leuchte schaltet sich automatisch nachts ein und wechselt auf 100 % Lichtstärke immer dann, wenn Bewegung im Umfeld von 6 Metern erkannt wird. Wenn 20 Sekunden lang keine Bewegung mehr erkannt wird, erlischt sie. **Modus B:** Modus der kontinuierlichen Beleuchtung: Die Leuchte schaltet sich nachts automatisch ein und verbleibt bei 50 % Lichtstärke. Nach 5 Stunden oder falls der Batteriestand unter 30 % fällt, wechselt sie in den Energiesparmodus: Die Leuchte wird automatisch mit 100 % Lichtstärke immer dann aktiviert, wenn Bewegung im Umfeld von 6 Metern erkannt wird. Wenn 20 Sekunden lang keine Bewegung mehr erkannt wird, erlischt sie. Nach 5 Stunden oder falls der Batteriestand unter 30 % beträgt.

ACESSÓRIOS NECESSÁRIOS - NÃO INCLUÍDOS

ACCESORIOS REQUERIDOS - NO INCLUIDOS
 REQUIRED ACCESSORIES - NOT INCLUDED
 ACCESSOIRES REQUIS - NON INCLUS
 ERFORDERLICHES ZUBEHÖR - NICHT IM LIEFERUMFANG ENTHALTEN

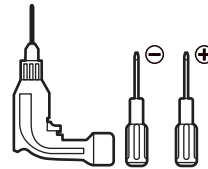

INSTRUÇÕES DE INSTALAÇÃO

INSTRUCCIONES DE INSTALACIÓN
 INSTALLATION INSTRUCTIONS

INSTRUCTIONS D'INSTALLATION
 MONTAGEANLEITUNG

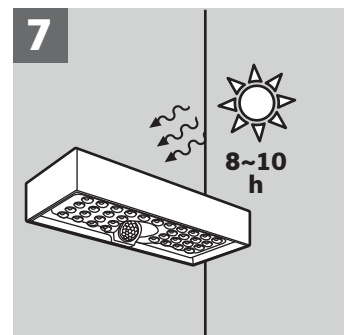
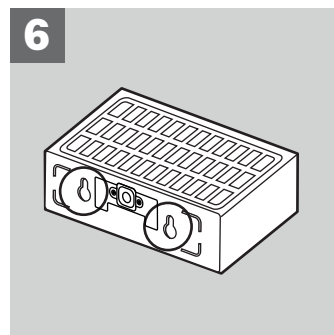
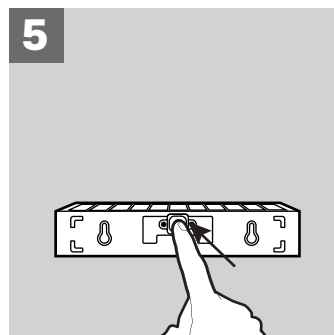
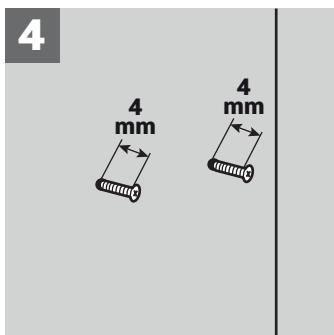
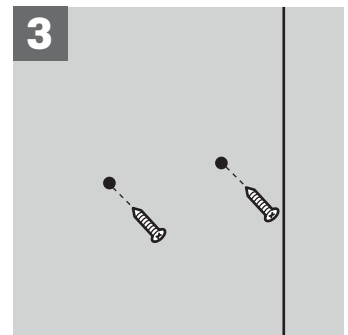
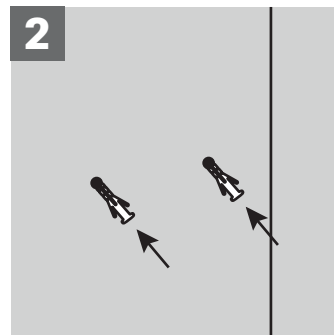
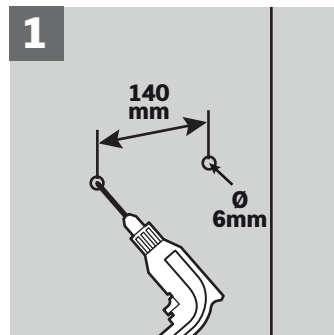
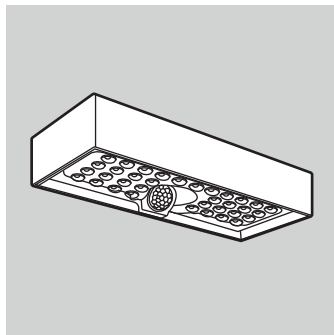



PT | A altura de montagem recomendada é de 2~4m. Utilize o cartão de medição para marcar a posição dos furos. Realize 2 furos (Ø6mm, profundidade 50mm) com um espaçamento de 80mm. Fixe as buchas nos furos. Fixe os parafusos nas buchas, deixe os parafusos ficarem ligeiramente salientes cerca de 3-5mm. Ligue o aplique de parede e defina o modo de trabalho pretendido. Pendure o aplique nos parafusos para o prender à parede.

ES | La altura de montaje recomendada es de 2~4m. Utilice la tarjeta de medición para marcar la posición de los agujeros. Taladra 2 agujeros (Ø6mm, profundidad 50mm) separados entre sí 80mm. Fije los tacos de expansión en los agujeros. Fije los tornillos en los tacos de expansión, deje que los tornillos sobresalgan ligeramente unos 3-5mm. Encienda el aplique de pared y ajuste el modo de trabajo deseado. Cuelgue el aplique en los tornillos para fijarlo a la pared.

EN | The recommend mounting height is 2~4m. Please use the measure card to mark the holes position. Drill 2 holes (Ø6mm, depth 50mm) with a spacing of 80mm. Fix the expansion plugs in the holes. Fix the screws into the expansion plugs, allow the screws to protrude slightly around 3-5mm. Turn on the wall light and set desired work mode. Hang the wall light on the screws to secure it to the wall.

FR | Utilisez la carte de mesure pour marquer la position des trous. Percez 2 trous (Ø6mm, profondeur 50mm) à 80mm l'un de l'autre. Fixez les chevilles dans les trous. Fixez les vis dans les chevilles, en les laissant saillir légèrement d'environ 3 à 5 mm. Allumez l'applique et réglez le mode de fonctionnement souhaité. Accrochez l'applique aux vis pour la fixer au mur.

DE | Die empfohlene Montagehöhe beträgt 2 bis 4 m. Markieren Sie die Position der Bohrlöcher mit der Messkarte. Bohren Sie zwei Löcher (Ø 6 mm, Tiefe 50 mm) im Abstand von 80 mm. Befestigen Sie die Dübel in den Bohrlöchern. Drehen Sie die Schrauben in die Dübel ein, sodass sie etwa 3 bis 5 mm hervorsteht. Schalten Sie die Wandleuchte ein und stellen Sie den gewünschten Betriebsmodus ein. Hängen Sie die Leuchte an die Schrauben, um sie an der Wand zu befestigen.

VARIÉDADE DE APLICAÇÕES

WIDE APPLICATIONS

VIELFÄLTIGE EINSATZMÖGLICHKEITEN

VARIEDAD DE APLICACIONES

DIVERSES APPLICATIONS

PT | Amplamente utilizado para vivendas, jardins, entradas, pátios, vedações, varandas, caminhos, portões, escadas, garagens, parques, estâncias, hotéis, campus, caminhos, quintas, etc.

ES | Amplamente utilizado en casas, jardines, entradas, patios, vallas, balcones, caminos, puertas, escaleras, garajes, parques, complejos turísticos, hoteles, campus, carreteras, granjas, etc.

EN | Widely used for villa, garden, entrance, yard, fence, balcony, path, door gate, stairs, garage, park, resort, hotel, campus, pathway, farm, etc.

FR | Largement utilisé pour les maisons, les jardins, les entrées, les patios, les clôtures, les balcons, les chemins, les portes, les escaliers, les garages, les parcs, les stations balnéaires, les hôtels, les campus, les routes, les fermes, etc.

DE | Vielseitig geeignet für Häuser, Gärten, Eingänge, Zäune, Terrassen, Wege, Tore, Treppen, Garagen, Parks, Ferienwohnungen, Hotels, Hochschulgelände, Pfade, Bauernhöfe usw

INSTRUÇÕES DE SEGURANÇA

CAUTIONS

SICHERHEITSHINWEISE

INSTRUCCIONES DE SEGURIDAD

CONSIGNES DE SÉCURITÉ

PT | Este aplique de parede é alimentado por energia solar. Instale-o num local onde possa receber luz solar eficiente. Note que o tempo de iluminação depende da duração da luz solar e do modo de trabalho. O circuito integrado inteligente incorporado dispõe de proteção contra sobrecarga e descarga excessiva, sendo seguro e duradouro. Quando o aplique está desligado, pode continuar a receber carga solar durante o dia. Os indivíduos não-profissionais não devem desmontar o produto. Não elimine a bateria com o lixo doméstico para evitar explosões.

ES | Este aplique de pared funciona con energía solar. Instálalo en un lugar donde pueda recibir eficazmente la luz del sol. Tenga en cuenta que el tiempo de iluminación depende de la duración de la luz solar y del modo de funcionamiento. El circuito integrado inteligente incorporado tiene protección contra sobrecarga y sobre descarga, por lo que es seguro y duradero. Cuando el aplique está apagado, puede seguir recibiendo carga solar durante el día. Los no profesionales no deben desmontar el producto. No tire la batería a la basura doméstica para evitar explosiones.

EN | This is a solar powered wall light, please install it in a location where can get efficient sunlight. Note the lighting time depends on sunshine duration & work mode. Built-in intelligent IC is with over-charge and over-discharge protection, safe and durable. When the wall light is turned off, it still can get solar charging at daytime. Non-professionals individuals shall not disassemble the product. Please do not dispose the battery with household garbage to avoid explosion.

FR | Cette applique murale fonctionne à l'énergie solaire. Installez-le dans un endroit où elle peut recevoir une lumière solaire efficace. Veuillez noter que la durée d'éclairage dépend de la durée d'ensoleillement et du mode de fonctionnement. Le circuit intégré intelligent est protégé contre les surcharges et les décharges excessives, ce qui le rend sûr et durable. Lorsque l'applique est éteinte, elle peut continuer à recevoir une charge solaire pendant la journée. Les personnes non professionnelles ne doivent pas démonter le produit. Ne jetez pas la batterie avec les ordures ménagères afin d'éviter les explosions.

DE | Beleuchtungsdauer vom Betriebsmodus und der Dauer der Sonneneinstrahlung abhängt. Der integrierte intelligente Schaltkreis verfügt über Schutz gegen Tiefentladung und übermäßiges Aufladen, was Sicherheit und Langlebigkeit garantiert. Wenn die Einheit ausgeschaltet ist, wird der Akku tagsüber vom Sonnenlicht aufgeladen. Das Produkt darf nur von Fachleuten demontiert werden. Um die Gefahr einer Explosion zu vermeiden, darf die Batterie nicht über den Hausmüll entsorgt werden.

NUNCA COLOQUE EQUIPAMENTOS ELÉTRICOS E/OU ELETRÓNICOS NO LIXO DOMÉSTICO!

Segundo a diretiva europeia 2012/19/CE relativa aos resíduos de equipamentos elétricos e/ou eletrónicos e a respetiva transposição para o direito interno, os equipamentos usados têm de ser recolhidos separadamente e entregues nos locais de recolha previstos para o efeito.

Podem obter informações relativas à eliminação dos equipamentos usados através dos responsáveis legais pela reciclagem no seu município.



NO DESECHE NUNCA LOS APARATOS ELÉCTRICOS Y/O ELECTRÓNICOS EN LA BASURA DOMÉSTICA.

Según la norma europea 2012/19/CE al respecto de los residuos de herramientas eléctricas y electrónicas y su transposición para el derecho interno, estas herramientas tienen de ser recogidas separadamente y entregadas en los locales de recogida previstos al efecto.

Puede obtener información acerca de la eliminación de la máquina utilizada a través de los responsables legales del reciclaje en su municipio.



NEVER DISPOSE OF ELECTRICAL AND/OR ELECTRONIC EQUIPMENT IN THE HOUSEHOLD WASTE!

According to the European Directive 2012/19/EC on electrical and electronic equipment waste and its transposition into national law, power tools must be collected separately and delivered to the collection sites intended for this purpose. You can get information regarding the disposal of the power tool through the person in charge for recycling in your city.



NE JETEZ JAMAIS LES ÉQUIPEMENTS ÉLECTRIQUES ET/OU ÉLECTRONIQUES AVEC LES ORDURES MÉNAGÈRES!

D'après la directive européenne 2012/19/CE concernant les déchets d'équipements électriques et électroniques et à sa transposition en droit national, les outils électriques usagés doivent être collectés séparément et remis aux points de collecte prévus à cet effet. Vous pouvez obtenir des informations sur l'élimination de la visseuse à choc sans fil utilisé auprès des responsables du service environnement de votre commune.



WERFEN SIE ELEKTRO- UND/ODER ELEKTRONIKGERÄTE NIEMALS IM HAUSMÜLL WEG!

Gemäß der europäischen Richtlinie 2012/19/EG über Abfälle von Elektro- und Elektronikgeräten und deren Umsetzung in nationales Recht müssen gebrauchte Geräte separat gesammelt und an den dafür vorgesehenen Sammelstellen abgegeben werden. Weitere Informationen zur Entsorgung von Altgeräten erhalten Sie bei den zuständigen Stellen für Recycling in Ihrer Gemeinde.



CERTIFICADO DE GARANTIA

A garantia deste produto está de acordo com a lei em vigor a partir da data de compra. Deverá, pois, guardar a prova de compra durante esse período de tempo. A garantia engloba qualquer defeito de fabrico, de material ou de funcionamento, assim como os sobressalentes e trabalhos necessários para a sua recuperação.

Excluem-se da garantia a má utilização do produto, eventuais reparações efetuadas por pessoas não autorizadas (fora da assistência da marca ASLO), assim como qualquer estrago causado pela utilização da mesma.

CERTIFICADO DE GARANTIA

La garantía de este producto está en conformidad con la ley vigente a partir de la fecha de compra. Por lo tanto, debe guardar el comprobante de compra durante ese periodo de tiempo. La garantía cubre cualquier defecto de fabricación, material o funcionamiento, así como los repuestos y el trabajo necesario para su reparación.

Si excluyen de la garantía el mal uso del producto, eventual reparaciones efectuadas por personas no autorizadas (fuera de la asistencia de la marca ASLO), así como cualquier daño causado por el uso.

WARRANTY TERMS

The warranty for this product is in accordance with the law in force from the date of purchase. You should, therefore, keep your proof of purchase during this period. The warranty covers any manufacturing defect in material or operation, as well as parts and work needed for their repairing.

Excluded from the warranty are the misuse of the product, any repairs carried out by unauthorized individuals (outside the service center of the brand ASLO) as well as any damage caused by its use.

CERTIFICAT DE GARANTIE

La garantie de ce produit est conforme à la loi en vigueur à partir de la date d'achat. Vous devrez, pourtant, garder la preuve d'achat pendant cette période. La garantie englobe n'importe quel défaut de fabrication, du matériel ou de fonctionnement, ainsi que les pièces de rechange et les travaux nécessaires à sa récupération.

Sont exclues de la garantie la mauvaise utilisation du produit, les éventuelles réparations réalisées par des personnes non autorisées (en dehors de l'assistance de la marque ASLO), ainsi que n'importe quel dommage causé par l'utilisation de l'appareil.

GARANTIEZERTIFIKAT

Die Garantie für dieses Produkt richtet sich nach den geltenden gesetzlichen Bestimmungen ab dem Kaufdatum. Bewahren Sie daher unbedingt den Kaufbeleg für die Dauer des Garantiezeitraums auf.

Die Garantie umfasst alle Herstellungsfehler, Materialmängel sowie Funktionsstörungen, einschließlich der notwendigen Ersatzteile und Reparaturen zur Behebung der Mängel.

Von der Garantie ausgenommen sind Schäden, die durch unsachgemäße Nutzung des Produkts, Reparaturen durch nicht autorisierte Personen (außerhalb des ASLO-Service) oder durch unsachgemäße Handhabung entstehen.



DECLARAÇÃO UE DE CONFORMIDADE

CENTRAL LOBÃO S.A.
RUA DA GÂNDARA, 664
4520-606 S. JOÃO DE VER VFR

Declara para os devidos efeitos que os artigos a seguir descritos:

DESCRIÇÃO	CÓDIGO
APLIQUE LED SOLAR 6W DE PAREDE BRANCO ASLO	ASWALL660B
APLIQUE LED SOLAR 6W DE PAREDE PRETO ASLO	ASWALL660P

Este certificado é concedido após testes realizados em amostras do produto acima referido.

Está de acordo com as disposições da Diretiva 2014/30/EU, referente à compatibilidade eletromagnética, cumprindo as seguintes normas:

EN IEC 55015:2019+A11:2020, EN IEC 61000-3-2:2019+A1:2021
EN 61000-3-3:2013/A2:2021, EN61547:2009

Os testes realizados demonstram que o produto está em conformidade com os requisitos da Diretiva RoHS 2011/65/EU e respetiva emenda Diretiva (EU) 2015/863.

S. João de Ver, 08 de junho de 2022

Central Lobão S.A.

O Técnico Responsável
(Hugo Santos)

Processo técnico compilado por: Hugo Santos



MADE IN P.R.C.

Aslo

BRIGHTER LIFE

aslo.pt

CENTRAL LOBÃO SA.
RUA DA GÂNDARA, 664
4520-606 S. J. VER
STA. M. FEIRA- PT



Raccolta differenziata



Points de collecte sur www.quefairedeusedechets.fr
Privilégiez la réparation ou le don de votre appareil !