

iTools

BRICO

MANUAL DE INSTRUÇÕES
MANUAL DE INSTRUCCIONES
INSTRUCTION MANUAL
MODE D'EMPLOI



PT Pág. 3
BERBEQUIM COM PERCUSSÃO
ES Pág. 6
TALADRO CON PERCUSIÓN

EN Pág. 9
IMPACT DRILL WITH HAMMER MODE
FR Pág. 11
PERCEUSE À PERCUSSION

**ICONOGRAFIA / ICONOGRAFÍA /
ICONOGRAPHY / ICONOGRAPHIE**



Potência
Potencia
Rated Input
Puissance



Rotações por minuto
Rotaciones por minuto
RPM
Tour par minute



Função de martelo
Funcion martillo
Hammer function
Function burinage



Reversível
Reversible
Reversible
Reversible



Diametro max. Broca
Diametro max. Broca
Maximum drill Diameter
Diametre max. Forets



Cap. de perf. madeira
Cap. de perf. madera
Maximum wood drilling
Diametre Perçage Bois



Cap. de Perf. em Metal
Cap. de Perf. en Metal
Max. Metal Drilling
Diametre Perçage Metal



Cap. de perf. cimento
Cap. de perf. cemento
Maxi.concrete drilling
Diam.perçage cemente



Voltagem
Voltaje
Voltage
Tension/Fréquence



Duplo isolamento
Doble aislamiento
Double insulation
Double isolation



Certificação
Certificación
Certification
Certification



Certificação
Certificación
Certification
Certification



Nível de Ruído
Nível de Sonoridad
Noise Level
Niveau Bruit

Pos.1

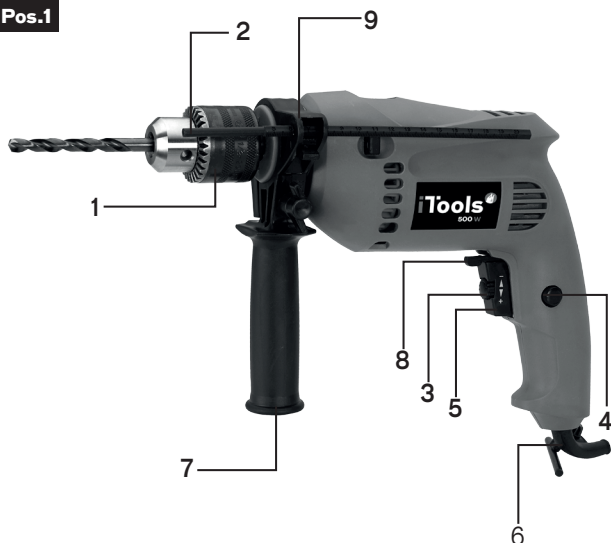
**DESCRIÇÃO DA MÁQUINA**

- 1 BUCHA DE ENCAIXE
- 2 NÍVEL DE SELECÇÃO
- 3 RODA DE AJUSTE DE VELOCIDADE
- 4 BOTÃO DE BLOQUEIO
- 5 LIGAR/DESLIGAR
- 6 SUPORTE PARA CHAVE
- 7 PEGA AUXILIAR
- 8 INTERRUPTOR PROGRESSÃO/REGRESSÃO
- 9 ENGATE DO LIMITADOR DE PROFUNDIDADE

IMPORTANTE: Ler sempre as instruções antes de começar a utilizar a sua ferramenta eléctrica.

COLOCAÇÃO DA BROCA

Retire a ficha da tomada.

Rode o corpo da bucha, até que os mordentes estejam suficientemente abertos.

Introduza a broca nos mordentes da bucha.

Introduza a chave num dos três orifícios da bucha de forma que a cabeça da chave encaixe.

Rode a chave no sentido dos ponteiros do relógio para apertar os mordentes e fixar a broca, retirando seguidamente a chave da bucha.

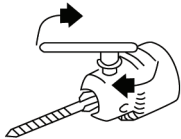

RETIRAR A BUCHA

Abra os mordentes totalmente e com uma chave de parafusos desaperte o parafuso interior (rodando no sentido dos ponteiros do relógio) retirando-o. Utilize apenas a chave da bucha correcta. Coloque-a num orifício da bucha (do lado direito da máquina) e com o berbequim em posição horizontal. Apontando para a parte exterior, dê uma pancada seca na chave com um martelo, de forma a soltar a bucha, permitindo retirá-la.

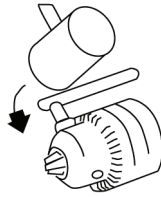

PREPARAÇÃO DO BERBEQUIM PARA UTILIZAÇÃO

Coloque o acessório adequado à tarefa que pretende executar. Regule o batente de profundidade se necessário.

PARA UMA UTILIZAÇÃO CORRECTA E SEGURA

Manter sempre a área de trabalho arrumada para evitar os acidentes.

Evite colocar as ferramentas eléctricas à humidade. Não as utilize na presença de líquidos ou gases inflamáveis.

Manter sempre as crianças afastadas.

Arrume as ferramentas que não estão a ser utilizadas.

Deverá usar óculos e máscaras de protecção, caso a utilização se torne poeirenta.

Não forçar nunca a ferramenta: aprenda a conhecê-la bem para tirar o máximo de proveito, sempre com segurança.

Use sempre a ferramenta correcta para a tarefa desejada.

Utilize vestuário apropriado: não utilize roupa larga ou jóias com o objectivo de evitar um acidente.

Prenda cabelo se o tiver grande. Se trabalhar no exterior e em situações de grande humidade, é aconselhável a utilização de luvas de borracha e calçado antidesslizante.

Nunca transporte a sua ferramenta eléctrica pelo cabo eléctrico.

Fixe sempre a peça a trabalhar por forma a estar com as duas mãos livres.

SEGURANÇA ELÉCTRICA

Este motor eléctrico foi concebido para uma única tensão. Verifique sempre se a tensão da rede corresponde à aconselhada para a máquina.

ISOLAMENTO DUPLO

Esta ferramenta é duplamente isolada - todas as peças metálicas estão isoladas da tomada de alimentação. É importante destacar que o isolamento duplo não substitui as precauções de segurança normais.

Escolha o tipo de percussão – normal ou martelo consonante o tipo de material a perfurar, sendo o martelo para pedra, betão, (...), e normal para madeira, metais e plásticos, entre outros.

No caso do seu berbequim ter um inversor de rotação e a tarefa a executar é de apertar / Desapertar parafusos, seleccione o sentido da rotação pretendido e a opção de percussão normal, antes de colocar o seu berbequim em funcionamento.

Defina a velocidade do berbequim – para brocas de grande dimensão aconselha-se uma velocidade reduzida. Para brocas mais pequenas utilize uma velocidade mais elevada.

Ligue o seu berbequim á corrente e pressione o botão de Ligar | Desligar. O berbequim será desligado quando o interruptor é libertado. Se pretender utilizar o berbequim em funcionamento contínuo, pressione o botão de bloqueio enquanto o botão Ligar | Desligar esta em posição de ligado. Para desligá-lo pressione o interruptor de Ligar | Desligar libertando-o seguidamente.

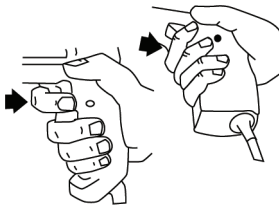

CONSELHOS ÚTEIS

Não tocar na bucha enquanto o berbequim estiver em funcionamento.

Não inverter o sentido de rotação com o berbequim em funcionamento.

Escolha sempre o tamanho e o tipo correctos das brocas ou pontas de aparafusar.

Seleccione a velocidade e tipo de perfuração correcta.

Segure sempre o berbequim pelo punho e pega lateral.

Segure sempre o berbequim fazendo um ângulo recto com a tarefa a executar.

Coloque o interruptor no sentido de rotação na posição correcta.

Depois da utilização do berbequim, retire a broca e bata ligeiramente na zona da bucha com um martelo suave de modo a retirar o pó. Desta forma prolongará a vida útil da bucha.

ARREFECIMENTO

Em caso de aquecimento elevado durante a sua utilização faça o seu berbequim funcionar livremente na sua velocidade máxima, durante aproximadamente 2 minutos.

SOBRECARGA

Não aplique uma força excessiva no seu berbequim. Demasiada pressão poderá reduzir a sua velocidade e eficácia, provocando uma sobrecarga, que poderá danificar o motor.

LIMPEZA

ConsERVE livres as aberturas de ventilação e limpe regularmente o corpo da máquina utilizando um pano suave.

DECLARAÇÃO DE CONFORMIDADE 15

Declaramos sob nossa exclusiva responsabilidade que o artigo com a designação Berbequim com percussão 500W, com o código ITBE500A, cumpre as seguintes normas ou documentos normativos EN 60745-1, EN 60745-2, EN 55014-1 e EN 55014-2 conforme as determinações das diretivas:
2004/108/CE - Compatibilidade electromagnética;
2006/42/CE - Diretiva de máquinas;
2000/14/CE - Nível de potência acústico garantido: 85 dB.

S. João de Ver,
18 de Setembro de 2015.

Central Lobão S. A.
Responsável do Processo Técnico



CERTIFICADO DE GARANTIA



A garantia desta máquina é de dois anos a partir da data de compra. Deverá, pois, guardar a prova de compra durante esse período de tempo. A garantia engloba qualquer defeito de fabrico, de material ou de funcionamento, assim como os sobressalentes e trabalhos necessários para a sua recuperação. Excluem-se da garantia a má utilização do produto, eventuais reparações efectuadas por pessoas não autorizadas (fora da assistência da marca ITOOLS), assim como qualquer estrago causado pela utilização da mesma.

Pos.1

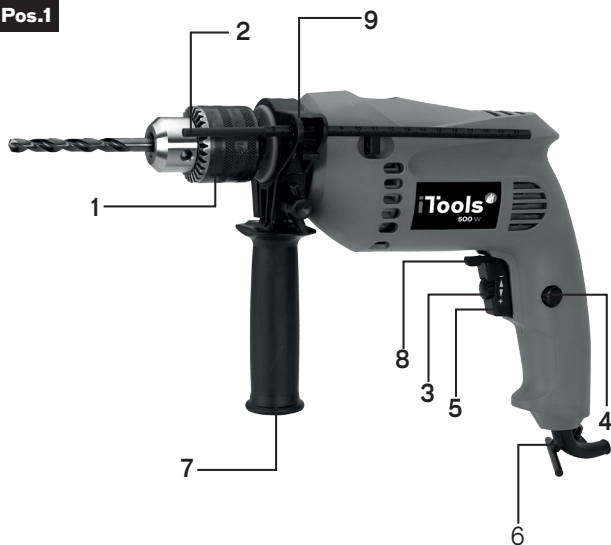
**DESCRIPCIÓN
DE LA MÁQUINA**

1 CASQUILLO DE ENCAJE

2 NIVEL DE SELECCIÓN

3 RUEDA DE AJUSTE
DE VELOCIDAD

4 BOTÓN DE BLOQUEO

5 ENCENDER | APAGAR

6 SOPORTE PARA LLAVE

7 PUÑO AUXILIAR

8 INTERRUPTOR
PROGRESIÓN|REGRESIÓN9 ENGANCHE DEL LIMITADOR
DE PROFUNDIDAD

IMPORTANTE: Leer siempre las instrucciones antes de empezar a utilizar su herramienta eléctrica.

COLOCACIÓN DE LA BROCA

Retire la ficha de la tomada. Ruede el cuerpo del bocado, hasta que los mordentes sean suficientemente abiertos. Introduzca la broca en los mordentes del bocado. Introduzca la llave en uno de los tres orificios del bocado de forma que la cabeza de la llave encaje. Ruede la llave en el sentido de los punteros del reloj para apretar los mordentes y fijar la broca, retirando seguidamente la llave del bocado.

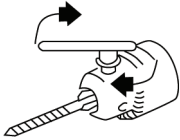

RETIRAR EL BOCADO

Abra los mordentes totalmente y con una llave de tornillos desapreté el tornillo interior (rodando en el sentido de los punteros del reloj) retirando-lo. Utilice apenas la llave de bocado correcta. Coloque-la en un orificio del bocado (de la derecha de la máquina) y con el taladro en posición horizontal. Apuntando para la parte exterior, dé una pancada seca en la llave con un martillo, de forma à soltar el bocado, permitiendo retirar-lo.

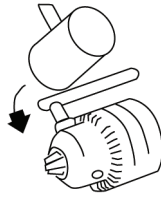

PREPARACIÓN DEL TALADRO PARA SU UTILIZACIÓN.

Coloque el accesorio adecuado a la tarea que pretende ejecutar. Regule lo batiente de profundidad si necesario.

PARA UNA UTILIZACIÓN CORRECTA Y SEGURA:

Mantener siempre el área de trabajo arrumada para evitar los accidentes. Evite colocar las herramientas eléctricas à la humedad. No las utilice en la presencia de líquidos o gases inflamables.

Mantener siempre los niños distantes.

Arrume las herramientas que no están a ser utilizadas.

Deberá usar anteojos y máscaras de protección, caso la operación se torne polvorienta.

No forzar nunca la herramienta: aprenda a conocer-la bien para tirar el máximo de provecho, siempre en seguridad.

Use siempre la herramienta correcta para la tarea deseada. Utilice vestuario apropiado: no utilice ropa larga o joyas con el objetivo de evitar el accidente.

Prenda el cabello si lo tiene grande. Si trabajar en el exterior y en situaciones de grande

humedad, es aconsejable la utilización de guantes de borracha y calzado antideslizante.

Nunca transporte su herramienta eléctrica por el cabo eléctrico.

Fije siempre la pieza a trabajar por forma a estar con las manos libres.

SEGURIDAD ELÉCTRICA

Este motor eléctrico fue concebido para una única tensión. Verifique siempre si la tensión de la red corresponde à la aconsejada para la máquina.

AISLAMIENTO DUPLO

Esta herramienta es doblemente aislada - todas las piezas metálicas están aisladas de la tomada de alimentación. Es importante destacar que el aislamiento duplo no substitú las precauciones de seguridad normales.

Selección del tipo de percusión – normal o martillo, de acuerdo con el tipo de material a perforar, sendo el martillo para piedra, hormigón, (...), y normal para madera, metales y plásticos, entre otros.

En el caso de su taladro tener un inversor de rotación y la tarea a realizar es de apretar / Desapretar tornillos, seleccione el sentido de la rotación pretendido y la opción de percusión normal, antes de colocar su taladro en funcionamiento.

Defina la velocidad del taladro – para brocas de grande dimensión aconseja-se una velocidad reducida. Para brocas más pequeñas utilice una velocidad más elevada.

Ligue su taladro a la corriente y presione el botón de Ligar/Desligar. El taladro será desligado cuando el interruptor es libertado. Si pretender utilizar el taladro en funcionamiento continuo, presione el botón de bloqueo enguanto el botón Ligar/Desligar es en posición de ligado. Para desligar-lo presione el interruptor de Ligar/Desligar libertando-lo de seguida.

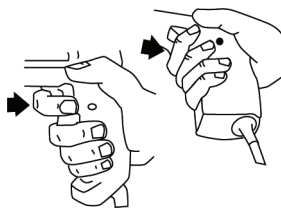

CONSEJOS ÚTILES

No tocar en el bocado enguanto el taladro es en funcionamiento.

No invertir el sentido de rotación con el taladro en funcionamiento.

Escoja siempre el tamaño y el tipo correctos de las brocas o puntas de atornillar.

Seleccione la velocidad y tipo de perforación correcta.

Sujete siempre el berbiquí por el puño y pega lateral.

Sujete siempre el taladro haciendo un ángulo recto con la tarea a ejecutar.

Coloque el interruptor en el sentido de rotación en la posición correcta.

Después de la utilización del taladro, retire la broca y bata ligeramente en la zona del bocado con un martillo suave de modo a retirar el polvo. Dista forma prolongará la vida útil del bocado.

ENFRIAMIENTO

En caso de calentamiento demasiado durante su utilización haga su taladro funcionar libremente en su velocidad máxima, durante aproximadamente 2 minutos.

SOBRECARGA

No aplique una fuerza excesiva en su taladro. Demasiada presión podrá reducir su velocidad y su eficacia, provocando una sobrecarga, que podrá danificar el motor.

LIMPIEZA

Conserve libres las aberturas de ventilación y limpie regularmente el ventuelo de la máquina utilizando un paño suave.

DECLARACIÓN DE CONFORMIDAD



Declaramos bajo nuestra exclusiva responsabilidad que el producto con la denominación Taladro con percusión 500W, con el código ITBE500A, cumple con las siguientes normas o documentos normalizados: EN 60745-1, EN 60745-2, EN 55014-1 y EN 55014-2 de acuerdo con las determinaciones de las directivas: 2004/108/CE - Directiva de compatibilidad electromagnética; 2006/42/CE - Directiva de máquinas; 2000/14/CE - Nivel de potencia acústica garantizado: 85 dB.

S. João de Ver,
18 de Septiembre de 2015.

Central Lobão S. A.
Director Técnico



CERTIFICADO DE GARANTIA



La garantía de este máquina es de dos años a partir de la fecha de compra. Así, debe guardar la prueba de la compra durante ese periodo de tiempo. La garantía incluye cualquier defecto de fabrico, de material o de funcionamiento, así como las partes de repuesto y los trabajos necesarios para su recuperación. Si excluyen de la garantía el malo uso del producto, eventual reparaciones efectuadas por personas no autorizadas (fuera de la asistencia de la marca ITOOLS), así como cualquier daño causado por el uso de la misma.

Pos.1

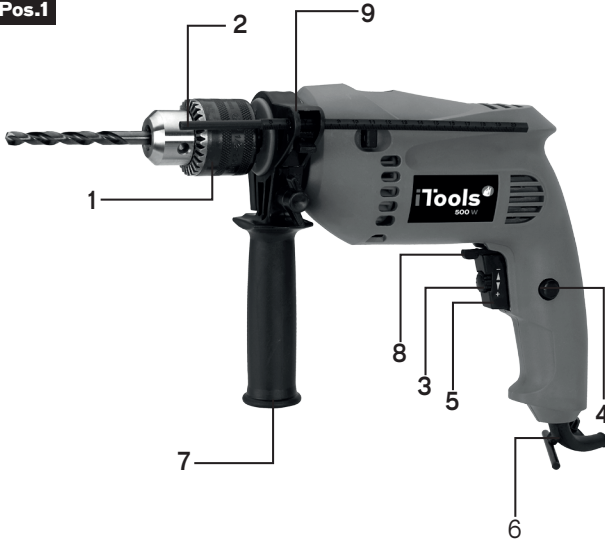
**MACHINE DESCRIPTION**

- 1 SNAP COUPLING
- 2 SELECTION LEVEL
- 3 ADJUSTING SPEED WHEEL
- 4 BLOCKING SWITCH
- 5 ON / OFF
- 6 KEY HOLDER
- 7 AUXILIAR HANDLE
- 8 FRONT / BACK SWICTH
- 9 LENGTH LIMITING COUPLER

APPLICATION

This is mainly used for drilling in wood, metal and screwing, impact drilling in concrete. Use machine and accessories only for intended applications. All other applications are expressly ruled out.

SPECIAL SAFETY RULES

Before drilling into walls make sure that you are not breaking into an electricity, gas or water supply line. Use a detector.

Always unplug drill before changing drill or bit.

The chuck key should always be stored in the key holder.

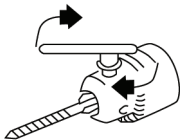

To avoid injuries, securely attach the work piece with vice or clamp.

When drilling or driving screw: Do not allow the motor to stall under the load.

In the event of an electrical or mechanical malfunction, immediately switch off and disconnect the plug.

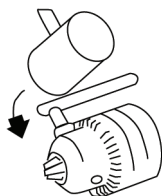

CONSTRUCTION AND OPERATION IMPACT DRILLING/ DRILLING SWITCH

Position on "drilling" when drill holes in wood or metal. Position on "impact drilling" when drill holes in concrete. Variable speed is controlled by pressing the trigger and adjusting the knob on the switch. Set the reversing "and forward" switch to get clockwise and anti-clockwise rotation.

The chucks of reversible drills are always fixed by a screw with a left hand thread. The screw must be loosened before the chuck can be removed. To loosen the screw, turn it in a clockwise direction.

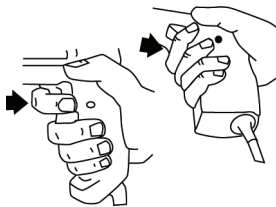

SERVICE HINTS

Store the machine, Operating instructions and where necessary the accessories in the original packaging. In this way you will always have all the information and parts ready to hand.

Devices are to a large extent free of maintenance, you only need a damp cloth to clean the casing. Do not drop electrical machines into water. Please note additional hints given in the operation instructions.

DECLARATION OF CONFORMITY



We declare under our exclusive responsibility, that the product Impact drill with hammer mode, with the code ITBE500A, meets the following standards or standardization documents: EN 60745-1, EN 60745-2, EN 55014-1 and EN 55014-2, according to the determinations of the directives: 2004/108/CE - Electromagnetic Compatibility Directive; 2006/42/CE - Machinery Directive; 2000/14/CE - Sound power level guaranteed: 85 dB.

S. João de Ver,
September 18th of 2015.

Central Lobão S. A.
Responsible for the Technical File



WARRANTY TERMS



The warranty of this machine is two years from the date of purchase. You should, therefore, keep your proof of purchase during this period of time. The warranty covers any manufacturing defect in material or operating, as well as parts and work needed for their recovery. Excluded from the warranty the misuse of the product, any repairs carried out by unauthorized persons (outside the service center of the brand ITTOOLS) as well as any damage caused by the use of it.

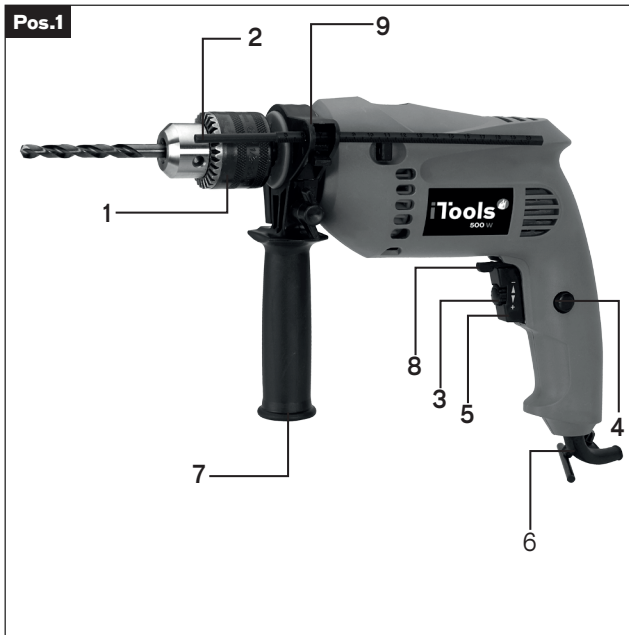

DESCRIPTION DE LA MACHINE

- 1 DOUILLE D'EMBOÎTEMENT
- 2 NIVEAU DE SÉLECTION
- 3 ROUE D'AJUSTEMENT DE LA VITESSE
- 4 BOUTON DE BLOCAGE
- 5 BRANCHER/DEBRANCHER
- 6 SUPPORT POUR LA CLEF
- 7 PRISE AUXILIAIRE
- 8 INTERRUPTEUR PROGRESSION/RÉGRESSION
- 9 CRAMPON DU LIMITEUR DE PROFONDEUR

IMPORTANT: Lisez toujours les instructions avant de commencer à utiliser votre appareil électrique.

PLACEMENT DU FORET

Retirez la fiche de la prise de courant.

Tournez le corps du foret, jusqu'à ce que les mordants soient suffisamment ouverts.

Introduisez le foret dans les mordants de la douille.

Introduisez la clef dans l'un des trois orifices de la douille de manière à ce que la tête de la clef emboîte.

Tournez la clef dans le sens des aiguilles d'une montre pour serrer les mordants et fixer le foret, en retirant ensuite la clef du foret.

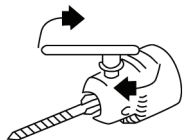

RETIRER LE FORET

Ouvrez totalement les mordants et avec un tournevis desserrez la vis intérieure (en la tournant dans le sens des aiguilles d'une montre) en la retirant. Utilisez à peine la clef de la douille correcte. Placez-la dans l'orifice de la douille (du côté droit de l'appareil) et avec la perceuse à percussion en position horizontal. En pointant vers la partie extérieur, donnez un coup sec sur la clef avec un marteau, de manière à lâcher la douille, en permettant de la retirer.

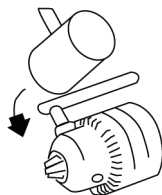

PRÉPARATION DE LA PERCEUSE À PERCUSSION POUR UTILISATION

Placez l'accessoire adapté à la tâche que vous prétendez exécuter. Réglez le battant de profondeur si cela s'avère nécessaire.

POUR UNE UTILISATION CORRECTE ET SURE

Maintenez la surface de travail rangée pour éviter les accidents. Évitez de laisser les outils à l'humidité. Ne les utilisez pas en présence de liquides ou gaz inflammables.

Maintenez toujours les enfants éloignés.

Rangez les outils qui ne sont pas en train d'être utilisés.

Vous devrez utiliser des lunettes et des masques de protection, si l'opération devient poussiéreuse.

Ne forcez jamais l'appareil: apprenez à bien le connaître pour en tirer le maximum de profit, toujours en sécurité.

Utilisez toujours l'appareil correct pour le travail souhaité.

Utilisez le vêtement approprié : n'utilisez pas de vêtement large ou de bijoux afin d'éviter les accidents. Attachez vos cheveux s'ils sont longs. Si vous travaillez

en extérieur et en condition de grande humidité, il est conseillé d'utiliser des gants de caoutchouc et des chaussures antidérapantes. Ne transportez jamais l'appareil électrique par le câble électrique. Fixez toujours la pièce que vous travaillez de manière à avoir les deux mains libres.

SECURITÉ ÉLECTRIQUE

Ce moteur électrique a été conçu pour une tension unique. Vérifiez toujours si la tension du réseau correspond à celle conseillée pour l'appareil.

DOUBLE ISOLEMENT

Cet appareil est doublement isolé – toutes les pièces métalliques sont isolées de la prise d'alimentation. Il est important de souligner que le double isolement ne remplace pas les précautions de sécurité normales.

Choisissez le type de percussion – normal ou marteau suivant le type de matériel à perforez: marteau pour la pierre, le béton, (...), et normal pour le bois, les métaux et le plastique, entre autres.

Si la perceuse à percussion a un inverseur de rotation et si la tâche à exécuter est serrer/desserer des vis, sélectionnez le sens de la rotation que vous prétendez et l'option de percussion normal, avant de placer votre perceuse à percussion en fonctionnement.

Définissez la vitesse de la perceuse à percussion – pour des forets de grande dimension, il est conseillé d'utiliser une vitesse réduite. Pour les forets plus petits, utilisez une vitesse plus élevée.

Branchez votre perceuse à percussion et maintenez la pression sur le bouton Brancher/Débrancher. La perceuse à percussion sera débranchée quand l'interrupteur

sera relâché. Si vous prétendez utiliser la perceuse à percussion en fonctionnement continu, maintenez la pression sur le bouton de blocage pendant que le bouton brancher/Débrancher est en position branché. Pour le débrancher, maintenez la pression sur l'interrupteur brancher/Débrancher en le relâchant progressivement.

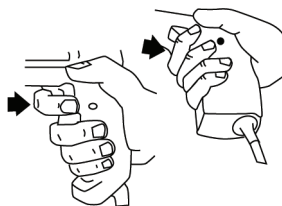

CONSEILS UTILES

Ne touchez pas le foret pendant que la perceuse à percussion est en fonctionnement.

N'inversez pas le sens de rotation avec la perceuse à percussion en fonctionnement.

Choisissez toujours la taille et le type de foret appropriés.

Sélectionnez la vitesse et le type de perforation approprié.

Tenez toujours la perceuse à percussion par la poignée et la prise latérale.

Tenez toujours la perceuse à percussion en faisant un angle droit avec la tâche à exécuter.

Placez l'interrupteur dans le sens de rotation de la position correcte. Après l'utilisation de la perceuse à percussion, retirez le foret et bâtez légèrement sur la zone du foret avec un marteau doucement de manière à retirer la poussière. Ainsi vous prolongerez la vie utile du foret.

REFROIDISSEMENT

En cas de chauffage élevé durant son utilisation, faite fonctionner votre perceuse à percussion librement dans la vitesse maximum, durant approximativement 2 minutes.

SURCHARGE

N'exercez pas une force excessive sur votre perceuse à percussion. Une pression excessive pourrait réduire sa vitesse et son efficacité, en provoquant une surcharge, qui pourrait endommager le moteur.

NETTOYAGE

Conservez les ouvertures de ventilation et nettoyez régulièrement le corps de l'appareil en utilisant un chiffon doux.

DÉCLARATION DE CONFORMITÉ



15

Nous déclarons sous notre responsabilité exclusive sa responsabilité que le produit avec la description Perceuse à percussion et code ITBE500A, répond aux normes ou documents de normalisation suivantes: EN 60745-1, EN 60745-2, EN 55014-1 et EN 55014-2 selon les déterminations des directives: 2004/108/CE - Directive sur la compatibilité électromagnétique; 2006/42/CE - Directive machines; 2000/14/CE - Niveau de puissance acoustique garanti: 85dB.

S. João de Ver,
18 Septembre 2015.

Central Lobão S. A.
Responsable du Processus
Technique



CERTIFICAT DE GARANTIE



La garantie de cet appareil est de deux ans, à partir de la date d'achat. Vous devrez, pourtant, garder la preuve de l'achat durant cette période de temps. La garantie englobe n'importe quel défaut de fabrication, du matériel ou du fonctionnement, ainsi que les pièces de rechange et les travaux nécessaires à sa récupération. Sont exclues de la garantie la mauvaise utilisation du produit, les éventuelles réparations réalisées par des personnes non autorisées (en dehors de l'assistance de la marque ITOOLS), ainsi que n'importe quel dommage causé par l'utilisation de l'appareil.



CENTRAL LOBÃO S.A.
RUA DA GÂNDARA, 664
4520-606 S. JOÃO DE VER
STA. MARIA DA FEIRA - PORTUGAL
