

IT'TOOLS

BRICO

MANUAL DE INSTRUÇÕES
MANUAL DE INSTRUCCIONES
INSTRUCTION MANUAL
MODE D'EMPLOI

ITML130D



PT

LAVADORA ALTA PRESSAO

ES

HIDROLIMPIADORA ALTA PRESION

EN

HIGH PRESSURE WASHER

FR

NETTOYEUR HAUTE PRESSION

ÍNDICE

PT

DESCRIÇÃO DA MÁQUINA E CONTEÚDO DA EMBALAGEM	4
INSTRUÇÕES GERAIS DE SEGURANÇA E UTILIZAÇÃO	6
Geral	6
Segurança elétrica	6
Antes de começar a trabalhar	7
Durante o trabalho	7
Manutenção e limpeza da máquina	7
Assistência Técnica	8
INSTRUÇÕES DE MONTAGEM	8
Montagem dos suportes	8
Montagem da ponteira	8
Montagem da mangueira de alta pressão	8
Montagem depósito de champô	8
Ligação à rede de água	9
INSTRUÇÕES DE FUNCIONAMENTO	9
Arranque da máquina	10
Paragem da máquina	10
Regulação do bico aspersor	10
Utilização de champô	11
INSTRUÇÕES DE MANUTENÇÃO	11
Limpeza do filtro de entrada de água	11
Limpeza do bico de aspersão	11
Limpeza e armazenamento	12
PROTEÇÃO DO MEIO AMBIENTE	12
APOIO AO CLIENTE	12
PERGUNTAS FREQUENTES / RESOLUÇÃO DE PROBLEMAS	13
CERTIFICADO DE GARANTIA	15
DECLARAÇÃO DE CONFORMIDADE	15

ES

DESCRIPCIÓN DE LA MÁQUINA Y CONTENIDO DEL EMBALAJE	16
INSTRUCCIONES GENERALES DE SEGURIDAD Y USO	18
General	18
Seguridad eléctrica	18
Antes de empezar a trabajar	19

Durante el trabajo	19
Mantenimiento y limpieza	19
Asistencia Técnica	20
INSTRUCCIONES DE MONTAJE	20
Montaje de los soportes	20
Montaje de la lanza	20
Montaje de la manguera de alta presión	20
Montaje del depósito de detergente	20
Conexión a la red de agua	21
INSTRUCCIONES DE FUNCIONAMIENTO	21
Puesta en marcha de la máquina	22
Detención de la máquina	22
Ajuste de la boquilla de aspersión	22
Uso del detergente	23
INSTRUCCIONES DE MANTENIMIENTO	23
Limpieza del filtro de entrada de agua	23
Limpieza de la boquilla de aspersión	23
Limpieza y almacenamiento	24
PROTECCIÓN DEL MEDIO AMBIENTE	24
ATENCIÓN AL CLIENTE	24
PREGUNTAS FRECUENTES / RESOLUCIÓN DE PROBLEMAS	25
CERTIFICADO DE GARANTÍA	27
DECLARACIÓN DE CONFORMIDAD	27

EN

POWER TOOL DESCRIPTION AND PACKAGING CONTENT	28
GENERAL SAFETY AND USE INSTRUCTIONS	30
General	30
Electrical safety	30
Before you start operating	31
While operating	31
Maintenance and cleaning	31
Technical assistance	32
ASSEMBLY INSTRUCTIONS	32
Mounting the holders	32
Mounting the lance	32
Mounting the high-pressure hose	32
Mounting the detergent container	32

Connection to the water supply network.....	33	Utilisation de détergent	47
OPERATING INSTRUCTIONS.....	33	INSTRUCTIONS D'ENTRETIEN.....	47
Start-up of the power tool	34	Nettoyage du filtre d'entrée d'eau	47
Stopping the power tool	34	Nettoyage de la buse de pulvérisation	47
Adjusting the spray nozzle	34	Nettoyage et stockage	48
Use of detergent	35	PROTECTION DE L'ENVIRONNEMENT	48
MAINTENANCE INSTRUCTIONS	35	SERVICE CLIENT	48
Cleaning the water inlet filter	35	FOIRE AUX QUESTIONS/DÉPANNAGE	49
Cleaning the spray nozzle.....	35	CERTIFICAT DE GARANTIE.....	51
Cleaning and storage.....	36	DÉCLARATION DE CONFORMITÉ.....	51
ENVIRONMENTAL POLICY.....	36	DECLARAÇÃO DE CONFORMIDADE.....	52
CUSTOMER SERVICE	36		
FREQUENTLY ASKED QUESTIONS/TROUBLESHOOTING	37		
WARRANTY CERTIFICATE	39		
DECLARATION OF CONFORMITY.....	39		
FR			
DESCRIPTION DE L'OUTIL ET CONTENU DE L'EMBALLAGE	40		
INSTRUCTIONS GÉNÉRALES DE SÉCURITÉ ET D'UTILISATION ..	42		
Général	42		
Sécurité électrique	42		
Avant de commencer à travailler	43		
Au cours du travail	43		
Entretien et nettoyage	43		
Assistance Technique.....	44		
INSTRUCTIONS DE MONTAGE	44		
Montage des supports	44		
Montage de la lance.....	44		
Montage du tuyau haute pression	44		
Montage du réservoir de détergent	44		
Raccordement au réseau de distribution d'eau.....	45		
INSTRUCTIONS DE FONCTIONNEMENT	45		
Démarrage de la machine	46		
Arrêt de la machine.....	46		
Réglage de la buse de pulvérisation	46		

DESCRIÇÃO DA MÁQUINA E CONTEÚDO DA EMBALAGEM

LAVADORA DE ALTA PRESSÃO 130 – ITML130D

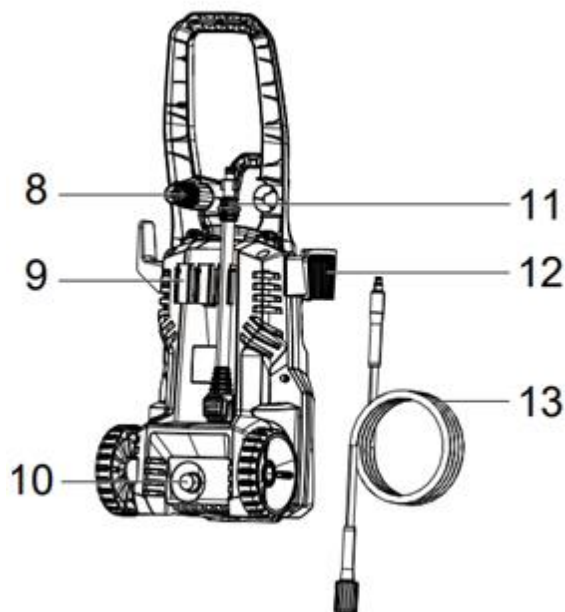
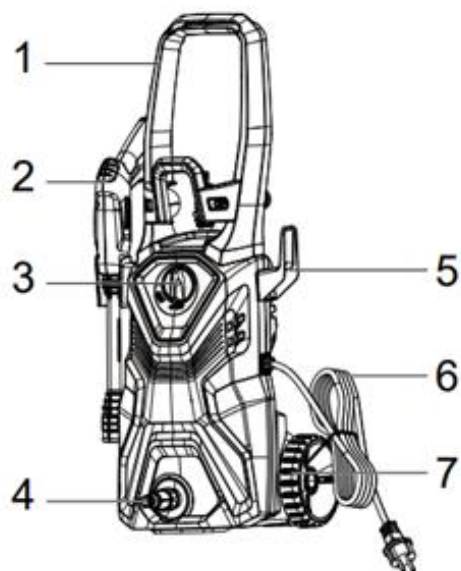

Lista de Componentes

1	Pega de transporte
2	Pistola
3	Botão "ON/OFF"
4	Filtro de entrada da água
5	Suporte do cabo de alimentação
6	Cabo de alimentação
7	Roda
8	Bico aspensor
9	Suporte das ponteiros
10	Ligação da mangueira de alta pressão
11	Ponteira
12	Suporte da pistola
13	Mangueira de alta pressão

Especificações Técnicas

Potência nominal [W]:	1600
Tensão de alimentação [V]:	230V AC 50Hz
Pressão máxima da água de entrada [bar]:	7 bar
Pressão máxima [bar]:	130
Pressão de serviço [bar]:	90
Caudal máximo [L/min]:	8.0
Caudal de serviço [L/min]:	5.0
Comprimento da mangueira [m]:	5
Temperatura de trabalho [°C]	5 - 50
Nível de potência sonora (L_{WA}) [dB (A)]:	85
Índice de proteção:	IPX5
Peso do produto [Kg]:	6
Dimensões do produto [mm]:	310 x 245 x 720

Conteúdo da Embalagem

1	Máquina ITML130D
1	Pistola
1	Ponteira
1	Depósito de champô
1	Pega
1	Mangueira de alta pressão
1	Suporte para pistola
1	Suporte do cabo de alimentação
1	Suporte da mangueira de alta pressão
1	Filtro de entrada da água
1	Agulha de limpeza para bico aspensor
1	Manual de instruções

Simbologia

Alerta de segurança ou chamada de atenção.



Para reduzir o risco de lesões, o utilizador deve ler o manual de instruções.



Perigo de choques elétricos.



Respeite a distância de segurança.





Embalagem de material reciclado.



Recolha separada de baterias e/ou máquinas elétricas.

INSTRUÇÕES GERAIS DE SEGURANÇA E UTILIZAÇÃO

 **ATENÇÃO!** Ao utilizar máquinas elétricas deve considerar determinadas medidas básicas de segurança, de modo a evitar o risco de incêndio, choques elétricos e acidentes pessoais.

 Leia sempre as instruções de segurança, funcionamento e manutenção antes de começar a utilizar a sua máquina elétrica. Guarde o manual de instruções para futuras consultas.

Geral

Estas medidas preventivas são imprescindíveis para a sua segurança, utilize a máquina sempre com cuidado, de forma responsável e tendo em consideração que o utilizador é responsável por eventuais acidentes causados a terceiros ou aos seus bens.

A máquina só pode ser utilizada por pessoas que tenham lido o manual de instruções e estejam familiarizadas com o manuseamento. Antes da primeira utilização, o utilizador deve ser instruído pelo vendedor ou por outra pessoa competente sobre a utilização da máquina, deve obter instruções adequadas e práticas.

O manual de instruções é parte integrante da máquina e tem de ser sempre fornecido.

Familiarize-se com os dispositivos de comando e com a utilização da máquina. O utilizador tem de saber, nomeadamente, como parar rapidamente a máquina.

Utilize a máquina só se estiver em boas condições físicas e psíquicas. Não utilize a máquina se estiver cansado ou sob o efeito de álcool, drogas ou medicamentos. Se sofrer de algum problema de saúde, informe-se junto do seu médico sobre a possibilidade de trabalhar com a máquina.

Nunca permita a utilização da máquina por crianças, pessoas com capacidades físicas, sensoriais ou mentais limitadas, pessoas com falta de experiência e conhecimento da máquina ou outras pessoas que não esteja familiarizada com as instruções de utilização.

 A máquina apenas pode ser utilizada conforme descrito neste manual de instruções. Não é permitida qualquer outra utilização, que possa ser perigosa e provoque ferimentos no utilizador ou danos na máquina.

Não sobrecarregue a máquina elétrica, utilize a máquina adequada para cada tipo de trabalho. A utilização da máquina para fins diferentes do previsto e o uso inadequado de acessórios, podem resultar em situações perigosas.

Por motivos de segurança, é proibida qualquer alteração à máquina além da montagem de acessórios autorizados pelo fabricante. Qualquer alteração efetuada anula o direito à garantia.

Poderá obter informações sobre os acessórios autorizados junto do seu distribuidor oficial ITOOLS.

Segurança elétrica

Não utilize máquinas elétricas em ambientes explosivos, nomeadamente na presença de líquidos, gases ou poeiras inflamáveis. As máquinas elétricas criam faíscas que poderão inflamar os líquidos, gases ou poeiras.

 O cabo de alimentação da máquina deve ser ligado, através da ficha, numa tomada elétrica de 230V 50Hz com proteção diferencial.

O interruptor diferencial associado ao circuito de alimentação, deve estar regulado para disparar quando existir uma corrente de defeito máxima de 30 mA.

Proteja as tomadas contra a humidade. Em caso de existir perigo de projeção de água ou inundação, instalar as tomadas em local que não possa ser atingido pela inundação ou instalar tomadas com proteção adequada.

Proteja o cabo de alimentação, a ficha e a tomada de fontes de calor, óleo e objetos cortantes. Se o cabo de alimentação estiver danificado, deve ser substituído por um técnico qualificado, não é permitido repará-lo.

Não modifique a ficha do cabo de alimentação, utilize tomada compatível com a ficha da máquina. Não use nenhum tipo de adaptador.

A utilização de extensões, para ligação do cabo de alimentação, não é recomendada. No entanto, caso utilize uma extensão, deve ter alguns cuidados, tais como:

- Se utilizar a máquina de lavar à pressão ao ar livre, utilize apenas extensões adequadas para uso exterior. A utilização de uma extensão adequada diminui o risco de choque elétrico;
- Utilize apenas extensões com 3 cabos, fichas e tomadas com ligação ou contacto de terra;

- A secção dos cabos da extensão deve ser proporcional ao comprimento e com características iguais ou superiores às características do cabo de alimentação da máquina (1.5 mm² → L < 25 m; 2.0 mm² → 25 < L < 50 m);
- Não utilize extensões danificadas. Examine as extensões antes de utilizar e substitua caso seja necessário;
- Desligue sempre a extensão da tomada antes de remover a ficha da máquina.

Antes de começar a trabalhar

Certifique-se de que a máquina apenas é utilizada por pessoas familiarizadas com o manual de utilização.

Antes da utilização da máquina, substitua as peças avariadas, bem como todas as restantes peças usadas e danificadas.

Verifique se todas as porcas e parafusos estão convenientemente apertados. É importante uma revisão regular de modo a garantir as questões de segurança e o rendimento da máquina.

Para garantir que trabalha com a máquina em segurança, antes da colocação em funcionamento, é necessário verificar se:

- Toda a máquina está montada corretamente;
- Os dispositivos de segurança estão em perfeitas condições e se funcionam corretamente. Nunca utilize a máquina se os dispositivos de segurança estiverem em falta, danificados ou gastos;
- A mangueira de pressão, pistola e acessórios de ligação estão em perfeitas condições.

Realize todos os ajustes e trabalhos necessários à correta montagem da máquina, caso tenha dúvidas ou dificuldades dirija-se ao seu distribuidor oficial.

Durante o trabalho

 Mantenha terceiros afastados da zona de operação da máquina. Nunca trabalhe enquanto estiverem animais ou pessoas, em particular crianças, na zona de risco.

Utilize a máquina com especial cuidado quando estiver a trabalhar próximo de encostas, valas e poços. Coloque a máquina num piso firme, plano e a uma distância suficientemente segura desses locais de perigo.

Os dispositivos de comando e de segurança instalados na máquina não podem ser retirados nem inibidos.

Colocação em funcionamento

Ligue a máquina com cuidado seguindo as indicações de funcionamento do manual de instruções. A utilização da máquina de acordo com estas instruções diminui o risco de ferimentos.

Não tape a máquina durante a utilização, nem a utilize em espaços sem ventilação adequada. Para evitar o risco de aquecimento da máquina, mantenha as saídas de ventilação permanentemente limpas e desobstruídas de modo a permitir a circulação de ar.

Não utilize a máquina exposta ao sol nem durante longos períodos de tempo. Tais condições provocam o aumento da temperatura de trabalho, o que leva à ativação constante do térmico de proteção da máquina.

A utilização da máquina com tensão de alimentação inferior ao definido nas características técnicas ou de extensões com comprimento muito elevado também podem provocar a ativação do térmico de proteção da máquina.

Manutenção e limpeza da máquina

Antes do início dos trabalhos de limpeza, ajuste, reparação e manutenção da máquina deve:

- Colocar a máquina num piso firme e plano;
- Desligar o cabo de alimentação da tomada.

Verifique frequentemente a máquina, especialmente antes do armazenamento (por exemplo, antes do período de inverno), quanto a desgaste e danos.

Substitua imediatamente as peças gastas ou danificadas de modo a que a máquina esteja sempre operacional e em condições de funcionamento seguro.

Limpeza:

A máquina deve de ser cuidadosamente limpa na sua totalidade após ser utilizada.

Não utilize produtos de limpeza agressivos. Estes produtos podem danificar plásticos e metais, prejudicando o funcionamento seguro da sua máquina.

Trabalhos de manutenção:

Apenas podem ser realizados trabalhos de manutenção descritos neste manual de instruções, todos os restantes trabalhos deverão ser executados por um distribuidor oficial.

Mantenha todas as parcas e parafusos bem apertados, para que a máquina esteja em condições de funcionar com segurança.

Mantenha os autocolantes de advertência e de indicação sempre limpos e legíveis.

Se retirar componentes ou dispositivos de segurança para efetuar trabalhos de manutenção, estes deverão ser imediatamente recolocados de forma correta.

Uma máquina com duplo isolamento não necessita de ligação á terra. A manutenção deste tipo de máquinas exige um cuidado extremo e conhecimento do sistema, e deve ser efetuada apenas por técnico qualificado. A substituição de componentes de uma máquina com duplo isolamento deve ser efetuada com peças iguais às originais.

Utilize apenas ferramentas ou acessórios acopláveis autorizados pela ITOOLS para esta máquina ou peças tecnicamente idênticas. Caso contrário, poderão ocorrer ferimentos ou danos na máquina. Em caso de dúvidas ou se lhe faltarem os conhecimentos e meios necessários, deverá dirigir-se a um distribuidor oficial.

Assistência Técnica

A máquina deve ser reparada apenas pelo serviço de assistência técnica da marca, ou por pessoal qualificado, apenas com peças de substituição originais.

INSTRUÇÕES DE MONTAGEM

Montagem dos suportes

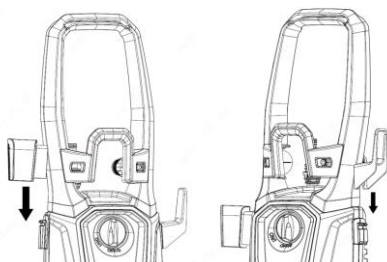

Montagem da ponteira



Montagem da mangueira de alta pressão

1. Introduza o ligador da mangueira de alta pressão na pistola;

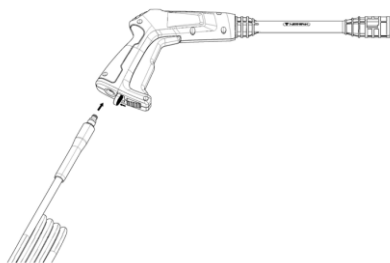

2. Introduza o ligador da mangueira de alta pressão na máquina.

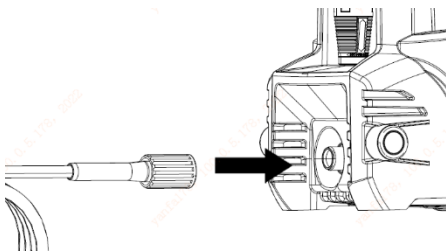

Montagem depósito de champô

- Encaixe o depósito de champô na ponta da ponteira.

Ligação à rede de água

1. Ligue a mangueira à torneira de abastecimento de água;
2. Abra a torneira de abastecimento de água para remover os resíduos que possam existir dentro da mangueira. Quando sair água limpa, feche a torneira;
3. Na outra extremidade da mangueira, coloque o conector rápido;
4. Retire a tampa colocada na entrada de água;
5. Enrosque o filtro na entrada de água;
6. Encaixe o conector rápido da mangueira de água no filtro;
7. Nunca utilize a máquina sem o filtro instalado na tubagem de entrada de água. O filtro deve estar sempre instalado para filtrar areia e outras impurezas que possam provocar danos nas válvulas da bomba.

O abastecimento de água à máquina deve ser efetuado, preferencialmente, através de mangueira ligada a torneira da rede de abastecimento de água.

É adequada uma mangueira de jardim com diâmetro de $\frac{1}{2}$ " , com comprimento mínimo de 5 m.

Caso pretenda efetuar o abastecimento de água desde poços, tanques ou outro tipo de reservatório de água, deve instalar um filtro adicional (filtro pinha) na aspiração, para evitar a entrada de areia ou outro tipo de resíduos.

Em qualquer uma das situações, certifique-se que a pressão da água de entrada é inferior a 7 bar.

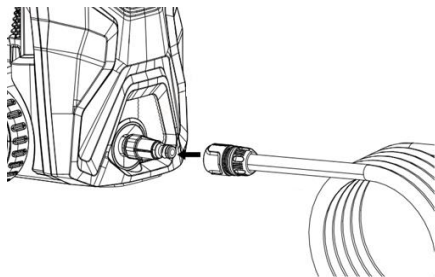

INSTRUÇÕES DE FUNCIONAMENTO

Durante a utilização da máquina de lavar à pressão deve ter em consideração alguns cuidados e procedimentos de utilização, de modo a evitar acidentes:

- Durante a utilização, coloque a máquina em locais estáveis e afastada do local da limpeza;
- Não utilize o cabo de alimentação nem a mangueira de pressão para deslocar a máquina;
- Nunca opere a máquina utilizando movimentos repetidos e rápidos de pressionar/largar o gatilho de pressão. Esta ação poderá resultar em falhas de componentes e conexões sob pressão;
- Não trabalhe com a máquina em vazio (sem água), pois irá causar danos nos vedantes da bomba. Ligue sempre a água antes de ligar a máquina;
- Para prevenir uma descarga acidental de água com alta pressão, o bloqueio de segurança no gatilho deve estar engatado sempre que a máquina não estiver a ser utilizada;
- Quando a máquina está sob pressão e o gatilho é pressionado, a libertação de pressão pode causar o coice da pistola. Adote uma postura estável e segure a pistola com firmeza com ambas as mãos, de modo a evitar acidentes;
- Não utilize a máquina junto de outras pessoas sem que estas estejam a utilizar equipamentos de proteção;
- Nunca direcione o jato de água na direção de pessoas, animais, equipamentos, instalações elétricas ou da própria máquina de lavar à pressão;
- Nunca coloque a sua mão, dedos ou corpo em frente ao bico aspersor. O jato pode provocar ferimentos;
- Mantenha as mangueiras de pressão e água conectadas à máquina e à pistola enquanto o sistema estiver sob pressão. Certifique-se que a máquina está desligada e toda a pressão é libertada antes de desconectar as mangueiras;
- Não efetue qualquer modificação na máquina, ligações, mangueiras ou outras conexões;
- Não utilize a máquina de lavar à pressão para bombear combustíveis ou outros líquidos inflamáveis;
- Utilize sempre óculos de proteção. O uso de equipamentos de proteção, tais como máscara anti poeira, calçado de proteção e protetor auricular devem ser utilizados sempre que necessário;

- Esta máquina está preparada para trabalhar com água limpa e com temperatura de trabalho entre +5°C e +50°C. A pressão de serviço da água de entrada, deve ser inferior a 7 bar;
- Utilize apenas mangueiras de pressão, fixações e encaixes de acordo com as especificações da máquina e recomendações do fabricante. Estes acessórios são importantes para a segurança da máquina de lavar à pressão e do utilizador;
- Não utilize pressão que exceda a mencionada em alguns dos componentes (mangueiras, encaixes, etc.) do sistema pressurizado. Garanta que todos os acessórios suportam o limite máximo da máquina;
- Pneus e válvulas de pneus podem ser danificadas pelo jato de alta pressão e provocar posterior rebentamento;
- Não é permitido limpar superfícies que contenham amianto;
- As áreas de limpeza deverão ter inclinações e drenagens necessárias para reduzir os riscos de queda;
- Antes de arrancar com a máquina de lavar à pressão em climas frios, certifique-se que não se formou gelo em nenhum componente da máquina.

Arranque da máquina

 A máquina está equipada com um sistema START/STOP automático, baseado na pressão da água. O motor da máquina não funciona em contínuo. Funciona apenas quando o gatilho da pistola é pressionado. Sempre que liberta o gatilho a máquina para automaticamente.

1. Verifique se a máquina está em posição vertical;
2. Abra a torneira da tubagem de água de abastecimento;
3. Pressione o bloqueio do gatilho para permitir o acionamento do gatilho;
4. Pressione o gatilho da pistola até sair todo o ar da bomba e mangueira de água;
5. Ligue o cabo de alimentação;
6. Coloque o botão “ON/OFF” na posição “ON”;
7. Pressione o gatilho da pistola para efetuar o trabalho;
8. Se necessitar de alterar a forma do jato de saída de água, rode o bico de aspersão para a esquerda/direita;
9. Ajuste a distância entre o bico de aspersão e a superfície de limpeza.

Paragem da máquina

1. Coloque o botão “ON/OFF” na posição “OFF”;
2. Desligue a ficha do cabo de alimentação;
3. Feche a torneira da tubagem de água de abastecimento;
4. Pressione o gatilho da pistola para aliviar a pressão da água;
5. Pressione o bloqueio do gatilho para bloquear o gatilho;
6. Enrole a mangueira de alta pressão e coloque no suporte;
7. Enrole a mangueira de água;
8. Enrole o cabo de alimentação e coloque-o no suporte.



Nunca feche a torneira de abastecimento de água antes de desligar a máquina.

Regulação do bico aspersor

A regulação do padrão de saída de água é efetuada no bico aspersor.

O ângulo de saída da água pode ser ajustado, permitindo um padrão de saída entre 0° e 60°. A utilização de um padrão de saída igual a 45°, permite uma eficiente remoção dos detritos, devido à boa relação entre a força do impacto da água e a área de ação do jato na superfície a limpar.

Outro facto que determina a força do impacto da água é a distância a que o bico aspersor fica da superfície. A força de impacto aumenta com a aproximação do bico à superfície.

Para efetuar a regulação, rode o bico aspersor de acordo com a pressão necessária e padrão de saída, pretendidos. Para a esquerda diminui a pressão, para direita aumenta.

1. Para regular o padrão de saída de água, rode o regulador do bico de aspersão, no sentido dos ponteiros do relógio obtém um jato mais fino, no sentido contrário, um jato mais largo.

Evite lavar janelas com um jato fino, pode causar a quebra dos vidros. Coloque o bico aspersor com padrão de saída de 45°.

Utilização de champô

A utilização de champô pode reduzir o tempo de limpeza e aumentar a eficácia na remoção de manchas difíceis.

Utilize apenas champôs adequados a máquinas de lavar à pressão. Não utilize outro tipo de champô ou químico que possa danificar a bomba ou os vedantes e afetar a segurança e o funcionamento da máquina.

! A utilização de champôs mais espessos, tais como líquido da loiça ou champôs para automóveis, pode provocar entupimentos no bico aspersor.

A maioria dos champôs para automóvel é uma combinação de champô com cera. Estes têm tendência para ser viscosos. A viscosidade aumenta com temperaturas baixas.

Quando utilizar champôs combinados com cera ou líquido da loiça, deve diluí-los com água morna antes da utilização, de acordo com as proporções indicadas nas instruções do champô.

Para utilizar a máquina de lavar à pressão com champô, deve efetuar as seguintes operações:

1. Retire o doseador de champô do depósito;
2. Adicione o champô no depósito;
3. Coloque o doseador no depósito e encaixe na ponteira;
4. Pressione o gatilho da pistola para efetuar a limpeza.

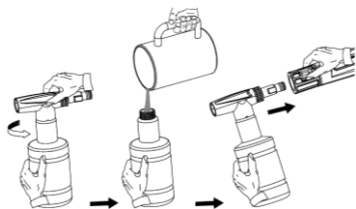

Quando terminar a utilização da máquina com champô, pressione o gatilho da pistola até sair água completamente limpa. Assim garante a remoção de todos os resíduos de champô.

INSTRUÇÕES DE MANUTENÇÃO

! Antes de qualquer trabalho de manutenção ou de limpeza, coloque a máquina numa superfície nivelada, desligue a alimentação elétrica e liberte a pressão da água.

Para garantir uma vida útil longa e sem problemas da máquina, siga as seguintes indicações:

1. Lave a mangueiras de água e pressão, as ponteiros e os restantes acessórios, antes de montar;
2. Limpe o pó e areia dos conectores;
3. Limpe o bico de aspersão com regularidade.

Limpeza do filtro de entrada de água

Limpe o filtro regularmente, uma vez por mês ou com maior frequência de acordo com a utilização.

1. Desenrosque o conector rápido de mangueira, onde está contido o filtro;
2. Retire o filtro;
3. Lave o filtro até ficar completamente limpo;
4. Volte a colocar o filtro no conector rápido e encaixe-o na máquina.

O filtro deve estar sempre instalado na entrada de água na máquina, para filtrar areia e outras impurezas que podem danificar as válvulas da bomba.

Limpeza do bico de aspersão

O entupimento do bico aspersor provoca uma redução significativa do fluxo de água, levando a máquina a funcionar de forma intermitente. Quando acontecer, efetue as seguintes operações:

1. Desligue a máquina no botão "ON/OFF" e retire a ficha cabo de alimentação da tomada;
2. Feche a torneira da água de abastecimento;
3. Aperte o gatilho da pistola para libertar a pressão da mangueira;
4. Utilize a agulha de limpeza fornecida. Insira-a no buraco do bico aspersor e mova para a frente e para trás até desentupir;
5. Bata com a ponteira na vertical até que os resíduos saiam na extremidade contrária ao bico aspersor.

É importante que o bico de aspersão seja inspecionado e limpo com regularidade, usando a agulha de limpeza fornecida.

Limpeza e armazenamento

Limpeza

Limpe a máquina após cada utilização. O manuseamento cuidadoso protege a máquina e aumenta a vida útil.

Armazenamento

A máquina deve ser armazenada num local seco, principalmente no inverno, para evitar danos provocados pelo gelo.

1. Após a paragem da máquina, retire toda a água da bomba, aperte o gatilho da pistola até não sair água no bico aspersor;
2. Desmonte as mangueiras de pressão e água, pistola e ponteiras;
3. Drene a água de todos os acessórios e use um pano para limpar o exterior das mangueiras e restantes acessórios;
4. Limpe o filtro e o bico aspersor;
5. Coloque a tampa, na entrada de água na máquina.
Armazene a máquina de lavar à pressão num local limpo e seco.

PROTEÇÃO DO MEIO AMBIENTE

 A embalagem é composta por materiais recicláveis, que pode eliminar através dos pontos de reciclagem locais.



Nunca coloque aparelhos elétricos no lixo doméstico!

Segundo a diretiva europeia aplicável, as máquinas elétricas usadas devem ser recolhidas separadamente e sujeitas a uma reciclagem ecológica.

Pode obter informações relativas à eliminação do aparelho usado através dos responsáveis legais pela reciclagem no seu município.

APOIO AO CLIENTE

WhatsApp: +351 967 817 569

E-mail: support@centralobao.com

PERGUNTAS FREQUENTES / RESOLUÇÃO DE PROBLEMAS

Pergunta/Problema - Causa	Solução
<p>A máquina não liga:</p> <ul style="list-style-type: none"> • O cabo de alimentação não está ligado ou existe falha elétrica; • A extensão elétrica é muito longa ou o fio demasiado fino; • A tensão de alimentação é muito baixa; • O sistema está pressurizado; 	<ul style="list-style-type: none"> • Verificar a ficha, tomada e disjuntor do circuito de alimentação; • Remover ou substituir a extensão. Ligar o cabo de alimentação direto na tomada; • Verificar se a tensão de alimentação é adequada; • Apertar o gatilho da pistola;
<p>A máquina liga, mas não sai água na pistola:</p> <ul style="list-style-type: none"> • Torneira da tubagem de fornecimento de água fechada; • O filtro está entupido; • A ponteira ou o bico de aspersão estão entupidos; 	<ul style="list-style-type: none"> • Abrir torneira da tubagem de fornecimento de água; • Limpar o filtro; • Limpar ponteira e/ou bico de aspersão;
<p>A máquina para subitamente:</p> <ul style="list-style-type: none"> • O cabo de alimentação está enrolado; • A extensão elétrica está enrolada ou os cabos elétricos são demasiados finos; • Proteção do circuito de alimentação disparou; 	<ul style="list-style-type: none"> • Desenrolar o cabo de alimentação; • Remover ou substituir extensão; • Verificar o cabo de alimentação, extensão, ficha, tomada e disjuntor do circuito de alimentação;
<p>A bomba produz uma pressão baixa ou irregular:</p> <ul style="list-style-type: none"> • Filtro entupido; • A bomba está a aspirar ar; • Ponteira/bico aspersor danificados ou de dimensão incorreta; • Bico aspersor está entupido; • Pistola danificada ou gasta; • Válvulas danificadas ou entupidadas; • Vedantes da bomba gastos; • A alimentação da água é insuficiente; 	<ul style="list-style-type: none"> • Limpar o filtro; • Verificar a existência de entradas de ar na bomba ou nas tubagens de aspiração. Apertar as ligações • Substituir ponteira/bico aspersor; • Limpar o bico aspersor; • Substituir pistola; • Contactar a assistência técnica; • Contactar a assistência técnica; • Aumentar a pressão da água. Verificar a existência de bloqueios na mangueira de alimentação de água e/ou mudar para uma mangueira maior;
<p>A máquina funciona aos impulsos:</p> <ul style="list-style-type: none"> • Existe ar na mangueira ou na bomba; • Alimentação da água inadequada; • Bico aspersor parcialmente entupido; • Filtro bloqueado; • Mangueira torcida ou dobrada; 	<ul style="list-style-type: none"> • Carregar no gatilho até atingir a pressão de serviço regular; • Verificar a existência de bloqueios na mangueira de alimentação de água e/ou mudar para uma mangueira maior; • Limpar o bico aspersor; • Limpar o filtro; • Endireite a mangueira;
<p>A máquina deita fumo:</p> <ul style="list-style-type: none"> • Sobreaquecimento, sobrecarga ou motor danificado; 	<ul style="list-style-type: none"> • Desligue a máquina e contacte a assistência técnica;

Ruido excessivo: <ul style="list-style-type: none">• A bomba está a aspirar ar;• Entrada de água está bloqueada;	<ul style="list-style-type: none">• Verificar a existência de entradas de ar na bomba ou nas tubagens de sucção;• Verifique torneira e mangueira de abastecimento de água e o filtro;
Não existe sucção de champô: <ul style="list-style-type: none">• Injetor da bomba entupido;• O depósito ou a tubagem de aspiração estão entupidos;	<ul style="list-style-type: none">• Contactar a assistência técnica;• Limpe o depósito e a tubagem de aspiração;

CERTIFICADO DE GARANTIA

A garantia deste produto está de acordo com a lei em vigor a partir da data de compra. Deverá, pois, guardar a prova de compra durante esse período de tempo. A garantia engloba qualquer defeito de fabrico, de material ou de funcionamento, assim como os sobressalentes e trabalhos necessários para a sua recuperação.

Excluem-se da garantia a má utilização do produto, eventuais reparações efetuadas por pessoas não autorizadas (fora da assistência da marca ITOOLS), assim como qualquer estrago causado pela utilização da mesma.

DECLARAÇÃO DE CONFORMIDADE

Declaramos sob nossa exclusiva responsabilidade que este artigo com a designação LAVADORA DE ALTA PRESSÃO 130 com o código ITML130D cumpre as seguintes normas ou documentos normativos: EN 60335-1:2012/A15:2021, EN 60335-2-79:2012, EN 62233:2008, EN IEC 55014-1:2021, EN IEC 55014-2:2021, EN IEC 61000-3-2:2019/A1:2021, EN 61000-3-3:2013/A2:2021, conforme as diretivas:

Diretiva 2006/42/EC - Diretiva de Máquinas

Diretiva 2014/30/EU - Diretiva Compatibilidade Eletromagnética

S. João de Ver,
26 de junho de 2024

Central Lobão S. A.
O Técnico Responsável
Hugo Santos



DESCRIPCIÓN DE LA MÁQUINA Y CONTENIDO DEL EMBALAJE

HIDROLIMPIADORA DE ALTA PRESIÓN 130 – ITML130D

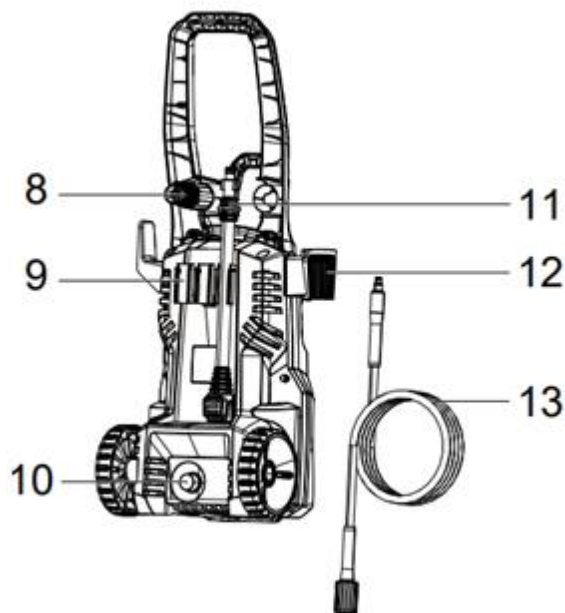
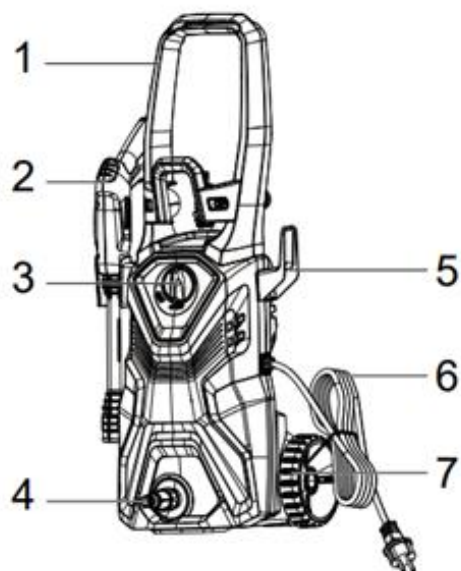

Lista de Componentes	
1	Empuñadura de transporte
2	Pistola
3	Interruptor encendido/apagado
4	Filtro de entrada de agua
5	Soporte del cable de alimentación
6	Cable de alimentación
7	Rueda
8	Boquilla de aspersión
9	Soporte para lanzas
10	Conexión para manguera de alta presión
11	Lanza
12	Soporte para pistola
13	Manguera de alta presión

Datos Técnicos	
Potencia nominal [W]:	1600
Tensión de alimentación:	230 V AC 50 Hz
Presión máxima del agua de entrada [bar]:	7 bar
Presión máxima [bar]:	130
Presión de servicio [bar]:	90
Caudal máximo [L/min]:	8,0
Caudal de servicio [L/min]:	5,0
Longitud de la manguera [m]:	5
Temperatura de funcionamiento [°C]:	5 – 50
Nivel de potencia acústica (L _{WA}) [dB (A)]:	85
Grado de protección:	IPX5
Peso del producto [Kg]:	6
Dimensiones del producto	310 x 245 x 720

Contenido del embalaje	
1	Hidrolimpiadora ITML130D
1	Pistola
1	Lanza
1	Depósito de detergente
1	Empuñadura
1	Manguera de alta presión
1	Soporte para pistola
1	Soporte del cable de alimentación
1	Soporte para manguera de alta presión
1	Filtro de entrada de agua
1	Aguja de limpieza para boquilla de aspersión
1	Manual de instrucciones

Simbología



Alerta de seguridad o llamada de atención.



Para reducir el riesgo de lesiones, el usuario debe leer el manual de instrucciones.



Peligro de descargas eléctricas.



Respete la distancia de seguridad.





Embalaje de material reciclado.



Recogida separada de baterías y/o herramientas eléctricas.

INSTRUCCIONES GENERALES DE SEGURIDAD Y USO

 **¡ATENCIÓN!** Al utilizar este tipo de máquinas debe considerar ciertas medidas básicas de seguridad, para evitar el riesgo de incendio, descargas eléctricas y accidentes personales.

 Lea siempre las instrucciones de seguridad, funcionamiento y mantenimiento antes de empezar a utilizar su máquina. Guarde el manual de instrucciones para futuras consultas.

General

Estas medidas preventivas son imprescindibles para su seguridad, utilice la máquina siempre con cuidado, consciente de la responsabilidad y teniendo en cuenta que el usuario es responsable de eventuales accidentes causados a terceros o a sus bienes.

La máquina sólo puede ser utilizada por personas que hayan leído el manual de instrucciones y estén familiarizadas con su manipulación. Antes de la primera utilización, el usuario debe ser instruido en el uso de la máquina por el distribuidor o por otra persona competente, y debe obtener instrucciones adecuadas y prácticas.

El manual de instrucciones es parte integrante de la máquina y tiene que ser siempre suministrado.

Familiarícese con los dispositivos de mando, así como con el uso de la máquina. El usuario debe saber, en particular, cómo detener la máquina rápidamente.

Utilice la máquina sólo si está en buenas condiciones físicas y psíquicas. No utilice la máquina si está cansado o bajo el efecto de alcohol, drogas o medicamentos. Si sufre algún problema de salud, consulte a su médico sobre la posibilidad de trabajar con la máquina.

Nunca permita que la máquina sea utilizada por niños, personas con capacidades físicas, sensoriales o mentales limitadas, personas con falta de experiencia y conocimiento de la máquina u otras personas que no estén familiarizadas con las instrucciones de uso.

 La máquina solamente debe ser utilizada como detallado en este manual de instrucciones. No son permitidas otras utilizaciones que puedan ser peligrosas y que provoquen lesiones al utilizador o daños a la máquina.

No sobrecargue o utilice incorrectamente la máquina. El uso de la máquina para fines distintos a los previstos, así como el uso inadecuado de los accesorios, puede dar lugar a situaciones de peligro.

Por motivos de seguridad, se prohíbe cualquier cambio en la máquina además del montaje de accesorios autorizados por el fabricante. Cualquier cambio efectuado anula el derecho a la garantía.

Puede obtener información sobre los accesorios autorizados en su distribuidor oficial ITOOLS.

Seguridad eléctrica

No utilice herramientas eléctricas en ambientes explosivos, especialmente en presencia de líquidos, gases o polvo inflamables. Las herramientas eléctricas crean chispas que pueden inflamar los líquidos, gases o polvo.

 El cable de alimentación de esta máquina debe ser enchufado, a través de la clavija, en un tomacorriente de 230V 50Hz con protección diferencial.

El interruptor diferencial asociado al circuito de alimentación debe ajustarse para que se dispare cuando haya una corriente de defecto máxima de 30 mA.

Proteja los tomacorrientes de la humedad. Si existe el riesgo de salpicaduras de agua o inundaciones, instale los tomacorrientes en un lugar que no pueda ser alcanzado por la inundación o instale tomacorrientes con una protección adecuada.

Proteja el cable de alimentación, la clavija y el tomacorriente de fuentes de calor, aceite y objetos punzantes. Si el cable de alimentación está dañado, debe ser sustituido por un técnico cualificado, no se permite su reparación.

No modifique la clavija del cable de alimentación, utilice un tomacorriente compatible con la máquina. No utilice ningún tipo de adaptador.

No se recomienda el uso de regletas para la conexión del cable de alimentación. Sin embargo, si utiliza una regleta, debe tener algunos cuidados, tales como:

- Si utiliza la hidrolimpiadora al aire libre, utilice únicamente regletas adecuadas para su uso en exteriores. El uso de una regleta adecuada reduce el riesgo de descarga eléctrica;
- Utilice únicamente regletas con 3 cables, clavijas y tomacorrientes con toma de tierra;

- La sección de los cables de la regleta debe ser proporcional a la longitud y con características iguales o superiores a las del cable de alimentación de la máquina (1,5 mm² → L < 25 m; 2,0 mm² → 25 < L < 50 m);
- No utilice regletas dañadas. Examine las regletas antes de usar y sustituya si es necesario;
- Desconecte siempre la regleta del tomacorriente antes de sacar la clavija de la máquina.

Antes de empezar a trabajar

Asegúrese de que la máquina sólo sea utilizada por personas familiarizadas con el manual de instrucciones.

Antes de utilizar la máquina, sustituya las piezas defectuosas y todas las demás piezas desgastadas y dañadas.

Compruebe que todos los tornillos y tuercas estén bien apretados. Las inspecciones periódicas son importantes para garantizar la seguridad y el rendimiento de la máquina.

Para trabajar de forma segura con la máquina, antes de ponerla en marcha hay que asegurarse de que:

- Toda la máquina está montada correctamente;
- Los dispositivos de seguridad están en perfecto estado y funcionan correctamente. No utilice nunca la máquina si los dispositivos de seguridad faltan, están dañados o desgastados;
- La manguera de presión, la pistola y los accesorios de acoplamiento están en perfecto estado.

Realice todos los ajustes y trabajos necesarios para el correcto montaje de la máquina, si tiene dudas o dificultades diríjase a su distribuidor oficial.

Durante el trabajo

 Mantenga a terceros alejados de la zona de operación de la máquina. Nunca trabaje mientras estén animales o personas, en particular niños, en la zona de riesgo.

Utilice la máquina con especial cuidado cuando trabaje cerca de taludes, zanjas y pozos. Coloque la máquina sobre suelo firme y nivelado y a una distancia suficientemente segura de estas zonas de peligro.

Los dispositivos de mando y seguridad instalados en la máquina no deben retirarse ni bloquearse.

Puesta en marcha

Encienda la máquina con cuidado, siguiendo las indicaciones del manual de instrucciones. El uso de la máquina de acuerdo con estas instrucciones reduce el riesgo de lesiones.

No cubra la máquina durante su uso ni la utilice en espacios sin ventilación adecuada. Para evitar el riesgo de sobrecalentamiento de la máquina, mantenga las ranuras de ventilación limpias y sin obstrucciones en todo momento para permitir la circulación del aire.

No utilice la máquina al sol ni durante periodos prolongados. Tales condiciones provocan un aumento de la temperatura de funcionamiento, lo que lleva a la activación constante de la protección térmica de la máquina.

La utilización de la máquina con una tensión de alimentación inferior a la definida en los datos técnicos o con regletas demasiado largas también puede provocar la activación de la protección térmica de la máquina.

Mantenimiento y limpieza

Antes de empezar las tareas de limpieza, ajuste, reparación y mantenimiento de la máquina, debe:

- Colocar la máquina sobre una superficie firme y nivelada;
- Desconectar el cable de alimentación.

Inspeccione la máquina con frecuencia, especialmente antes de guardarla (por ejemplo, antes del periodo de invierno), para comprobar si presenta desgaste o daños.

Cambie inmediatamente las piezas gastadas o dañadas de modo que la máquina este siempre operativa y en condiciones de funcionamiento seguro.

Limpieza:

Debe limpiar a fondo la máquina después de utilizarla.

No utilice productos de limpieza agresivos. Estos productos pueden dañar plásticos y metales, perjudicando el funcionamiento seguro de su máquina.

Mantenimiento:

Solo se pueden realizar trabajos de mantenimiento descritos en este manual de instrucciones, todos los demás trabajos deberán ser ejecutados por un distribuidor oficial.

Mantenga todos las tuercas y tornillos bien apretados para que la máquina esté en condiciones de trabajo seguras.

Mantenga los adhesivos de advertencia e indicación limpios y legibles en todo momento.

Si se desmontan componentes o dispositivos de seguridad para realizar trabajos de mantenimiento, deben volver a colocarse correctamente de inmediato.

Una máquina con doble aislamiento no necesita toma de tierra. El mantenimiento de este tipo de máquinas requiere extremo cuidado y conocimiento del sistema, y sólo debe ser realizado por un técnico cualificado. La sustitución de componentes en una máquina de doble aislamiento debe hacerse con piezas iguales a las originales.

Utilice solo herramientas o accesorios acoplables autorizados por ITOOLS para esta máquina o piezas técnicamente idénticas. En caso contrario, pueden producirse lesiones o daños en la máquina. En caso de dudas o si le faltan los conocimientos y medios necesarios, deberá dirigirse a un distribuidor oficial.

Asistencia Técnica

La máquina sólo debe ser reparada por el servicio de asistencia técnica de la marca o por personal cualificado, utilizando exclusivamente piezas de recambio originales.

INSTRUCCIONES DE MONTAJE

Montaje de los soportes

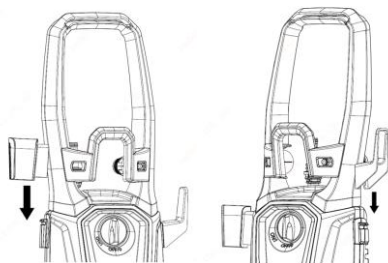

Montaje de la lanza



Montaje de la manguera de alta presión

1. Inserte el racor de la manguera de alta presión en la pistola;

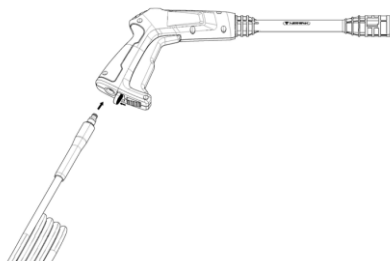

2. Inserte el racor de la manguera de alta presión en la máquina.

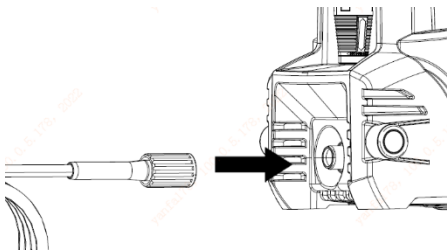

Montaje del depósito de detergente

- Encaje el depósito de detergente en la lanza.

Conexión a la red de agua

1. Conecte la manguera al grifo de suministro de agua;
2. Abra el grifo de suministro de agua para eliminar cualquier residuo de la manguera. Cuando salga agua limpia, cierre el grifo;
3. Coloque el conector rápido al otro extremo de la manguera;
4. Retire el tapón situado en la entrada de agua;
5. Enrosque el filtro en la entrada de agua;
6. Acople el conector rápido de la manguera de agua al filtro;
7. No utilice nunca la máquina sin el filtro instalado en el tubo de entrada de agua. El filtro debe instalarse siempre para filtrar la arena y otras impurezas que podrían dañar las válvulas de la bomba.

Es preferible suministrar agua a la máquina mediante una manguera conectada al grifo de la red de agua.

Es adecuada una manguera de jardín con un diámetro de ½" y una longitud mínima de 5 metros.

Si pretende suministrar agua a partir de pozos, tanques u otro tipo de depósito de agua, deberá instalar un filtro adicional (válvula de retención con filtro de acero inoxidable) en la aspiración para evitar la entrada de arena u otro tipo de residuos.

En ambos casos, asegúrese de que la presión del agua de entrada es inferior a 7 bar.

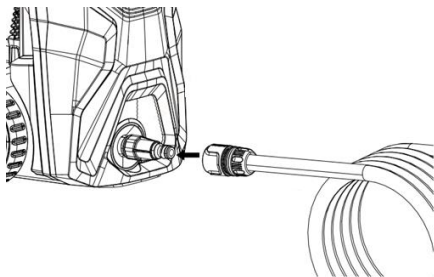

INSTRUCCIONES DE FUNCIONAMIENTO

Al utilizar la hidrolimpiadora alta presión, debe tener en cuenta ciertas precauciones y procedimientos para evitar accidentes:

- Durante el uso, coloque la máquina en una posición estable y alejada de la zona de limpieza;
- No utilice el cable de alimentación ni la manguera de presión para mover la máquina;
- No utilice nunca la máquina efectuando movimientos rápidos y repetidos de presión y liberación del gatillo de presión. Esto podría provocar el fallo de componentes y conexiones bajo presión;
- No utilice la máquina vacía (sin agua), ya que se dañarían las juntas de la bomba. Abra siempre el grifo antes de poner en marcha la máquina;
- Para evitar la descarga accidental de agua a alta presión, el bloqueo de seguridad del gatillo debe estar activado siempre que no se utilice la máquina;
- Cuando la máquina está bajo presión y se aprieta el gatillo, la liberación de presión puede hacer que la pistola rebote. Adopte una postura estable y sujete firmemente la pistola con ambas manos para evitar accidentes;
- No utilice la máquina cerca de otras personas a menos que lleven equipo de protección;
- No dirija nunca el chorro de agua hacia personas, animales, equipos, instalaciones eléctricas o la propia hidrolimpiadora;
- No ponga nunca la mano, los dedos o el cuerpo delante de la boquilla de aspersión. El chorro puede causar lesiones;
- Mantenga las mangueras de presión y agua conectadas a la máquina y a la pistola mientras el sistema esté bajo presión. Asegúrese de que la máquina está apagada y de que se ha liberado toda la presión antes de desconectar las mangueras;
- No realice ninguna modificación en la máquina, los conectores, las mangueras u otras conexiones;
- No utilice la hidrolimpiadora para bombear combustibles u otros líquidos inflamables;
- Utilice siempre gafas de seguridad. Siempre que sea necesario, debe utilizarse equipo de protección como mascarilla antipolvo, calzado de protección y protectores auditivos;

- Esta máquina está diseñada para trabajar con agua limpia y una temperatura de funcionamiento entre +5°C y +50°C. La presión de servicio del agua de entrada debe ser inferior a 7 bar;
- Utilice únicamente mangueras de presión, fijaciones y accesorios de acuerdo con las especificaciones de la máquina y las recomendaciones del fabricante. Estos accesorios son importantes para la seguridad de la hidrolimpiadora y del usuario;
- No utilice una presión superior a la mencionada en algunos de los componentes (mangueras, acoplamientos, etc.) del sistema presurizado. Asegúrese de que todos los accesorios soportan el límite máximo de la máquina;
- Los neumáticos y las válvulas de los neumáticos pueden resultar dañados por el chorro de alta presión y provocar su posterior reventón;
- No está permitido limpiar superficies que contengan amianto;
- Las zonas de limpieza deben tener las pendientes y el drenaje necesarios para reducir el riesgo de caídas;
- Antes de poner en marcha la hidrolimpiadora en tiempo frío, asegúrese de que no se haya formado hielo en ninguno de los componentes de la máquina.

Detención de la máquina

1. Ponga el interruptor encendido/apagado en la posición de apagado;
2. Desconecte el cable de alimentación;
3. Cierre el grifo de la tubería de suministro de agua;
4. Presione el gatillo de la pistola para liberar la presión del agua;
5. Pulse el bloqueo del gatillo para bloquearlo;
6. Enrolle la manguera de alta presión y colóquela en el soporte;
7. Enrolle la manguera de agua;
8. Enrolle el cable de alimentación y colóquelo en el soporte.



No cierre nunca el grifo de suministro de agua antes de apagar la máquina.

Ajuste de la boquilla de aspersión

El patrón de salida del agua se ajusta en la boquilla de aspersión.

El ángulo de salida del agua puede ajustarse, permitiendo un patrón de salida entre 0° y 60°. El uso de un patrón de salida igual a 45° permite una eliminación eficaz de los residuos, debido a la buena relación entre la fuerza del impacto del agua y el área de acción del chorro sobre la superficie a limpiar.

Otro factor que determina la fuerza del impacto del agua es la distancia a la que se encuentra la boquilla de aspersión de la superficie. La fuerza de impacto aumenta a medida que la boquilla se acerca a la superficie.

Para ajustar, gire la boquilla de aspersión de acuerdo con la presión y el patrón de salida requeridos. A la izquierda la presión disminuye, a la derecha aumenta.

1. Para ajustar el patrón de salida del agua, gire el regulador de la boquilla de aspersión en el sentido horario para obtener un chorro más fino y en el sentido antihorario para obtener un chorro más ancho.

Evite lavar las ventanas con un chorro fino, ya que puede provocar la rotura del cristal. Coloque la boquilla de aspersión con un patrón de salida de 45°.

Puesta en marcha de la máquina



La máquina está equipada con un sistema automático de START/STOP basado en la presión del agua. El motor de la máquina no funciona continuamente. Sólo funciona cuando se aprieta el gatillo de la pistola. Cada vez que suelte el gatillo, la máquina se detendrá automáticamente.

1. Compruebe que la máquina está en posición vertical;
2. Abra el grifo de la tubería de suministro de agua;
3. Presione el bloqueo del gatillo para permitir el accionamiento del gatillo;
4. Apriete el gatillo de la pistola hasta que haya salido todo el aire de la bomba y de la manguera de agua;
5. Conecte el cable de alimentación;
6. Ponga el interruptor encendido/apagado en la posición de encendido;
7. Apriete el gatillo de la pistola para realizar el trabajo;
8. Si necesita cambiar la forma del chorro de agua, gire la boquilla de aspersión a izquierda/derecha;
9. Ajuste la distancia entre la boquilla de aspersión y la superficie de limpieza.

Uso del detergente

El uso de detergente puede reducir el tiempo de limpieza y aumentar la eficacia para eliminar las manchas difíciles.

Utilice únicamente detergentes adecuados para hidrolimpiadoras. No utilice ningún otro tipo de detergente o producto químico que pueda dañar la bomba o las juntas y afectar la seguridad y el funcionamiento de la máquina.

! El uso de detergentes espesos, como el líquido lavavajillas o los detergentes para coches, puede obstruir la boquilla de aspersión.

La mayoría de los detergentes para coches son una combinación de detergente y cera. Estos tienden a ser viscosos. La viscosidad aumenta a bajas temperaturas.

Cuando utilice detergentes combinados con cera o líquido lavavajillas, dilúyalos en agua tibia antes de usarlos, según las proporciones indicadas en las instrucciones del detergente.

Para utilizar la hidrolimpiadora con detergente, debe realizar las siguientes operaciones:

1. Retire el dosificador de detergente del depósito;
2. Añada el detergente al depósito;
3. Coloque el dosificador en el depósito y acóplelo a la lanza;
4. Pulse el gatillo de la pistola para limpiar.

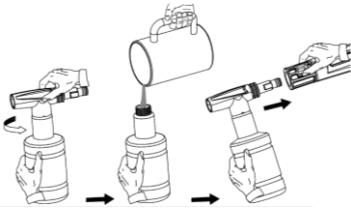

Cuando haya terminado de utilizar la máquina con detergente, apriete el gatillo de la pistola hasta que salga agua completamente limpia. Esto garantiza la eliminación de todos los residuos de detergente.

INSTRUCCIONES DE MANTENIMIENTO

! Antes de realizar cualquier trabajo de mantenimiento o limpieza, coloque la máquina sobre una superficie plana, desconecte la alimentación eléctrica y libere la presión del agua.

Para garantizar una vida útil larga y sin problemas de su máquina, siga estas instrucciones:

1. Lave las mangueras de agua y presión, las lanzas y otros accesorios antes de colocarlos;
2. Limpie el polvo y la arena de los conectores;
3. Limpie regularmente la boquilla de aspersión.

Limpieza del filtro de entrada de agua

Limpie el filtro con regularidad, una vez al mes o más a menudo según el uso.

1. Desenrosque el conector rápido de la manguera que contiene el filtro;
2. Retire el filtro;
3. Lave el filtro hasta que esté completamente limpio;
4. Vuelva a colocar el filtro en el conector rápido y colócalo en la máquina.

El filtro debe instalarse siempre en la entrada de agua a la máquina para filtrar la arena y otras impurezas que pueden dañar las válvulas de la bomba.

Limpieza de la boquilla de aspersión

Una boquilla de aspersión obstruida provoca una reducción significativa del caudal de agua, haciendo que la máquina funcione de forma intermitente. Cuando esto ocurra, realice las siguientes operaciones:

1. Apague la máquina con el interruptor encendido/apagado y desenchufe el cable de alimentación del tomacorriente;
2. Cierre el grifo de la tubería de suministro de agua;
3. Apriete el gatillo de la pistola para liberar la presión de la manguera;
4. Utilice la aguja de limpieza suministrada. Introdúcela en el orificio de la boquilla de aspersión y muévela hacia delante y hacia atrás hasta que se desatasque;
5. Golpee la lanza verticalmente hasta que los residuos salgan por el extremo opuesto a la boquilla de aspersión.

Es importante inspeccionar y limpiar con regularidad la boquilla de aspersión, utilizando la aguja de limpieza suministrada.

Limpieza y almacenamiento

Limpieza

Limpie la máquina después de cada uso. Un manejo cuidadoso protege la máquina y prolonga su vida útil.

Almacenamiento

La máquina debe ser almacenada en un lugar seco, especialmente en invierno, para evitar daños causados por las heladas.

1. Después de parar la máquina, saque toda el agua de la bomba, apriete el gatillo de la pistola hasta que no salga agua por la boquilla de aspersión;
2. Desmunte las mangueras de presión y de agua, la pistola y las lanzas;
3. Drene el agua de todos los accesorios y utilice un paño para limpiar el exterior de las mangueras y otros accesorios;
4. Limpie el filtro y la boquilla de aspersión;
5. Coloque el tapón en la entrada de agua de la máquina. Almacene la hidrolimpiadora en un lugar limpio y seco.

PROTECCIÓN DEL MEDIO AMBIENTE



El embalaje se compone de materiales reciclables, que puede eliminar a través de los puntos de reciclaje locales.



¡Nunca coloque ningún tipo de herramienta eléctrica en la basura doméstica!

Según la directiva europea aplicable, las máquinas eléctricas usadas deben recogerse por separado y reciclarse de forma respetuosa con el medio ambiente.

Puede obtener información acerca de la eliminación de la máquina utilizada a través de los responsables legales del reciclaje en su municipio.

ATENCIÓN AL CLIENTE

WhatsApp: +351 967 817 569

E-mail: support@centralobao.com

PREGUNTAS FRECUENTES / RESOLUCIÓN DE PROBLEMAS

Pregunta/Problema - Causa	Solución
<p>La máquina no se enciende:</p> <ul style="list-style-type: none"> • El cable de alimentación no está conectado o hay un fallo eléctrico; • La regleta es demasiado larga o el cable demasiado fino; • La tensión de alimentación es demasiado baja; • El sistema está presurizado; 	<ul style="list-style-type: none"> • Comprobar la clavija, el tomacorriente y el disyuntor del circuito de alimentación; • Retirar o sustituir la regleta. Conectar el cable de alimentación directamente al tomacorriente; • Comprobar que la tensión de alimentación es adecuada; • Apretar el gatillo de la pistola;
<p>La máquina se enciende, pero no sale agua de la pistola:</p> <ul style="list-style-type: none"> • Grifo de la tubería de suministro de agua cerrado; • El filtro está obstruido; • La lanza o la boquilla de aspersión están obstruidas; 	<ul style="list-style-type: none"> • Abrir el grifo de la tubería de suministro de agua; • Limpiar el filtro; • Limpiar la lanza y/o la boquilla de aspersión;
<p>La máquina se detiene de repente:</p> <ul style="list-style-type: none"> • El cable de alimentación está enredado; • La regleta está enrollada o los cables eléctricos son demasiado finos; • Se ha disparado la protección del circuito de alimentación; 	<ul style="list-style-type: none"> • Desenrollar el cable de alimentación; • Retirar o sustituir la regleta; • Comprobar el cable de alimentación, la regleta, el enchufe, el tomacorriente y el disyuntor del circuito de alimentación;
<p>La bomba genera una presión baja o irregular:</p> <ul style="list-style-type: none"> • El filtro está obstruido; • La bomba aspira aire; • Lanza/boquilla de aspersión dañada o de dimensión incorrecta; • La boquilla de aspersión está obstruida; • Pistola dañada o desgastada; • Válvulas dañadas u obstruidas; • Juntas de la bomba desgastadas; • El suministro de agua es insuficiente; 	<ul style="list-style-type: none"> • Limpiar el filtro; • Comprobar si hay filtraciones de aire en la bomba o en las tuberías de aspiración. Apretar los conectores • Sustituir la lanza o la boquilla de aspersión; • Limpiar la boquilla de aspersión; • Sustituir la pistola; • Contactar con la asistencia técnica; • Contactar con la asistencia técnica; • Aumentar la presión del agua. Comprobar que la manguera de suministro de agua no esté obstruida y/o cambiarla por una manguera más grande;
<p>La máquina funciona por impulsos:</p> <ul style="list-style-type: none"> • Hay aire en la manguera o en la bomba; • Suministro de agua inadecuado; • Boquilla de aspersión parcialmente obstruida; • Filtro obstruido; • Manguera retorcida o doblada; 	<ul style="list-style-type: none"> • Apretar el gatillo hasta alcanzar la presión de servicio normal; • Comprobar que la manguera de suministro de agua no esté obstruida y/o cambiarla por una manguera más grande; • Limpiar la boquilla de aspersión; • Limpiar el filtro; • Enderezar la manguera;

La máquina echa humo: <ul style="list-style-type: none">• Sobrecalentamiento, sobrecarga o motor dañado;	<ul style="list-style-type: none">• Apagar la máquina y ponerse en contacto con la asistencia técnica;
Ruido excesivo: <ul style="list-style-type: none">• La bomba aspira aire;• La entrada de agua está bloqueada;	<ul style="list-style-type: none">• Comprobar si hay filtraciones de aire en la bomba o en las tuberías de aspiración.• Comprobar el grifo, la manguera de suministro de agua y el filtro;
No hay succión de detergente: <ul style="list-style-type: none">• Inyector de bomba obstruido;• El depósito o la tubería de aspiración están obstruidos;	<ul style="list-style-type: none">• Contactar con la asistencia técnica;• Limpiar el depósito y la tubería de aspiración;

CERTIFICADO DE GARANTÍA

La garantía de este producto está en conformidad con la ley vigente a partir de la fecha de compra. Por lo tanto, debe guardar el comprobante de compra durante ese período de tiempo. La garantía cubre cualquier defecto de fabricación, material o funcionamiento, así como los repuestos y el trabajo necesario para su reparación.

Si excluyen de la garantía el malo uso del producto, eventual reparaciones efectuadas por personas no autorizadas (fuera de la asistencia de la marca ITOOLS), así como cualquier daño causado por el uso.

DECLARACIÓN DE CONFORMIDAD

Declaramos bajo nuestra exclusiva responsabilidad que este producto con la designación HIDROLIMPIADORA DE ALTA PRESIÓN 130 y la referencia ITML130D cumple con las siguientes normas o documentos normativos: EN 60335-1:2012/A15:2021, EN 60335-2-79:2012, EN 62233:2008, EN IEC 55014-1:2021, EN IEC 55014-2:2021, EN IEC 61000-3-2:2019/A1:2021, EN 61000-3-3:2013/A2:2021, según las determinaciones de las directivas:

2006/42/CE - Directiva de Máquinas

2014/30/UE - Directiva de Compatibilidad Electromagnética

S. João de Ver,
26 de junio de 2024

Central Lobão S. A.
El técnico encargado
Hugo Santos



POWER TOOL DESCRIPTION AND PACKAGING CONTENT

HIGH-PRESSURE WASHER 130 – ITML130D

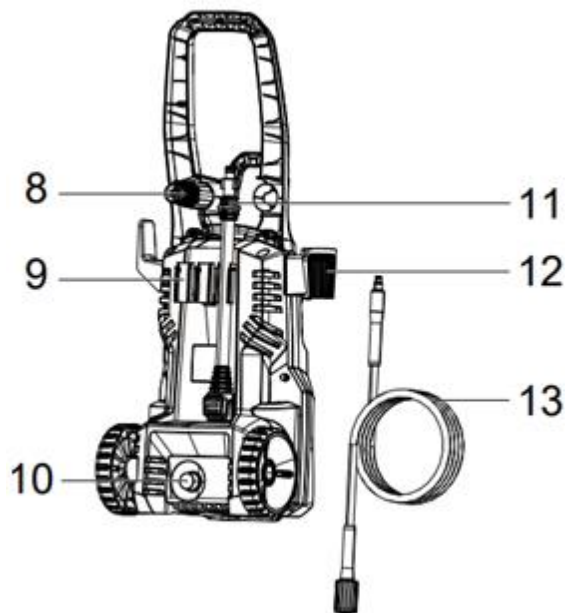
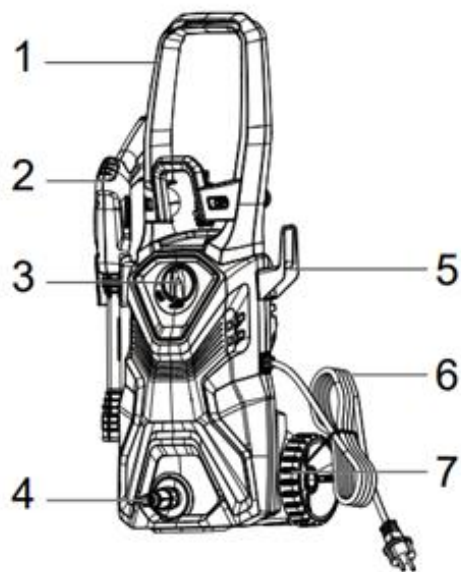

List of components

1	Transport handle
2	Gun
3	“ON/OFF” switch
4	Water inlet filter
5	Power cord holder
6	Power cord
7	Wheel
8	Spray nozzle
9	Lance holder
10	High-pressure hose connection
11	Lance
12	Gun holder
13	High-pressure hose

Technical data

Power [W]:	1600
Supply voltage [V]:	230V AC 50Hz
Maximum inlet water pressure [bar]:	7 bar
Maximum pressure [bar]:	130
Operating pressure [bar]:	90
Maximum flow rate [L/min]:	8.0
Service flow rate [L/min]:	5.0
Hose length [m]:	5
Operating temperature [°C]:	5 – 50
Sound power level (L _{WA}) [dB (A)]:	85
IP rating:	IPX5
Weight of the product [Kg]:	6
Dimensions of the product	310 x 245 x 720

Packaging content

1	High-pressure washer ITML130D
1	Gun
1	Lance
1	Detergent container
1	Handle
1	High-pressure hose
1	Gun holder
1	Power cord holder
1	High-pressure hose holder
1	Water inlet filter
1	Cleaning needle for spray nozzle
1	Instruction manual

Symbols

Security alert or warning.



To reduce the risk of injury, the user must read the instruction manual.



Electric shock hazard.



Respect the safety distance.





Packaging made from recycled materials.



Batteries or power tools should not be disposed of together with household waste.

GENERAL SAFETY AND USE INSTRUCTIONS

 **ATTENTION!** While operating power tools, several basic safety precautions must always be followed to reduce the risk of fire, electric shocks, and personal injuries.

 Always read and make sure you understand the instruction manual before you start operating this power tool. Keep this instruction manual for future reference.

General

These preventive measures are essential for your safety, always operate the power tool carefully, responsibly and keeping in mind that the user is responsible for any accidents caused to third parties or their property.

The power tool may only be used by people who have read the instruction manual and are familiar with its handling. Before using the power tool for the first time, the user must be instructed by the seller or another competent person on how to use it and must obtain appropriate and practical instructions.

This instruction manual is an integral part of the power tool and must always be provided.

Familiarize yourself with the control devices and use of the power tool. In particular, the user must know how to quickly stop the power tool.

Do not use the power tool if you are not both physically and mentally well. Do not operate it while you are tired or under the influence of medication, drugs, or alcohol. If you have a health problem, ask your doctor if it is safe for you to use the power tool before doing so.

Never allow the power tool to be used by children, individuals with limited physical, sensory or mental abilities, individuals with lack of experience and knowledge of the machine, or others unfamiliar with the use instructions.

 The power tool may only be used as stated in this instruction manual. Any other use, which may be dangerous and may cause injury to the user or damage to the power tool, is not permitted.

Do not overload or misuse the power tool. Using this power tool for purposes other than the intended and the improper use of accessories may result in dangerous situations.

For safety reasons, any alteration to the power tool other than the assembly of accessories authorised by the manufacturer is prohibited. The warranty on your power tool will be voided if you alter it in any way.

You may get information on authorized accessories from your official ITOOLS dealer.

Electrical safety

Do not operate power tools in explosive environments, such as in the presence of flammable liquids, gases, or dust. Power tools create sparks that can ignite liquids, gases, or dust.

 The power cord must be plugged into a 230V 50Hz socket with differential protection.

The differential switch associated with the supply circuit must be set to trip when there is a maximum fault current of 30 mA.

Protect sockets from humidity. If there is a danger of water splashing or flooding, install the sockets in a place that cannot be reached by the flood or install sockets with suitable protection.

Protect the power cord, plug, and socket from sources of heat, oil, and sharp objects. If the power cord is damaged, it must be replaced by a qualified technician, you are not allowed to repair it.

Do not change the plug on the power cord, use a socket compatible with the power tool's plug. Do not use any kind of adapter.

The use of extensions to plug in the power cord is not recommended. However, if you use an extension cord, you should take some precautions, such as:

- If you use the high-pressure washer outdoors, only use extensions suitable for outdoor use. The use of a suitable extension cord reduces the risk of electric shock;
- Only use extension cords with 3 cables, plugs, and sockets with an earthing connection or contact;

- The cross-section of the extension cables must be proportional to the length and with characteristics equal to or greater than those of the machine's power cord (1.5 mm² → L < 25 m; 2.0 mm² → 25 < L < 50 m);
- Do not use damaged extension cords. Examine the extension cords before using them and replace them if necessary;
- Always unplug the extension cord before removing the plug from the power tool.

Before you start operating

Individuals who have not read the instruction manual and are not familiarized with how to operate the power tool must not use it.

Before using the power tool, replace any defective parts as well as all other worn out and damaged parts.

Check if all nuts and screws are properly tightened. Regular servicing is important to ensure the safety and performance of the power tool.

To ensure that you work safely with the power tool, before start-up it is necessary to check if:

- The whole power tool is assembled correctly;
- The safety devices are in perfect condition and function properly. Never use the power tool if the safety devices are missing, inhibited, damaged or worn out;
- The pressure hose, gun and connection accessories are in perfect condition.

Make all adjustments and work necessary for the correct assembly of the power tool, if you have any questions or difficulties, contact your official dealer.

While operating

 Keep third parties away from the power tool's area of operation. Never work while animals or people, especially children, are in the danger zone.

Use the power tool with particular care when working near slopes, ditches, and wells. Place the power tool on firm, level ground and at a sufficiently safe distance from these dangerous spots.

Control and safety devices installed on the power tool may not be removed or inhibited.

Start-up

Switch the power tool on carefully, following the operating instructions in the manual. Following these instructions while using the power tool reduces the risk of injury.

Do not cover the power tool during use or use it in rooms without adequate ventilation. To avoid the overheating of the power tool, always keep the ventilation slots clean and unobstructed to allow air to circulate.

Do not use the power tool in the sun or for extended periods of time. Such conditions cause the operating temperature to rise, which leads to constant activation of the power tool's thermal protection.

Using the power tool with a supply voltage lower than that defined in the technical data or with extension cords that are too long can also activate the power tool's thermal protection.

Maintenance and cleaning

Before you start any cleaning, adjustment, repair, or maintenance work on the power tool, you must:

- Place the power tool on a firm, flat surface;
- Unplug the power cord.

Check the power tool frequently, especially before storage (e.g. before the winter period), for any signs of wear and damage.

Replace worn out or damaged parts immediately, so that the power tool is always in a safe operating condition.

Cleaning:

The power tool should be thoroughly cleaned after each use.

Do not use aggressive cleaning products. These products may damage plastics and metals, compromising the safe operation of the power tool.

Maintenance:

Only maintenance work described in this instruction manual may be conducted, all other work must be done by an official dealer.

Keep all nuts and screws well tightened to ensure a safe operation.

Keep warning and information stickers always clean and legible.

If any components or safety devices are removed for maintenance work, they must be repositioned immediately and correctly.

A double-insulated power tool does not need an earthing connection. Servicing this type of power tool requires extreme care and knowledge of the system and should only be conducted by a qualified technician. Replacing components in a double-insulated power tool must be done with parts which are identical to the originals.

Use only ITOOLS-approved accessories for this power tool or technically identical parts. Failure to do so may result in personal injuries or damages to the power tool. If in doubt or if you lack knowledge or resources, you should contact an official dealer.

Technical assistance

The power tool should only be serviced by the brand's technical assistance centre, or other qualified personnel, replacing any necessary parts with original ones.

ASSEMBLY INSTRUCTIONS

Mounting the holders

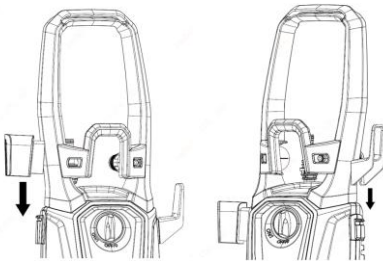

Mounting the lance



Mounting the high-pressure hose

1. Insert the high-pressure hose connector into the gun;

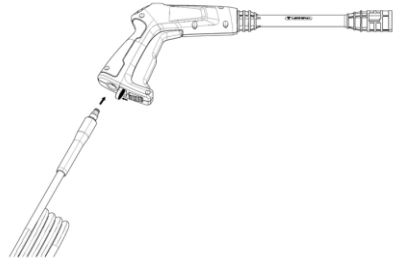

2. Insert the high-pressure hose connector into the power tool.

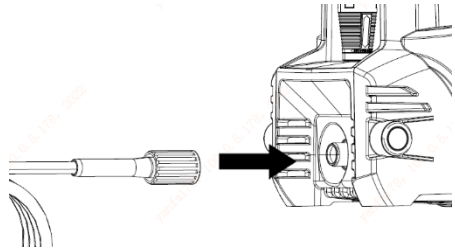

Mounting the detergent container

- Attach the detergent container to the lance.

Connection to the water supply network

1. Connect the hose to the water supply tap;
2. Open the water supply tap to flush out any residue that may be inside the hose. Turn off the tap when clean water comes out;
3. Attach the quick connector to the other end of the hose;
4. Remove the cap on the water inlet;
5. Insert the filter into the water inlet;
6. Attach the quick connector of the water hose to the filter;
7. Never use the power tool without the filter installed in the water inlet pipe. The filter must always be installed to filter out sand and other impurities that could cause damage to the pump valves.

The power tool should preferably be supplied with water via a hose connected to the water supply tap.

A garden hose with a diameter of ½" and a minimum length of 5 metres is suitable.

If you intend to supply water from wells, tanks, or other types of water reservoir, you should install an additional filter (check valve with stainless steel filter) in the suction to prevent sand or other types of debris from entering.

In either case, make sure that the inlet water pressure is less than 7 bar.

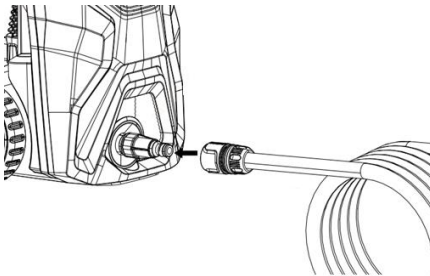

OPERATING INSTRUCTIONS

When using the high-pressure washer, you should take certain precautions and operating procedures into account to avoid any accidents:

- During use, place the power tool in a stable position away from the cleaning area;
- Do not use the power cord or the pressure hose to move the power tool;
- Never operate the power tool by using repeated, rapid press/release movements of the pressure trigger. This could result in failure of components and connections under pressure;
- Do not operate the power tool empty (without water), as this will cause damage to the pump seals. Always turn on the tap water before starting the power tool;
- To prevent accidental discharge of high-pressure water, the safety lock on the trigger must be switched on whenever the power tool is not in use;
- When the power tool is under pressure and the trigger is pressed, the release of pressure can cause the gun to recoil. Adopt a stable posture and hold the gun firmly with both hands to avoid accidents;
- Do not use the power tool around other people unless they are wearing protective equipment;
- Never direct the water jet towards people, animals, equipment, electrical installations or the high-pressure washer itself;
- Never put your hand, fingers, or body in front of the spray nozzle. The jet can cause injuries;
- Keep the pressure and water hoses connected to the power tool and gun while the system is under pressure. Make sure the power tool is switched off and all pressure is released before disconnecting the hoses;
- Do not make any alterations to the power tool, connections, hoses or other fittings;
- Do not use the high-pressure washer to pump fuels or other flammable liquids;
- Always wear safety goggles. Protective equipment such as a dust mask, safety shoes and ear protectors should be used whenever necessary;

- This power tool was designed to work with clean water and an operating temperature between +5°C and +50°C. The operating pressure of the inlet water must be less than 7 bar;
- Only use pressure hoses, fixings, and couplings in accordance with the power tool's technical data and the manufacturer's recommendations. These accessories are important for the safety of the high-pressure washer and the user;
- Do not use pressure that exceeds that mentioned in some of the components (hoses, fittings, etc.) of the pressurised system. Ensure that all accessories support the power tool's maximum limit;
- Tyres as well as their valves can be damaged by the high-pressure jet and cause subsequent bursting;
- It is not permitted to clean surfaces containing asbestos;
- Cleaning areas must have the necessary slopes and drainage to reduce the risk of falls;
- Before starting the high-pressure washer in cold weather, make sure that no ice has formed on any part of the power tool.

Stopping the power tool

1. Turn the "OFF/OFF" switch to the "OFF" position;
2. Unplug the power cord;
3. Close the water supply tap;
4. Press the gun trigger to release the water pressure;
5. Press the trigger lock to block the trigger;
6. Roll up the high-pressure hose and place it in the holder;
7. Roll up the water hose;
8. Roll up the power cord and place it in the holder.



Never turn off the water supply tap before switching off the power tool.

Adjusting the spray nozzle

The water outlet pattern is adjusted on the spray nozzle.

The water outlet angle can be adjusted, allowing an outlet pattern between 0° and 60°. The use of an outlet pattern equal to 45° allows for efficient removal of debris, due to the good relationship between the force of the water impact and the area of action of the jet on the surface to be cleaned.

Another factor that determines the force of the water's impact is the distance the spray nozzle is from the surface. The impact force increases as the nozzle approaches the surface.

To adjust, turn the spray nozzle according to the required pressure and outlet pattern. To the left the pressure decreases, to the right it increases.

1. To adjust the water outlet pattern, turn the regulator on the spray nozzle clockwise to get a thinner jet and anti-clockwise to get a wider jet.

Avoid washing windows with a thinner jet as this can cause the glass to break. Put on the spray nozzle with a 45° outlet pattern.

Start-up of the power tool



The power tool is equipped with an automatic START/STOP system based on the water pressure. The power tool's motor does not run continuously. It only works when the trigger of the gun is pressed. Every time you release the trigger, the power tool stops automatically.

1. Make sure the power tool is in a vertical position;
2. Open the water supply tap;
3. Press the trigger lock to allow the trigger to be pulled;
4. Press the trigger of the gun until all the air has escaped from the pump and water hose;
5. Plug in the power cord;
6. Turn the "ON/OFF" switch to the "ON" position;
7. Press the trigger of the gun to perform the task;
8. If you need to change the shape of the water jet, turn the spray nozzle to the left/right;
9. Adjust the distance between the spray nozzle and the surface to be cleaned.

Use of detergent

Using detergent can reduce cleaning time and increase the effectiveness of removing stubborn stains.

Only use detergents suitable for pressure washers. Do not use any other type of detergent or chemical that could damage the pump or seals and affect the safety and operation of the power tool.

 The use of thicker detergents, such as dishwashing liquid or car shampoos, can cause blockages in the spray nozzle.

Most car shampoos are a combination of shampoo and wax. These tend to be viscous. Viscosity increases at low temperatures.

When using detergents combined with wax or dishwashing liquid, dilute them with lukewarm water before use, according to the proportions indicated in the detergent's instructions.

To use the pressure washer with detergent, you must do the following:

1. Remove the detergent dispenser from the container;
2. Add the detergent to the container;
3. Place the dispenser in the container and mount it on the lance;
4. Press the gun trigger to start cleaning.

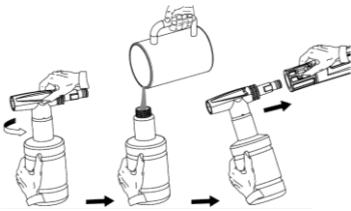

When you have finished using the power tool with detergent, press the gun trigger until completely clean water comes out. This ensures that all residues of detergent are removed.

MAINTENANCE INSTRUCTIONS

 Before conducting any maintenance or cleaning work, place the power tool on a flat surface, switch off the power supply and release the water pressure.

To ensure a long and trouble-free service life for your power tool, follow these instructions:

1. Wash the water and pressure hoses, lances, and other accessories before mounting;
2. Clean dust and sand from the connectors;
3. Clean the spray nozzle regularly.

Cleaning the water inlet filter

Clean the filter regularly once a month or more frequently depending on use.

1. Unfasten the quick connector on the hose, which contains the filter;
2. Remove the filter;
3. Wash the filter until it is completely clean;
4. Put the filter back into the quick connector and fit it into the power tool.

The filter must always be installed in the water inlet of the power tool to filter out sand and other impurities that can damage the pump valves.

Cleaning the spray nozzle

A clogged spray nozzle causes a significant reduction in water flow, causing the power tool to operate intermittently. When this happens, do the following steps:

1. Turn the power tool off with the "ON/OFF" switch and unplug the power cord from the socket;
2. Close the water supply tap;
3. Press the gun trigger to release the pressure from the hose;
4. Use the cleaning needle provided. Insert it into the hole in the spray nozzle and move it back and forth until it unclogs;
5. Tap the lance vertically until the residue comes out at the end opposite the spray nozzle.

It is important that the spray nozzle is inspected and cleaned regularly, using the cleaning needle provided.

Cleaning and storage

Cleaning

The power tool must be thoroughly cleaned after each use. Careful handling protects the power tool and extends its service life.

Storage

The power tool should be stored in a dry place, especially in winter, to avoid frost damage.

1. After stopping the power tool, remove all the water from the pump, press the gun trigger until no water comes out of the spray nozzle;
2. Dismantle the pressure and water hoses, gun, and lances;
3. Drain the water from all the accessories and use a cloth to clean them as well as the outside of the hoses;
4. Clean the filter and spray nozzle;
5. Place the cap on the water inlet of the power tool.
Store the high-pressure washer in a clean, dry place.

ENVIRONMENTAL POLICY



The packaging is made up of recyclable materials, which you can dispose on local recycling points.



Never dispose of power tools with your household waste!

According to the applicable European directive, used electrical equipment must be collected separately and recycled in an environmentally friendly way.

You can get more information regarding the disposal of the power tool through the entity in charge of recycling in your city.

CUSTOMER SERVICE

WhatsApp: +351 967 817 569

E-mail: support@centralobao.com

FREQUENTLY ASKED QUESTIONS/TROUBLESHOOTING

Question/Problem - Cause	Solution
<p>The power tool will not turn on:</p> <ul style="list-style-type: none"> • The power cord is not connected or there is an electrical fault; • The extension cord is too long or the cable too thin; • The supply voltage is too low; • The system is pressurised; 	<ul style="list-style-type: none"> • Check the plug, socket, and circuit breaker of the power supply circuit; • Remove or replace the extension cord. Plug the power cord directly into the socket; • Make sure the supply voltage is adequate; • Press the gun trigger;
<p>The power tool switches on, but no water comes out of the gun:</p> <ul style="list-style-type: none"> • Water supply tap closed; • The filter is clogged; • The lance or spray nozzle is clogged; 	<ul style="list-style-type: none"> • Open the water supply tap; • Clean the filter; • Clean the lance and/or spray nozzle;
<p>The power tool stops abruptly:</p> <ul style="list-style-type: none"> • The power cord is tangled; • The extension cord is tangled, or the electric cables are too thin; • The power circuit protection tripped; 	<ul style="list-style-type: none"> • Untangle the power cord; • Remove or replace the extension cord. <ul style="list-style-type: none"> • Check the power cord, extension cord, plug, socket, and circuit breaker of the power supply circuit;
<p>The pump produces low or irregular pressure:</p> <ul style="list-style-type: none"> • The filter is clogged; • The pump is sucking in air; <ul style="list-style-type: none"> • Damaged or unsuitable lance/spray nozzle; • The spray nozzle is clogged; • Damaged or worn out gun; • Damaged or clogged valves; • Worn out pump seals; • The water supply is insufficient; 	<ul style="list-style-type: none"> • Clean the filter; • Check for air infiltration in the pump or suction pipework. Tighten the connectors; • Replace the lance/spray nozzle; • Clean the spray nozzle; • Replace the gun; • Contact technical assistance; • Contact technical assistance; • Increase the water pressure. Check the water supply hose for blockages and/or change to a larger hose;
<p>The power tool does not run consistently:</p> <ul style="list-style-type: none"> • There is air in the hose or pump; <ul style="list-style-type: none"> • The water supply is insufficient; <ul style="list-style-type: none"> • The spray nozzle is partially clogged; • The filter is blocked; • Twisted or bent hose; 	<ul style="list-style-type: none"> • Press the trigger until the regular service pressure is reached; • Check the water supply hose for blockages and/or change to a larger hose; • Clean the spray nozzle; • Clean the filter; • Straighten the hose;
<p>Smoke coming out of the power tool:</p> <ul style="list-style-type: none"> • Overheating, overload or damaged motor; 	<ul style="list-style-type: none"> • Turn off the power tool and contact technical assistance;

<p>Excessive noise:</p> <ul style="list-style-type: none">• The pump is sucking in air;• The water inlet is blocked;	<ul style="list-style-type: none">• Check for air infiltration in the pump or suction pipework.• Check the water supply tap and hose and the filter;
<p>There is no suction of detergent:</p> <ul style="list-style-type: none">• Clogged injector pump;• The container or suction pipe is clogged;	<ul style="list-style-type: none">• Contact technical assistance;• Clean the container and the suction pipe;

WARRANTY CERTIFICATE

The warranty for this product is in accordance with the law in force from the date of purchase. You should, therefore, keep your proof of purchase during this period. The warranty covers any manufacturing defect in material or operation, as well as the parts and work needed for their repairing.

Excluded from the warranty are the misuse of the product, any repairs carried out by unauthorized individuals (outside the service centre of the brand ITOOLS) as well as any damage caused by its use.

DECLARATION OF CONFORMITY

We declare, under our sole responsibility, that the product labelled HIGH-PRESSURE WASHER 130 with code ITML130D complies with the following standards or normative documents: EN 60335-1:2012/A15:2021, EN 60335-2-79:2012, EN 62233:2008, EN IEC 55014-1:2021, EN IEC 55014-2:2021, EN IEC 61000-3-2:2019/A1:2021, EN 61000-3-3:2013/A2:2021, as defined by:

2006/42/EC - The Machinery Directive

2014/30/EU - The Electromagnetic Compatibility Directive

S. João de Ver,
June 26th, 2024

Central Lobão S. A.
Technical Manager
Hugo Santos



DESCRIPTION DE L'OUTIL ET CONTENU DE L'EMBALLAGE

NETTOYEUR HAUTE PRESSION 130 – ITML130D

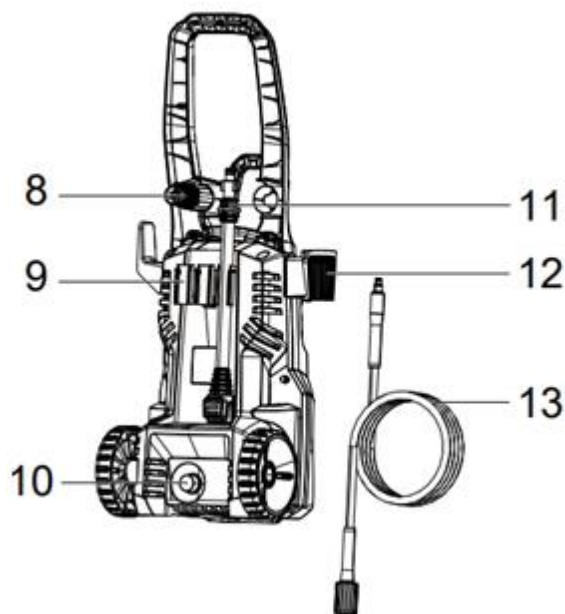
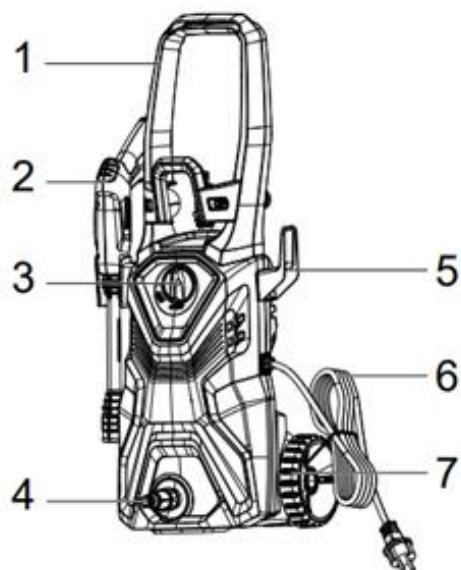

Liste de composants

1	Poignée de transport
2	Pistolet
3	Interrupteur marche/arrêt
4	Filtre d'entrée d'eau
5	Support du câble d'alimentation
6	Câble d'alimentation
7	Roue
8	Buse de pulvérisation
9	Support des lances
10	Raccord de tuyau haute pression
11	Lance
12	Support du pistolet
13	Tuyau haute pression

Données techniques

Puissance [W] :	1600
Tension d'alimentation :	230 V AC 50 Hz
Pression maximale d'entrée d'eau [bar] :	7 bar
Pression maximale [bar] :	130
Pression de service [bar] :	90
Débit maximal [L/min] :	8,0
Débit de service [L/min] :	5,0
Longueur du tuyau [m] :	5
Température de fonctionnement [°C] :	5 – 50
Niveau de puissance acoustique (L_{WA}) [dB (A)] :	85
Indice de protection :	IPX5
Poids du produit [Kg] :	6
Dimensions du produit [mm] :	310 x 245 x 720

Contenu de l'emballage

1	Nettoyeur haute pression ITML130D
1	Pistolet
1	Lance
1	Réservoir de détergent
1	Poignée
1	Tuyau haute pression
1	Support du pistolet
1	Support du câble d'alimentation
1	Support de tuyau haute pression
1	Filtre d'entrée d'eau
1	Aiguille de nettoyage pour buse de pulvérisation
1	Mode d'emploi

Symboles

Avertissements liés à la sécurité ou remarques importantes.



Pour éviter tout risque de dommages, l'utilisateur est prié de lire le mode d'emploi.



Risque d'électrocution.



Respectez la distance de sécurité.





Emballage fabriqué à partir de matériaux recyclés.



Collecte séparée des batteries et/ou des outils électriques.

INSTRUCTIONS GÉNÉRALES DE SÉCURITÉ ET D'UTILISATION

 **ATTENTION !** Lors de l'utilisation d'une machine électrique, certaines mesures de sécurité de base doivent être respectées, afin d'éviter tout risque d'incendie, d'électrocution et d'accidents personnels.

 Lisez toujours les consignes de sécurité, le mode d'emploi et les conseils d'entretien avant de commencer à utiliser votre machine. Veillez à conserver ce mode d'emploi pour toute référence ultérieure.

Général

Ces mesures préventives sont indispensables pour votre sécurité, utilisez toujours la machine avec précaution, de manière responsable et en tenant compte du fait que l'utilisateur est responsable de tout accident causé à des tiers ou à leurs biens.

La machine ne doit être utilisée que par des individus qui ont lu le mode d'emploi et qui se sont familiarisés avec son maniement. Avant d'utiliser la machine pour la première fois, l'utilisateur doit être instruit par le vendeur ou une autre personne compétente sur la manière de l'utiliser et doit obtenir des instructions appropriées et pratiques.

Le mode d'emploi fait partie intégrante de la machine et doit toujours être fourni.

Familiarisez-vous avec les dispositifs de commande et l'utilisation de la machine. En particulier, l'utilisateur doit savoir comment arrêter rapidement la machine.

N'utilisez la machine que si vous vous trouvez en bonne condition physique et mentale. N'utilisez pas la machine lorsque vous êtes fatigué ou sous l'influence de l'alcool, de drogues ou de médicaments. Si vous souffrez d'un problème de santé, demandez l'avis à votre médecin avant d'utiliser cette machine.

Ne laissez jamais des enfants, des personnes aux capacités physiques, sensorielles ou mentales limitées, des personnes manquant d'expérience et de connaissance de la machine ou d'autres personnes qui ne se sont pas familiarisées avec les instructions utiliser la machine.

 La machine ne doit être utilisée que de la façon décrite dans ce mode d'emploi. Toute autre utilisation pouvant être dangereuse et pouvant causer des blessures à l'utilisateur ou endommager la machine n'est pas autorisée.

Ne surchargez pas la machine et utilisez l'outil approprié pour chaque type de travail. L'utilisation de la machine à d'autres fins que celles prévues et l'utilisation incorrecte des accessoires peuvent entraîner des situations dangereuses.

Pour des raisons de sécurité, toute modification de la machine autre que le montage des accessoires autorisés par le fabricant est interdit. Toute modification effectuée annulera le droit à la garantie.

Vous pourrez obtenir des informations sur les accessoires autorisés auprès de votre distributeur officiel ITOOLS.

Sécurité électrique

N'utilisez pas des outils électriques dans des environnements explosifs, par exemple en présence de liquides, gaz ou poussières inflammables. Les outils électriques créent des étincelles qui peuvent enflammer les liquides, les gaz ou la poussière.

 Le câble d'alimentation de la machine doit être branché sur une prise 230V 50Hz avec protection différentielle.

L'interrupteur différentiel associé au circuit d'alimentation doit être réglé pour se déclencher lorsqu'il y a un courant de défaut maximum de 30 mA.

Protégez les prises de l'humidité. En cas de risque de projection d'eau ou d'inondation, installez les prises dans un endroit qui ne peut être atteint par l'inondation ou installez des prises avec une protection appropriée.

Protégez le câble d'alimentation, la fiche et la prise de courant des sources de chaleur, de l'huile et des objets tranchants. Si le câble d'alimentation est endommagé, il doit être remplacé par un technicien qualifié, sa réparation n'est pas autorisée.

Ne modifiez pas la fiche du câble d'alimentation, utilisez une prise compatible avec la fiche de l'appareil. N'utilisez aucun type d'adaptateur.

L'utilisation de rallonges électriques, pour brancher le câble d'alimentation, n'est pas recommandée. Toutefois, si vous utilisez une rallonge électrique, vous devez prendre certaines précautions, telles que :

- Si vous utilisez le nettoyeur haute pression à l'extérieur, utilisez uniquement des rallonges adaptées à une utilisation en extérieur. L'utilisation d'une rallonge appropriée réduit le risque d'électrocution ;
- N'utilisez que des rallonges avec 3 câbles, des fiches et des prises avec une mise à la terre ;

- La section des câbles de rallonge doit être proportionnelle à la longueur et avoir des caractéristiques égales ou supérieures à celles du câble d'alimentation de la machine ($1.5 \text{ mm}^2 \rightarrow L < 25 \text{ m}$; $2.0 \text{ mm}^2 \rightarrow 25 < L < 50 \text{ m}$) ;
- N'utilisez pas de rallonges endommagées. Vérifiez la condition des rallonges électriques avant de les utiliser et remplacez-les si nécessaire ;
- Débranchez toujours la rallonge avant de retirer la fiche de la machine.

Avant de commencer à travailler

Veillez à ce que la machine ne soit utilisée que par des personnes familiarisées avec le mode d'emploi.

Avant d'utiliser la machine, remplacez les pièces défectueuses et toutes les autres pièces usées ou endommagées.

Vérifiez si tous les écrous et boulons sont correctement serrés. Un entretien régulier est important pour garantir la sécurité et les performances de la machine ;

Pour travailler en toute sécurité avec la machine, vous devez avant de la mettre en marche, vérifier si :

- L'ensemble de la machine est assemblé correctement ;
- Les dispositifs de sécurité sont en parfait état et fonctionnent correctement. N'utilisez jamais la machine si les dispositifs de sécurité sont manquants, endommagés ou usés ;
- Le tuyau haute pression, le pistolet et les raccords sont en parfait état.

Réalisez tous les réglages et les travaux nécessaires au montage correct de la machine, si vous avez des questions ou des difficultés, contactez votre distributeur officiel.

Au cours du travail

 Tenez les tiers le plus loin possible de la zone d'utilisation de la machine. Ne travaillez jamais lorsque des animaux ou des personnes, en particulier des enfants, se trouvent dans la zone de danger.

Utilisez la machine avec une prudence particulière lorsque vous travaillez à proximité de pentes, de fossés et de puits. Placez la machine sur une surface ferme et plane et à une distance suffisamment sûre de ces points de danger.

Les dispositifs de commande et de sécurité montés sur la machine ne doivent pas être enlevés ou bloqués.

Mise en marche

Mettez la machine en marche avec précaution, en suivant les consignes du mode d'emploi. L'utilisation de la machine conformément à ces instructions réduit le risque de blessure.

Ne couvrez pas la machine pendant son utilisation et ne l'utilisez pas dans des pièces sans ventilation adéquate. Pour éviter tout risque de surchauffe de la machine, veillez à ce que les ouïes d'aération soient toujours propres et dégagées afin de permettre à l'air de circuler.

N'utilisez pas la machine au soleil ou pendant de longues périodes. Ces conditions entraînent une augmentation de la température de fonctionnement, ce qui conduit à une activation constante de la protection thermique de la machine.

L'utilisation de la machine avec une tension d'alimentation inférieure à celle définie dans les données techniques ou avec des rallonges trop longues peut également entraîner l'activation de la protection thermique de la machine.

Entretien et nettoyage

Avant de procéder aux travaux de nettoyage, de réglage, de réparation et d'entretien de la machine, vous devez :

- Placer la machine sur une surface plane et solide ;
- Débrancher le câble d'alimentation.

Examinez fréquemment la machine, en particulier avant de la ranger (par exemple avant la période hivernale), pour vérifier qu'elle n'est pas usée ou endommagée.

Remplacez immédiatement les pièces usées ou endommagées afin que la machine soit toujours opérationnelle et en bon état de fonctionnement.

Nettoyage :

La machine doit être soigneusement nettoyé après utilisation.

N'utilisez pas de produits de nettoyage agressifs. Ces produits peuvent endommager les plastiques et les métaux et compromettre la sécurité lors de l'utilisation de votre machine.

Entretien :

Seuls les travaux d'entretien décrits dans le présent mode d'emploi peuvent être effectués, tous les autres travaux doivent être effectués par un distributeur officiel.

Maintenez tous les écrous et boulons bien serrés afin que la machine puisse fonctionner en toute sécurité.

Gardez toujours les autocollants d'alerte et d'avertissement propres et lisibles.

Si vous retirez des composants ou des dispositifs de sécurité pour effectuer des travaux d'entretien, ils doivent être immédiatement remis en place correctement.

Une machine à double isolation n'a pas besoin de mise à la terre. L'entretien de ce type de machine nécessite une extrême prudence et une bonne connaissance du système, et ne doit être effectué que par un technicien qualifié. Le remplacement des composants d'une machine à double isolation doit être effectué avec des pièces identiques aux pièces d'origine.

N'utilisez que des outils ou accessoires autorisés par la marque ITOOLS pour cette machine ou des pièces techniquement identiques. Sinon, vous risquez de vous blesser ou d'endommager la machine. En cas de doute ou si vous n'avez pas les connaissances et les moyens nécessaires, vous devez contacter un distributeur officiel.

Assistance Technique

La machine ne doit être réparée que par le service d'assistance technique de la marque ou par du personnel qualifié, en utilisant uniquement des pièces de rechange d'origine.

INSTRUCTIONS DE MONTAGE

Montage des supports

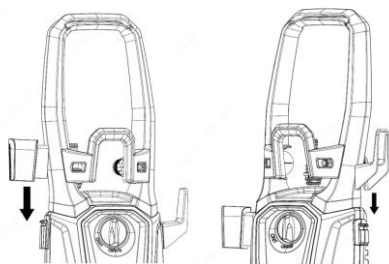

Montage de la lance



Montage du tuyau haute pression

1. Insérez le raccord du tuyau haute pression dans le pistolet ;

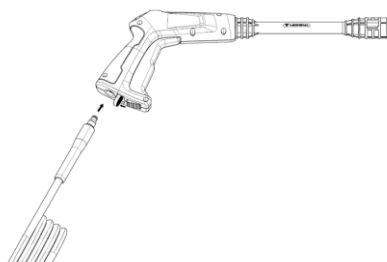

2. Insérez le raccord du tuyau haute pression dans la machine.

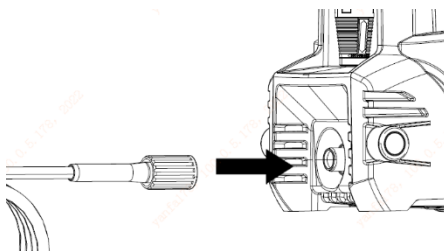

Montage du réservoir de détergent

- Placez le réservoir de détergent sur la lance.

Raccordement au réseau de distribution d'eau

1. Branchez le tuyau sur le robinet de distribution d'eau ;
2. Ouvrez le robinet de distribution d'eau afin d'éliminer tout résidu du tuyau. Lorsque de l'eau propre sort, fermez le robinet ;
3. Fixez le raccord rapide à l'autre extrémité du tuyau ;
4. Retirez le bouchon de l'entrée d'eau ;
5. Insérez le filtre dans l'entrée d'eau ;
6. Attachez le raccord rapide du tuyau d'eau au filtre ;
7. N'utilisez jamais la machine si le filtre n'est pas installé dans le tuyau de distribution d'eau. Le filtre doit toujours être installé pour filtrer le sable et les autres impuretés qui pourraient endommager les soupapes de la pompe.

La machine doit de préférence être approvisionnée en eau à l'aide d'un tuyau raccordé au robinet du réseau de distribution d'eau.

Il convient d'utiliser un tuyau de jardin d'un diamètre de ½" et d'une longueur minimale de 5 mètres.

Si vous avez l'intention de fournir de l'eau à partir de puits, de cuves ou d'autres types de réservoirs d'eau, vous devez installer un filtre supplémentaire (clapet anti-retour avec filtre en acier inoxydable) dans l'aspiration pour empêcher le sable ou d'autres types de débris d'y pénétrer.

Dans les deux cas, assurez-vous que la pression d'entrée de l'eau est inférieure à 7 bar.

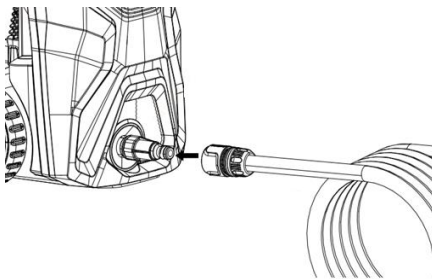

INSTRUCTIONS DE FONCTIONNEMENT

Lors de l'utilisation du nettoyeur haute pression, il convient de prendre certaines précautions et de respecter certaines procédures d'utilisation afin d'éviter les accidents :

- Pendant l'utilisation, placez la machine dans une position stable, à l'écart de la zone de nettoyage ;
- N'utilisez pas le câble d'alimentation ou le tuyau haute pression pour déplacer la machine ;
- N'utilisez jamais la machine en effectuant des mouvements répétés et rapides de pression et de relâchement de la gâchette de pression. Cela pourrait entraîner une défaillance des composants et des raccords sous pression ;
- Ne faites pas fonctionner la machine à vide (sans eau), car cela endommagerait les joints de la pompe. Ouvrez toujours l'eau avant de démarrer la machine ;
- Pour éviter tout déversement accidentel d'eau à haute pression, le verrou de sécurité de la gâchette doit être enclenché chaque fois que la machine n'est pas utilisée ;
- Lorsque la machine est sous pression et que l'on appuie sur la gâchette, le relâchement de la pression peut provoquer un rebond du pistolet. Adoptez une position stable et tenez fermement le pistolet à deux mains pour éviter les accidents ;
- N'utilisez pas la machine en présence d'autres personnes, si elles ne portent pas d'équipement de protection ;
- Ne jamais diriger le jet d'eau vers des personnes, des animaux, des équipements, des installations électriques ou vers le nettoyeur haute pression lui-même ;
- Ne mettez jamais votre main, vos doigts ou votre corps devant la buse de pulvérisation. Le jet peut provoquer des blessures ;
- Maintenez les tuyaux de pression et d'eau connectés à la machine et au pistolet pendant que le système est sous pression. Assurez-vous que la machine est arrêtée et que toute la pression est relâchée avant de débrancher les tuyaux ;
- Ne faites aucune modification sur la machine, les connexions, les tuyaux ou autres raccords ;
- N'utilisez pas le nettoyeur haute pression pour pomper des carburants ou d'autres liquides inflammables ;
- Portez toujours des lunettes de protection. L'utilisation d'équipements de protection tels qu'un masque anti-poussière, des chaussures de sécurité et des protecteurs auditifs est indispensable ;

- Cette machine est conçue pour fonctionner avec de l'eau limpide et une température de fonctionnement comprise entre +5°C et +50°C. La pression de service de l'eau d'entrée doit être inférieure à 7 bar ;
- N'utilisez que des tuyaux haute pression, des fixations et des raccords conformes aux données techniques de la machine et aux recommandations du fabricant. Ces accessoires sont importants pour la sécurité du nettoyeur haute pression et de l'utilisateur ;
- N'utilisez pas une pression supérieure à celle mentionnée dans certains des composants (tuyaux, raccords, etc.) du système sous pression. Assurez-vous que tous les accessoires supportent la limite maximale de la machine ;
- Les pneus et les valves des pneus peuvent être endommagés par le jet à haute pression et provoquer un éclatement ultérieur ;
- Il est interdit de nettoyer les surfaces contenant de l'amiante ;
- Les zones de nettoyage doivent présenter les pentes et le drainage nécessaires pour réduire le risque de chute ;
- Avant de démarrer le nettoyeur haute pression dans des conditions climatiques froides, assurez-vous qu'aucune glace ne s'est formée sur les composants de la machine.

Démarrage de la machine

 La machine est équipée d'un système START/STOP automatique basé sur la pression de l'eau. Le moteur de la machine ne fonctionne pas en continu. Il ne fonctionne que lorsque l'on appuie sur la gâchette du pistolet. Chaque fois que vous relâchez la gâchette, la machine s'arrête automatiquement.

1. Vérifiez si la machine est en position verticale ;
2. Ouvrez le robinet du tuyau de distribution d'eau ;
3. Appuyez sur le verrou de la gâchette pour pouvoir actionner la gâchette ;
4. Appuyez sur la gâchette du pistolet jusqu'à ce que tout l'air se soit échappé de la pompe et du tuyau d'eau ;
5. Branchez le câble d'alimentation ;
6. Mettez l'interrupteur marche/arrêt sur la position « marche » ;
7. Appuyez sur la gâchette du pistolet pour effectuer le travail ;
8. Si vous souhaitez modifier la forme du jet d'eau, tournez la buse de pulvérisation vers la gauche ou la droite ;
9. Réglez la distance entre la buse de pulvérisation et la surface à nettoyer.

Arrêt de la machine

1. Mettez l'interrupteur marche/arrêt sur la position « arrêt » ;
2. Débranchez le câble d'alimentation ;
3. Fermez le robinet du tuyau de distribution d'eau ;
4. Appuyez sur la gâchette du pistolet pour relâcher la pression de l'eau ;
5. Appuyez sur le verrou de la gâchette pour verrouiller la gâchette ;
6. Enroulez le tuyau haute pression et placez-le dans le support ;
7. Enroulez le tuyau d'eau ;
8. Enroulez le câble d'alimentation et placez-le dans le support.



Ne fermez jamais le robinet de distribution d'eau avant d'avoir éteint la machine.

Réglage de la buse de pulvérisation

Le mode de sortie de l'eau est réglé sur la buse de pulvérisation.

L'angle de sortie de l'eau peut être réglé, ce qui permet d'obtenir un angle de sortie compris entre 0° et 60°. L'utilisation d'un angle de sortie égal à 45° permet d'éliminer efficacement les débris, grâce à la bonne relation entre la force de l'impact de l'eau et la zone d'action du jet sur la surface à nettoyer.

Un autre facteur qui détermine la force de l'impact de l'eau est la distance entre la buse de pulvérisation et la surface. La force d'impact augmente au fur et à mesure que la buse s'approche de la surface.

Pour le réglage, tournez la buse de pulvérisation en fonction de la pression et du débit requis. Vers la gauche, la pression diminue, vers la droite, elle augmente.

1. Pour régler le mode de sortie de l'eau, tournez le régulateur de la buse de pulvérisation dans le sens des aiguilles d'une montre pour obtenir un jet plus fin et dans le sens inverse des aiguilles d'une montre pour obtenir un jet plus large.

Évitez de laver les vitres avec un jet fin, car le verre peut se briser. Ajustez la buse de pulvérisation à un angle de sortie de 45°.

Utilisation de détergent

L'utilisation d'un détergent peut réduire le temps de nettoyage et augmenter l'efficacité de l'élimination des taches tenaces.

N'utilisez que des détergents adaptés aux nettoyeurs haute pression. N'utilisez aucun autre type de détergent ou de produit chimique qui pourrait endommager la pompe ou les joints et affecter la sécurité et le fonctionnement de la machine.

! L'utilisation de détergents plus épais, tels que les liquides vaisselle ou les shampooings pour voitures, peut entraîner l'obstruction de la buse de pulvérisation.

La plupart des shampooings pour voitures sont une combinaison de shampooing et de cire. Ils ont tendance à être visqueux. La viscosité augmente à basse température.

Lors de l'utilisation de détergents combinés avec de la cire ou du liquide vaisselle, il convient de les diluer dans de l'eau tiède avant utilisation, selon les proportions indiquées dans le mode d'emploi du shampooing.

Pour utiliser le nettoyeur haute pression avec du détergent, vous devez effectuer les opérations suivantes :

1. Retirez le doseur de détergent du réservoir ;
2. Ajoutez le détergent dans le réservoir ;
3. Placez le doseur dans le réservoir et attachez-le à la lance ;
4. Appuyez sur la gâchette du pistolet pour nettoyer.

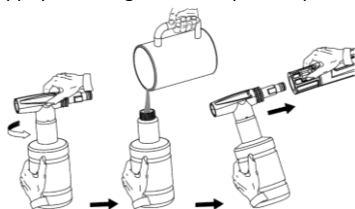

Lorsque vous avez fini d'utiliser la machine avec du détergent, appuyez sur la gâchette du pistolet jusqu'à ce que de l'eau complètement limpide en sorte. Cela permet d'éliminer tous les résidus de détergent.

INSTRUCTIONS D'ENTRETIEN

! Avant toute opération d'entretien ou de nettoyage, placez la machine sur une surface plane, coupez l'alimentation électrique et libérez la pression de l'eau.

Pour garantir une longue durée de vie utile à votre machine, suivez ces instructions :

1. Nettoyez les tuyaux d'eau et de pression, les buses et les autres accessoires avant de les monter ;
2. Enlevez la poussière et le sable des raccords ;
3. Nettoyez régulièrement la buse de pulvérisation.

Nettoyage du filtre d'entrée d'eau

Nettoyez le filtre régulièrement, une fois par mois ou plus souvent en fonction de l'utilisation.

1. Dévissez le raccord rapide du tuyau contenant le filtre ;
2. Retirez le filtre ;
3. Lavez le filtre jusqu'à ce qu'il soit complètement propre ;
4. Remettez le filtre dans le raccord rapide et installez-le dans la machine.

Le filtre doit toujours être installé à l'entrée de l'eau de la machine pour filtrer le sable et les autres impuretés qui peuvent endommager les soupapes de la pompe.

Nettoyage de la buse de pulvérisation

Une buse de pulvérisation bouchée entraîne une réduction significative du débit d'eau, ce qui provoque un fonctionnement intermittent de la machine. Dans ce cas, effectuez les opérations suivantes :

1. Éteignez la machine à l'aide de l'interrupteur marche/arrêt et débranchez le câble d'alimentation de la prise de courant ;
2. Fermez le robinet de distribution d'eau ;
3. Appuyez sur la gâchette du pistolet pour libérer la pression du tuyau ;
4. Utilisez l'aiguille de nettoyage fournie. Insérez-la dans le trou de la buse de pulvérisation et déplacez-la d'avant en arrière jusqu'à ce qu'elle se débouche ;
5. Tapez verticalement sur la lance jusqu'à ce que le résidu sorte par l'extrémité opposée à la buse de pulvérisation.

Il est important d'inspecter et de nettoyer régulièrement la buse de pulvérisation à l'aide de l'aiguille de nettoyage fournie.

Nettoyage et stockage

Nettoyage

Nettoyez soigneusement la machine après chaque utilisation. Une manipulation soignée protège la machine et prolonge sa durée de vie utile.

Stockage

La machine doit être stockée dans un endroit sec, surtout en hiver, afin d'éviter les dommages causés par le gel.

1. Après avoir arrêté la machine, videz l'eau de la pompe, appuyez sur la gâchette du pistolet jusqu'à ce qu'il n'y ait plus d'eau qui sorte de la buse ;
2. Démontez les tuyaux de pression et d'eau, le pistolet et les lances ;
3. Videz l'eau de tous les accessoires et utilisez un chiffon pour les nettoyer et l'extérieur des tuyaux ;
4. Nettoyez le filtre et la buse de pulvérisation ;
5. Placez le bouchon sur l'entrée d'eau de la machine. Rangez le nettoyeur haute pression dans un endroit propre et sec.

PROTECTION DE L'ENVIRONNEMENT



L'emballage a été fabriqué à partir de matières recyclables. Vous pouvez le jeter dans un point de collecte locale.



Ne jetez jamais les appareils électriques avec les ordures ménagères !

Conformément à la directive européenne applicable, les machines électriques usagées doivent être collectées séparément et recyclées de manière respectueuse de l'environnement.

Vous pouvez obtenir des informations sur l'élimination de la machine usagée auprès des responsables du service environnement de votre commune.

SERVICE CLIENT

WhatsApp : +351 967 817 569

E-mail : support@centralobao.com

FOIRE AUX QUESTIONS/DÉPANNAGE

Question/Problème - Cause	Solution
<p>La machine ne s'allume pas :</p> <ul style="list-style-type: none"> • Le câble d'alimentation n'est pas connecté ou il y a un défaut électrique ; • La rallonge électrique est trop longue ou le câble est trop fin ; • La tension d'alimentation est trop faible ; • Le système est pressurisé ; 	<ul style="list-style-type: none"> • Vérifier la fiche, la prise et le disjoncteur du circuit d'alimentation électrique ; • Retirer ou remplacer la rallonge. Brancher le câble d'alimentation directement dans la prise ; • Vérifier si la tension d'alimentation est appropriée ; • Appuyer sur la gâchette du pistolet ;
<p>La machine est allumée, mais l'eau ne sort pas pistolet :</p> <ul style="list-style-type: none"> • Robinet de distribution d'eau fermé ; • Le filtre est obstrué ; • La lance ou la buse de pulvérisation est bouchée ; 	<ul style="list-style-type: none"> • Ouvrir le robinet du tuyau de distribution d'eau ; • Nettoyer le filtre ; • Nettoyer la lance et/ou la buse de pulvérisation ;
<p>La machine s'arrête soudainement :</p> <ul style="list-style-type: none"> • Le câble d'alimentation est embrouillé ; • La rallonge est enroulée ou les câbles d'alimentation sont trop fins ; • La protection du circuit d'alimentation s'est déclenchée ; 	<ul style="list-style-type: none"> • Dérouler le câble d'alimentation ; • Retirer ou remplacer la rallonge. • Vérifier le câble d'alimentation, la rallonge, la fiche, la prise et le disjoncteur du circuit d'alimentation ;
<p>La pompe produit une pression faible ou irrégulière :</p> <ul style="list-style-type: none"> • Le filtre est obstrué ; • La pompe aspire de l'air ; • Lance/buse de pulvérisation endommagée ou mal dimensionnée ; • La buse de pulvérisation est obstruée ; • Pistolet endommagé ou usé ; • Soupapes endommagées ou bloquées ; • Joints de la pompe usés ; • L'approvisionnement en eau est insuffisant ; 	<ul style="list-style-type: none"> • Nettoyer le filtre ; • Vérifier qu'il n'y a pas des infiltrations d'air dans la pompe ou dans la tuyauterie d'aspiration. Serrer les raccords • Remplacer la lance/buse de pulvérisation ; • Nettoyer la buse de pulvérisation ; • Remplacer le pistolet ; • Contacter l'assistance technique ; • Contacter l'assistance technique ; • Augmenter la pression de l'eau. Vérifier si le tuyau de distribution d'eau n'est pas obstrué et/ou le remplacer par un tuyau plus large ;
<p>La machine fonctionne avec des interruptions :</p> <ul style="list-style-type: none"> • Il y a de l'air dans le tuyau ou la pompe ; • L'approvisionnement en eau est inadéquat ; • La buse de pulvérisation est partiellement obstruée ; • Le filtre est obstrué ; • Le tuyau est tordu ou plié ; 	<ul style="list-style-type: none"> • Appuyer sur la gâchette jusqu'à ce que la pression de service normale soit atteinte ; • Vérifier si le tuyau de distribution d'eau n'est pas obstrué et/ou le remplacer par un tuyau plus large ; • Nettoyer la buse de pulvérisation ; • Nettoyer le filtre ; • Redresser le tuyau ;

La machine dégage de la fumée : <ul style="list-style-type: none">• Surchauffe, surcharge ou moteur endommagé ;	<ul style="list-style-type: none">• Éteindre la machine et contacter l'assistance technique ;
Bruit excessif : <ul style="list-style-type: none">• La pompe aspire de l'air ;• L'entrée d'eau est bloquée ;	<ul style="list-style-type: none">• Vérifier qu'il n'y a pas des infiltrations d'air dans la pompe ou dans la tuyauterie d'aspiration.• Vérifier le robinet, le tuyau de distribution d'eau et le filtre ;
Il n'y a pas d'aspiration du détergent : <ul style="list-style-type: none">• Injecteur de pompe bouché ;• Le réservoir ou le tuyau d'aspiration est bouché ;	<ul style="list-style-type: none">• Contacter l'assistance technique ;• Nettoyer le réservoir et le tuyau d'aspiration ;

CERTIFICAT DE GARANTIE

La garantie de ce produit est conforme à la loi en vigueur à partir de la date d'achat. Vous devrez, pourtant, garder la preuve d'achat pendant cette période. La garantie englobe n'importe quel défaut de fabrication, du matériau ou de fonctionnement, ainsi que les pièces de rechange et les travaux nécessaires à sa réparation.

Sont exclues de la garantie la mauvaise utilisation du produit, les éventuelles réparations réalisées par des personnes non autorisées (en dehors de l'assistance de la marque ITOOLS), ainsi que n'importe quel dommage causé par l'utilisation de l'appareil.

DÉCLARATION DE CONFORMITÉ

Nous déclarons sous notre responsabilité exclusive que ce produit avec la dénomination NETTOYEUR HAUTE PRESSION 130 et le code ITML130D est conforme aux normes et documents normatifs suivants : EN 60335-1:2012/A15:2021, EN 60335-2-79:2012, EN 62233:2008, EN IEC 55014-1:2021, EN IEC 55014-2:2021, EN IEC 61000-3-2:2019/A1:2021, EN 61000-3-3:2013/A2:2021, selon les dispositions des directives :

2006/42/CE - Directive relatives aux machines

2014/30/UE - Directive sur la compatibilité électromagnétique

S. João de Ver,
26 juin 2024

Central Lobão S. A.
Le technicien responsable
Hugo Santos





24

DECLARAÇÃO UE DE CONFORMIDADE

CENTRAL LOBÃO S.A.
RUA DA GÂNDARA, 664
4520-606 S. JOÃO DE VER VFR

Declara para os devidos efeitos que o artigo a seguir descrito:

DESCRIÇÃO	CÓDIGO
LAVADORA DE ALTA PRESSÃO 130	ITML130D

Está de acordo com as seguintes normas ou documentos normativos: EN 60335-1:2012/A15:2021, EN 60335-2-79:2012, EN 62233:2008, EN IEC 55014-1:2021, EN IEC 55014-2:2021, EN IEC 61000-3-2:2019/A1:2021, EN 61000-3-3:2013/A2:2021, conforme as diretivas:

Diretiva 2006/42/EC – Diretiva Máquinas

Diretiva 2014/30/EU – Diretiva Compatibilidade Eletromagnética

S. João de Ver, 26 de junho de 2024

Central Lobão S.A.
O Técnico Responsável
Hugo Santos



Processo técnico compilado por: Hugo Santos

IT'TOOLS
BRICO

centrallobao.pt
facebook.com/centrallobao
youtube.com/centrallobao

ITML130D_REV00_JUL24

CENTRAL LOBÃO S.A.
RUA DA GÂNDARA, 664
4520-606 S. JOÃO DE VER
STA. MARIA DA FEIRA - PORTUGAL

 **CENTRAL
LOBÃO**
THE WOLFPACK LEADERS
