

VITO

PRO POWER



VIG55

PT GERADOR MONOFÁSICO
ES GENERADOR MONOFÁSICO
EN SINGLE-PHASE GENERATOR
FR GROUPE ÉLECTROGÈNE MONOPHASE
DE EINPHASIGER STROMERZEUGER

**MANUAL DE
INSTRUÇÕES**
-VERSÃO ORIGINAL
MANUAL DE INSTRUCCIONES
INSTRUCTION MANUAL
MODE D'EMPLOI
GEBRAUCHSANWEISUNG

ÍNDICE

PT

DESCRIÇÃO DA FERRAMENTA E CONTEÚDO DA EMBALAGEM	5
---	---

INSTRUÇÕES GERAIS DE SEGURANÇA E UTILIZAÇÃO.....	7
--	---

Geral.....	7
------------	---

Abastecimento e manuseamento da gasolina	7
--	---

Segurança elétrica.....	7
-------------------------	---

Transporte do gerador.....	8
----------------------------	---

Antes de começar a trabalhar	8
------------------------------------	---

Durante o trabalho.....	8
-------------------------	---

Manutenção e limpeza.....	9
---------------------------	---

Armazenamento no caso de períodos de paragem mais longos	10
--	----

Assistência Técnica.....	10
--------------------------	----

INSTRUÇÕES DE MONTAGEM, FUNCIONAMENTO E MANUTENÇÃO	10
--	----

INSTRUÇÕES DE FUNCIONAMENTO.....	10
----------------------------------	----

Montagem dos pés de borracha.....	10
-----------------------------------	----

Montagem das rodas.....	10
-------------------------	----

Tomadas AC.....	11
-----------------	----

Disjuntor das tomadas AC.....	11
-------------------------------	----

Terminal de ligação à terra	11
-----------------------------------	----

Arranque do motor.....	12
------------------------	----

Paragem do motor	12
------------------------	----

Ligação do gerador à instalação elétrica de um edifício.....	12
--	----

Combustível.....	13
------------------	----

Funcionamento em altitude elevada.....	13
--	----

INSTRUÇÕES DE MANUTENÇÃO.....	13
-------------------------------	----

Verificação e muda do óleo do motor	13
---	----

Limpeza do filtro do ar.....	13
------------------------------	----

Drenagem do carburador	13
------------------------------	----

Verificação e substituição da vela de ignição	14
---	----

Armazenamento e limpeza	14
-------------------------------	----

PROTEÇÃO DO MEIO AMBIENTE	15
---------------------------------	----

APOIO AO CLIENTE.....	15
-----------------------	----

CERTIFICADO DE GARANTIA.....	15
------------------------------	----

PLANO DE MANUTENÇÃO	16
---------------------------	----

PERGUNTAS FREQUENTES / RESOLUÇÃO DE PROBLEMAS	17
---	----

ES

DESCRIPCIÓN DE LA HERRAMIENTA Y CONTENIDO DEL EMBALAJE	19
--	----

INSTRUCCIONES GENERALES DE SEGURIDAD Y USO	21
--	----

General.....	21
--------------	----

Almacenamiento y manejo de gasolina.....	21
--	----

Seguridad eléctrica.....	21
--------------------------	----

Transporte del generador.....	22
-------------------------------	----

Antes de empezar a trabajar	22
-----------------------------------	----

Durante el trabajo	22
--------------------------	----

Mantenimiento y limpieza	23
--------------------------------	----

Almacenamiento en caso de períodos de parada más largos	24
---	----

Asistencia Técnica.....	24
-------------------------	----

INSTRUCCIONES DE MONTAJE, FUNCIONAMIENTO Y MANTENIMIENTO.....	24
---	----

INSTRUCCIONES DE FUNCIONAMIENTO.....	24
--------------------------------------	----

Montaje de los pies de caucho.....	24
------------------------------------	----

Montaje de las ruedas.....	24
----------------------------	----

Enchufes AC.....	25
------------------	----

Disyuntor de los enchufes AC.....	25
-----------------------------------	----

Terminal de tierra.....	25
-------------------------	----

Arranque del motor.....	26
-------------------------	----

Parada del motor	26
------------------------	----

Conexión del generador a la instalación eléctrica de un edificio.....	26
---	----

Combustible	27
-------------------	----

Funcionamiento a gran altitud.....	27
------------------------------------	----

INSTRUCCIONES DE MANTENIMIENTO	27
--------------------------------------	----

Comprobación y cambio del aceite del motor.....	27
---	----

Limpieza del filtro de aire.....	27
----------------------------------	----

Drenaje del carburador.....	27
-----------------------------	----

Comprobación y sustitución de la bujía.....	28	Carburettor drainage.....	41
Almacenamiento y limpieza.....	28	Checking and replacing the spark plug.....	42
PROTECCIÓN DEL MEDIO AMBIENTE.....	29	Storage and cleaning	42
ATENCIÓN AL CLIENTE.....	29	ENVIRONMENTAL POLICY.....	43
CERTIFICADO DE GARANTÍA.....	29	CUSTOMER SERVICE.....	43
PLAN DE MANTENIMIENTO	30	WARRANTY CERTIFICATE	43
PREGUNTAS FRECUENTES / RESOLUCIÓN DE PROBLEMAS	31	MAINTENANCE PLAN.....	44
		FREQUENTLY ASKED QUESTIONS/TROUBLESHOOTING.....	45

EN

TOOL DESCRIPTION AND PACKAGING CONTENT	33
GENERAL SAFETY AND USE INSTRUCTIONS	35
General.....	35
Refuelling and handling petrol	35
Electrical safety.....	35
Transporting the generator	36
Before you start working.....	36
While working.....	36
Maintenance and cleaning.....	37
Long-term storage	38
Technical Assistance	38
ASSEMBLY, OPERATING AND MAINTENANCE INSTRUCTIONS	38
OPERATING INSTRUCTIONS.....	38
Assembling the rubber feet	38
Assembling the wheels	38
AC sockets	39
AC sockets circuit breaker	39
Earth terminal.....	39
Starting the engine.....	40
Stopping the engine	40
Connecting the generator to a building's electrical installation.....	40
Fuel.....	41
High altitude operation.....	41
MAINTENANCE INSTRUCTIONS.....	41
Checking and changing the engine oil	41
Cleaning the air filter.....	41

FR

DESCRIPTION DE L'OUTIL ET CONTENU DE L'EMBALLAGE..	47
INSTRUCTIONS GÉNÉRALES DE SÉCURITÉ ET D'UTILISATION	49
Général.....	49
Ravitaillement et manipulation de l'essence.....	49
Sécurité électrique.....	49
Transport du groupe électrogène.....	50
Avant de commencer à travailler.....	50
Au cours du travail.....	50
Entretien et nettoyage.....	51
Stockage en cas de temps d'arrêt prolongé.....	52
Assistance Technique	52
INSTRUCTIONS DE MONTAGE, DE FONCTIONNEMENT ET D'ENTRETIEN.....	52
INSTRUCTIONS DE FONCTIONNEMENT.....	52
Montage des pieds en caoutchouc.....	52
Montage des roues.....	52
Prises AC.....	53
Disjoncteur des prises AC.....	53
Borne de mise à la terre	53
Démarrage du moteur.....	54
Arrêt du moteur.....	54
Raccordement du groupe électrogène à l'installation électrique d'un bâtiment	54
Carburant.....	55
Fonctionnement à haute altitude.....	55
INSTRUCTIONS D'ENTRETIEN.....	55

Contrôle et changement de l'huile du moteur 55	Anschluss des Generators an die Elektroinstallation eines Gebäudes..... 68
Nettoyage du filtre à air 55	Kraftstoff 69
Purge du carburateur 55	Betrieb in großer Höhe..... 69
Contrôle et remplacement de la bougie d'allumage 56	WARTUNGSANWEISUNGEN 69
Stockage et nettoyage..... 56	Prüfen und Wechseln des Motoröls..... 69
PROTECTION DE L'ENVIRONNEMENT 57	Reinigung des Luftfilters..... 69
SERVICE CLIENT..... 57	Entwässerung des Vergasers..... 69
CERTIFICAT DE GARANTIE..... 57	Prüfen und Auswechseln der Zündkerze 70
PROGRAMME D'ENTRETIEN..... 58	Lagerung und Reinigung 70
FOIRE AUX QUESTIONS/DÉPANNAGE 59	UMWELTSCHUTZ..... 71
DE	KUNDENBETREUUNG 71
WERKZEUGBESCHREIBUNG UND VERPACKUNGSINHALT..61	GARANTIEZERTIFIKAT 71
ALLGEMEINE SICHERHEITS- UND BEDIENUNGSHINWEISE63	WARTUNGSPLAN 72
Allgemein..... 63	HÄUFIG GESTELLTE FRAGEN / FEHLERSUCHE..... 73
Tanken und Umgang mit Benzin 63	DECLARAÇÃO DE CONFORMIDADE/ DECLARACIÓN DE CONFORMIDAD/ DECLARATION OF CONFORMITY/ DÉCLARATION DE CONFORMITÉ/ KONFORMITÄTSERKLÄRUNG..... 75
Elektrische Sicherheit..... 63	
Transport des Generators..... 64	
Vor Beginn der Arbeiten 64	
Während der Arbeit..... 64	
Wartung und Reinigung 65	
Lagerung für den Fall längerer Ausfallzeiten 66	
Dienst 66	
MONTAGE-, BETRIEBS- UND WARTUNGSANLEITUNG 66	
BETRIEBSANLEITUNG 66	
Montage der GummifüÙe..... 66	
Radmontage..... 66	
AC-Steckdosen..... 67	
AC-Steckdosen-Schutzschalter..... 67	
Erdungsklemme..... 67	
Anlassen des Motors..... 68	
Abstellen des Motors 68	

DESCRIÇÃO DA FERRAMENTA E CONTEÚDO DA EMBALAGEM



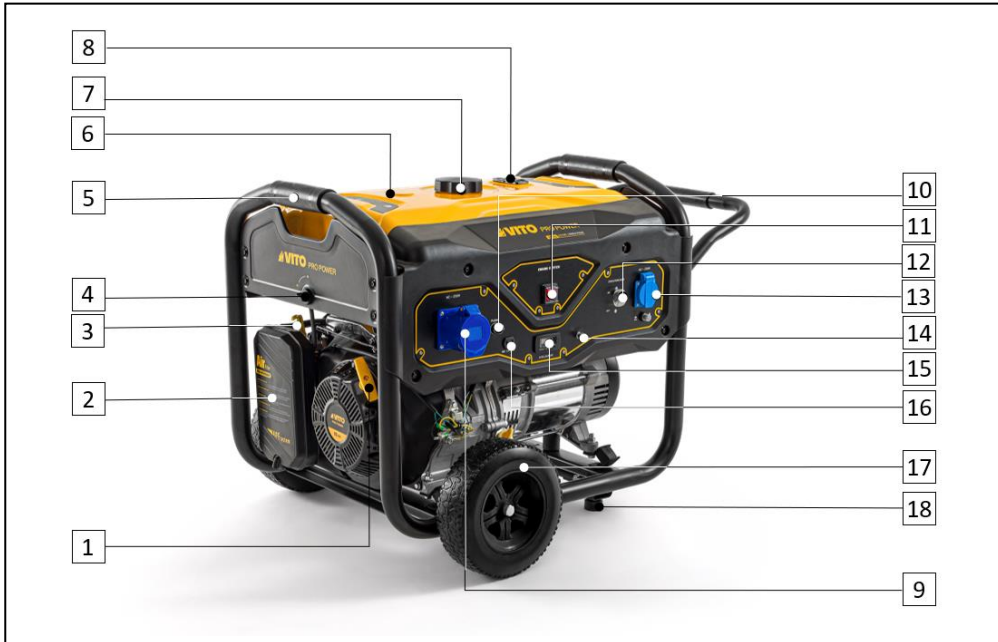





GERADOR MONOFÁSICO 5.5 KVA - VIG55



Lista de Componentes	
1	Pega do sistema de arranque
2	Filtro do ar
3	Alavanca do ar
4	Válvula de combustível
5	Pega de transporte
6	Depósito de combustível
7	Tampa do depósito de combustível
8	Nível de combustível
9	Tomada industrial 32A monofásica
10	Disjuntor térmico DC 12 V
11	Interruptor do motor "ON/OFF"
12	Disjuntor das tomadas AC
13	Tomada 16A monofásica
14	Terminal de ligação à terra
15	Display com informação de tensão, frequência e contador de horas
16	Tomada DC
17	Roda
18	Pé de borracha

Conteúdo da Embalagem	
1	Gerador VIG55
1	Cabos DC
2	Rodas
1	Chave para vela de ignição
2	Rodas
2	Pés de borracha
2	Fichas monofásicas (Schuko 16A e Industrial 32A)
1	Kit de parafusos
1	Manual de instruções

Simbologia

-  Alerta de segurança ou chamada de atenção.
-  Para reduzir o risco de lesões, o utilizador deve ler o manual de instruções.
-  Proibição de fazer lume e de fumar.
-  Perigo de choques elétricos.
-  Perigo de fogo ou explosão.
-  Respeite a distância de segurança.
-  Embalagem de material reciclado.
-  Recolha separada de baterias e/ou ferramentas elétricas.

Especificações Técnicas	
Motor:	Combustão 4T
Potência do motor [cv kW]:	15 11.2
Cilindrada [cc]:	420
Rotação [rpm]:	3000
Combustível:	Gasolina
Autonomia [h]:	8
Depósito de Combustível [L]:	25
Óleo do motor:	15W-40
Cárter do óleo do motor [L]:	1.1
Gerador	Monofásico
Tensão de saída tomadas AC [V]:	230V AC 50Hz
Corrente nominal tomadas AC [A]:	16 32
Potência máxima [kVA]:	5.5
Potência nominal tomadas AC [kW]:	5
Potência máxima tomadas AC [kW]:	5.5
Tensão de saída DC [V]:	12
Corrente nominal DC [A]:	8.3
Altitude máxima de funcionamento [m]:	1000
Fator de potência [cosØ]:	1
Nível de potência sonora (L _{WA}) [dB]:	97
Peso do produto [Kg]:	81.5
Dimensões do produto [mm]:	725 x 700 x 670

INSTRUÇÕES GERAIS DE SEGURANÇA E UTILIZAÇÃO

 **ATENÇÃO!** Ao utilizar o gerador deve considerar determinadas medidas básicas de segurança, de modo a evitar o risco de incêndio, choques elétricos e acidentes pessoais.

 Leia sempre as instruções de segurança, funcionamento e manutenção antes de começar a utilizar o seu gerador. Guarde o manual de instruções para futuras consultas.

Geral

Estas medidas preventivas são imprescindíveis para a sua segurança, utilize o gerador sempre com cuidado, de forma responsável e tendo em consideração que o utilizador é responsável por eventuais acidentes causados a terceiros ou aos seus bens.

O gerador só pode ser utilizado por pessoas que tenham lido o manual de instruções e estejam familiarizadas com o manuseamento. Antes da primeira utilização, o utilizador deve obter instruções adequadas e práticas. O utilizador deve ser instruído pelo vendedor ou por outra pessoa competente sobre a utilização do gerador.

O manual de instruções é parte integrante no gerador e tem de ser sempre fornecido.

Familiarize-se com os dispositivos de comando, assim como com a utilização do gerador. O utilizador tem de saber, nomeadamente, como parar rapidamente o gerador.

Utilize a gerador só se estiver em boas condições físicas e psíquicas. Não utilize o gerador se estiver cansado ou sob o efeito de álcool, drogas ou medicamentos. Se sofrer de algum problema de saúde, informe-se junto do seu médico sobre a possibilidade de trabalhar com o gerador.

Nunca permita a utilização do gerador por crianças, pessoas com capacidades físicas, sensoriais ou mentais limitadas, pessoas com falta de experiência e conhecimento do gerador ou outras pessoas que não estejam familiarizadas com as instruções de utilização.

 O gerador apenas pode ser utilizado conforme descrito neste manual de instruções. Não é permitida qualquer outra utilização, que possa ser perigosa e provoque ferimentos no utilizador ou danos no gerador.

Por motivos de segurança, é proibida qualquer alteração ao gerador além da montagem de acessórios autorizados pelo fabricante. Qualquer alteração efetuada anula o direito à garantia.

Poderá obter informações sobre os acessórios autorizados junto do seu distribuidor oficial VITO.

Abastecimento e manuseamento da gasolina

 A gasolina é tóxica e altamente inflamável! Guarde a gasolina apenas em recipientes previstos e homologados para esse efeito. Enrosque e aperte sempre as tampas dos recipientes de abastecimento. As tampas com defeito devem ser substituídas.

Nunca utilize garrafas ou semelhantes para remover ou armazenar produtos de serviço, como, por exemplo, combustível. Alguém, em particular as crianças, poderá ser levado por engano a bebê-las.

O abastecimento de gasolina deve ser realizado antes do motor de combustão ser ligado e com o gerador colocado numa superfície nivelada. Enquanto o motor estiver a funcionar, não é permitido abrir a tampa do depósito nem reabastecer com gasolina.

Reabasteça e esvazie o depósito de combustível do gerador apenas ao ar livre. Antes de abastecer, desligue o motor e deixe-o arrefecer.

Não encha o depósito de combustível demasiado. No sentido de permitir que o combustível tenha espaço para se expandir, nunca adicione combustível acima do rebordo inferior do bocal de enchimento.

Caso transborde gasolina, limpe imediatamente qualquer combustível derramado. O motor de combustão apenas deve ser ligado depois da superfície suja com gasolina ser limpa. Dever-se-á evitar qualquer tentativa de ignição até que os vapores da gasolina se tenham volatilizado (secar com pano).

Se a gasolina entrar em contacto com o vestuário, este tem de ser mudado.

 Mantenha a gasolina afastada de faíscas, chamas, fontes de calor ou outras fontes de ignição. Não fume junto a recipientes e gerador com gasolina, nem durante o processo de abastecimento.

Segurança elétrica

 O gerador produz energia elétrica suficiente para causar choque elétrico capaz de provocar danos e ferimentos no utilizador, em caso de má utilização.

 Não use o gerador ou equipamentos elétricos em ambientes húmidos, como chuva ou neve, perto de piscinas ou sistemas de rega, com as mãos molhadas. Estas ações podem resultar em eletrocussão. Mantenha o gerador seco.

Se o gerador for armazenado no exterior, sem proteção contra as condições climáticas, verifique todos os componentes elétricos no painel de controlo antes de cada utilização. A existência de humidade ou gelo podem provocar mau funcionamento e curto-circuito nos componentes elétricos que podem resultar em eletrocussão.

A proteção contra choques elétricos depende do disjuntor instalado no painel de comando e controlo do gerador. Se o disjuntor tiver de ser substituído, contate o distribuidor para substituir o disjuntor por um com iguais características.

Utilize apenas extensões isoladas, com cabos elétricos de secção adequada às potências dos equipamentos. Se utilizar cabos com secção de 1.5 mm², o comprimento da extensão não deve exceder os 60m, se a secção for 2.5 mm², não deve exceder os 100m.

Transporte do gerador

Não transporte a gerador com o motor de combustão a funcionar. Antes do transporte, desligue o motor de combustão e retire o cachimbo da vela de ignição.

Transporte o gerador apenas com o motor de combustão frio e sem combustível.

No transporte do gerador, deve ser respeitada a legislação regional em vigor, em particular a que diz respeito à proteção das cargas e ao transporte de objetos em superfícies de carga.

Antes de começar a trabalhar

Certifique-se de que o gerador apenas é utilizado por pessoas familiarizadas com o manual de utilização.

 Antes de colocar a gerador em funcionamento, verifique a estanquidade do sistema de combustível, particularmente as peças visíveis como, por exemplo, o depósito, a tampa do depósito e as uniões das mangueiras flexíveis. Em caso de fugas ou danos, não ligue o motor de combustão. Solicite a reparação do gerador a um distribuidor oficial.

Antes da utilização do gerador, substitua as peças avariadas, bem como todas as restantes peças usadas e danificadas.

Verifique se todas as porcas e parafusos estão convenientemente apertados. É importante uma revisão regular de modo a garantir as questões de segurança e o rendimento do gerador.

Antes da utilização do gerador, verifique se a vela de ignição está devidamente ligada ao cachimbo.

Realize todos os ajustes e trabalhos necessários à correta montagem do gerador, caso tenha dúvidas ou dificuldades dirija-se ao seu distribuidor oficial.

Para garantir que trabalha com o gerador em segurança, antes da colocação em funcionamento, é necessário verificar se:

- Todo o gerador está montado corretamente;
- Os dispositivos de segurança estão em perfeitas condições e se funcionam corretamente. Nunca utilize o gerador se os dispositivos de segurança estiverem em falta, danificados ou gastos;
- O depósito de combustível, os componentes de condução de combustível e a tampa do depósito se encontram em perfeitas condições.

Tenha em conta as normas municipais sobre as horas em que é permitido usar geradores com motor de combustão.

Durante o trabalho

 Mantenha terceiros afastados da zona de operação do gerador. Nunca trabalhe enquanto estiverem animais ou pessoas, em particular crianças, na zona de risco.

O sistema de exaustão (escape) atinge temperaturas elevadas suscetíveis de provocar ignição em alguns materiais. Mantenha materiais inflamáveis afastados do gerador.

Mantenha o gerador afastado, pelo menos 1m, de estruturas, edifícios e outros equipamentos durante o funcionamento. Não fixe o gerador a qualquer estrutura.

Utilize o gerador com especial cuidado quando estiver a trabalhar próximo de encostas, valas e poços. Coloque o gerador num piso firme, plano e a uma distância suficientemente segura desses locais de perigo.

 Em caso de enjoos, dores de cabeça, problemas de visão (por exemplo, redução do campo de visão), problemas de audição, tonturas, redução da capacidade de concentração, pare imediatamente o trabalho. Estes sintomas podem ser provocados, entre outras coisas, devido a concentrações de gases de escape demasiado elevadas.

O motor de combustão produz gases de escape venenosos assim que começa a trabalhar. Esses gases contêm monóxido de carbono tóxico, um gás incolor e inodoro, bem como outras matérias nocivas. A inalação de monóxido de carbono pode causar perda de consciência e pode levar à morte. O motor de combustão nunca pode ser colocado em funcionamento em espaços fechados ou mal arejados.

Os dispositivos de comando e de segurança instalados no gerador não podem ser retirados nem inibidos.

Durante o funcionamento, o gerador nunca pode ser levantado, empurrado ou puxado.

Colocação em funcionamento:

Ligue o gerador com cuidado seguindo as indicações de funcionamento do manual de instruções. A utilização do gerador de acordo com estas instruções diminui o risco de ferimentos.



Quando a pega do sistema de arranque volta à posição de origem, a mão e o braço poderão ser deslocados de forma rápida em direção ao motor de combustão. Este retrocesso poderá causar fraturas, contusões e entorses.

Os equipamentos só devem ser ligados ao gerador após o motor de combustão estar em funcionamento.

A carga ligada ao gerador deve estar de acordo com a capacidade do gerador. Sobrecarregar o gerador vai danificá-lo ou encurtar o tempo de vida útil.

O gerador não deve trabalhar a velocidades para as quais não foi dimensionado. Trabalhar com velocidades acima do previsto pelo fabricante, vai aumentar o perigo de ferimentos no utilizador e danos no equipamento.

Não tape o gerador enquanto estiver em funcionamento. De modo a evitar riscos de incêndio, as saídas de ventilação e do escape deverão permanecer desobstruídas.

Não modifique peças que possam incrementar ou baixar a velocidade definida pelo fabricante.

Utilização no trabalho

Desligue o motor de combustão se:

- Sempre que pretenda abandonar fisicamente o gerador ou se este não estiver a ser vigiado;
- Antes de reabastecer o depósito. Abasteça apenas com o motor de combustão frio.

Desligue o motor de combustão e retire o cachimbo da vela de ignição:

- Antes de inclinar, elevar, carregar ou transportar o gerador;
- Antes do gerador ser verificado, limpo ou antes da realização de trabalhos de reparação do mesmo.

Desligue todos os equipamentos ligados ao gerador antes de o desligar.

Manutenção e limpeza

Para a realização da manutenção do gerador, apresentamos algumas normas de segurança. No entanto, como não é possível cobrir todos riscos possíveis de acontecer durante os trabalhos de manutenção, apenas o utilizador pode decidir se vai realizar ou não a tarefa.

Em trabalhos de manutenção e limpeza, troca de acessórios bem como no transporte do gerador, utilize sempre luvas.

Antes do início dos trabalhos de limpeza, ajuste, reparação e manutenção:

- Coloque o gerador num piso firme e plano;
- Desligue o motor de combustão e deixe-o arrefecer;
- Retire o cachimbo da vela de ignição.



Afaste o cachimbo da vela de ignição, dado que uma faísca de ignição inadvertida pode provocar queimaduras ou choques elétricos. Um contacto inadvertido da vela de ignição com o cachimbo da vela de ignição pode originar um arranque involuntário do motor de combustão.



Deixe o gerador arrefecer em particular, antes de efetuar trabalhos de manutenção, na área do motor de combustão, do coletor de escape e do silenciador. Podem ser atingidas temperaturas de 80°C e superiores.

Verifique frequentemente o gerador, especialmente antes do armazenamento (por exemplo, antes do período de inverno), quanto a desgaste e danos.

Substitua imediatamente as peças gastas ou danificadas, por motivos de segurança, de modo que o gerador esteja sempre em condições de funcionamento seguro.

Limpeza:

O gerador deve de ser cuidadosamente limpo na sua totalidade após ser utilizado.

Limpe o motor à mão (evite introduzir água no filtro de ar e no escape). Evite molhar os controlos e outros equipamentos/acessórios difíceis de secar. A água estimula o aparecimento de corrosão e ferrugem nos elementos metálicos e provoca danos nos equipamentos elétricos.

Não utilize produtos de limpeza agressivos. Estes produtos podem danificar plásticos e metais, prejudicando o funcionamento seguro do seu gerador.

Trabalhos de manutenção:

Apenas podem ser realizados trabalhos de manutenção descritos neste manual de instruções, todos os restantes trabalhos deverão ser executados por um distribuidor oficial.

Se lhe faltarem os conhecimentos e os meios necessários, dirija-se sempre a um distribuidor oficial.

Utilize apenas ferramentas ou acessórios acopláveis autorizados pela VITO para este gerador ou peças tecnicamente idênticas. Caso contrário, poderão ocorrer ferimentos ou danos no gerador. Em caso de dúvidas, deverá dirigir-se a um distribuidor oficial.

Por motivos de segurança, os componentes de condução de combustível (mangueiras, torneira, depósito, tampa do depósito e ligações) devem ser verificados regularmente, de forma a detetar danos e locais com fugas. Se necessário, deverão ser substituídos por distribuidor oficial.

Mantenha os autocolantes de advertência e de indicação sempre limpos e legíveis.

Mantenha todas as porcas e parafusos bem apertados, para que o gerador esteja em condições de funcionar com segurança.

Se retirar componentes ou dispositivos de segurança para efetuar trabalhos de manutenção, estes deverão ser imediatamente recolocados de forma correta.

Armazenamento no caso de períodos de paragem mais longos

Deixe o motor de combustão arrefecer antes de colocar o gerador num compartimento fechado. Durante o funcionamento, o escape fica extremamente quente e permanece assim durante alguns minutos após desligar o motor. Evite tocar no escape enquanto está quente.

Nunca guarde o gerador com gasolina no depósito dentro de um edifício. Os vapores de gasolina que se formam podem entrar em contacto com chamas ou faíscas e inflamar-se.

Guarde o gerador num local seco, com o depósito vazio e a reserva de combustível num compartimento bem fechado e bem ventilado. Evite locais com elevada humidade de modo a evitar o aparecimento de corrosão e ferrugem.

Caso pretenda esvaziar o depósito, por exemplo, na paragem antes do período de Inverno, o esvaziamento do depósito de combustível apenas se deve realizar ao ar livre.

Armazene o gerador em estado operacional.

Certifique-se de que o gerador está protegido contra uma utilização indevida (por exemplo, por crianças).

Assistência Técnica

O seu gerador deve ser reparado apenas pelo serviço de assistência técnica da marca, ou por pessoal qualificado, apenas com peças de substituição originais.

INSTRUÇÕES DE MONTAGEM, FUNCIONAMENTO E MANUTENÇÃO

INSTRUÇÕES DE FUNCIONAMENTO

Este gerador foi testado e ajustado em fábrica. Se o gerador não produzir energia na tensão correta, consulte a assistência técnica autorizada.

- A potência nominal, é a potência que o gerador pode fornecer durante o funcionamento contínuo;
- A potência máxima, é a potência que o gerador pode fornecer durante um curto período de tempo;
- Muitos equipamentos elétricos necessitam de potência superior à indicada nas características técnicas, durante o arranque e a paragem dos motores. Quando o equipamento necessita desta potência extra, o gerador fornece a energia necessária, durante um curto período de tempo.

Verifique a potência máxima do equipamento antes de a ligar ao gerador. Caso a potência seja superior à potência máxima do gerador, não o ligue.

Montagem dos pés de borracha

1. Colocar o gerador em blocos para proporcionar espaço suficiente para instalar os pés de borracha;
2. Alinhe os furos de montagem do suporte para pés com os furos de montagem na estrutura;
3. Aperte com dois parafusos em cada suporte;
4. Coloque um pé de borracha (18) em cada suporte e aperte com uma porca.

Montagem das rodas

1. Introduza o veio na roda (17), pelo lado da rosca;
2. Passe o veio pelo suporte da roda;
3. Coloque as anilhas e porca no veio e aperte a porca.

Tomadas AC

Ao ligar um equipamento ou extensão às tomadas AC (9, 13) do gerador, deve garantir os seguintes aspetos:

- Os equipamentos e as extensões estão em bom estado. Equipamentos e extensões com defeito podem provocar choques elétricos;
- Se um equipamento começar a operar de forma anormal, ficar mais lento ou parar repentinamente, desligue-o imediatamente;
- A potência dos equipamentos não pode ser superior à capacidade do gerador. Nunca exceda a potência máxima do gerador. A potência máxima permitida pelo gerador, não pode ser utilizado durante um período superior a 1/2 hora.

! Exceder o tempo limite na carga máxima vai sobrecarregar lentamente o gerador e embora não desligue o disjuntor, vai encurtar a vida útil do gerador.

Para ligar os equipamentos ao gerador, proceda da seguinte forma:

- Coloque o disjuntor das tomadas AC (12) na posição "ON" e verifique o valor da tensão no display do painel de controlo (15), deve apresentar 230V \pm 5%. Só nessa altura, pode ligar os equipamentos;
- Conecte os equipamentos às tomadas AC;
- Não ligue os equipamentos em simultâneo, ligue um de cada vez, os de maior potência primeiro.

! Nunca ligue equipamentos eletrónicos diretamente às tomadas AC. Deve utilizar um estabilizador de corrente/tensão.

Disjuntor das tomadas AC

O disjuntor das tomadas AC (12) dispara automaticamente em caso de curto-circuito ou existência de sobrecarga significativa do gerador.

Se o disjuntor AC dispara automaticamente, verifique se as ligações dos equipamentos estão efetuadas de forma correta, os cabos de interligação não estão danificados e a potência dos equipamentos não é superior à potência do gerador, antes de voltar a ligar o gerador.

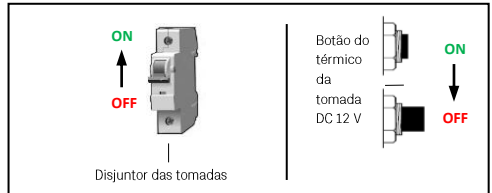

Terminal de ligação à terra

O terminal de ligação à terra (14) está ligado ao painel de comando e controlo, às partes metálicas não transportadoras de corrente e aos terminais de terras de cada tomada.

Para prevenir choques elétricos ao utilizador, danos no gerador e aos equipamentos a ele ligados, conecte o terminal de terra ao solo. Para isso utilize um fio com capacidade adequada, conforme indicado em baixo.

0.12 mm \rightarrow 1 A.

Por exemplo: para 20 A, um fio de 2.4 mm.

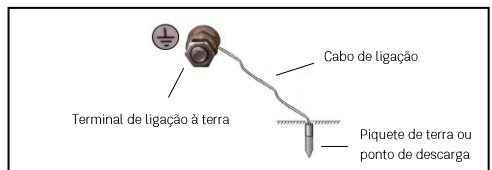

Arranque do motor

1. Garanta que o disjuntor das tomadas AC (12) está da posição "OFF" durante o arranque do motor;
2. Feche o ar, desloque a alavanca do ar (3) até encostar à esquerda;
3. Coloque a válvula de combustível (4) localizada na lateral do gerador na posição ON;
4. Coloque o interruptor do motor (11) na posição "ON";
5. Puxe a pega do sistema de arranque (1) lentamente, até sentir alguma resistência, depois puxe com força até o motor começar a funcionar;
6. Após cerca de 5s, abra o ar, desloque a alavanca do ar até encostar à direita.

 Não feche o ar se o motor estiver morno ou a temperatura do ar for elevada.

Paragem do motor

1. Desligue todos os equipamentos;
2. Retire os cabos de alimentação dos equipamentos das tomadas AC (9, 13) e coloque o disjuntor das tomadas AC (12) na posição "OFF";
3. Desligue os cabos ligados na tomada DC (16);
4. Coloque o interruptor do motor (11) na posição "OFF";
5. Após a paragem do gerador, feche sempre a válvula de combustível (4), coloque-a na posição OFF.

 Em caso de emergência, coloque imediatamente o interruptor do motor (11) na posição "OFF".

Ligação do gerador à instalação elétrica de um edifício

O gerador pode fornecer energia elétrica de emergência a uma residência quando existir interrupção de fornecimento de energia da rede pública. Ao utilizar o gerador, o objetivo não é fornecer energia para todos os equipamentos da casa, mas sim, ao que é considerado essencial.

 A ligação do gerador à instalação elétrica de um edifício deve ser efetuada de forma correta para evitar danos no gerador e evitar os riscos de acidente.

As ligações devem ser efetuadas apenas por eletricista qualificado ou por pessoas com experiência em instalações elétricas. Devem garantir o isolamento do gerador com a rede pública.

Em caso de falha da rede de energia pública, sempre que liga o gerador à instalação elétrica de um edifício para fornecer energia, deve desligar o disjuntor de corte geral de energia no quadro elétrico geral do edifício.

Não ligue o gerador à instalação elétrica de um edifício, se esta não tiver um disjuntor de corte geral de energia instalado por técnico qualificado.

 Caso o disjuntor de corte geral não esteja desligado, quando a energia da rede elétrica é reposta, pode existir corrente de retorno no gerador e provocar:

- Eletrocussão do utilizador ou outros em contato com o gerador;
- Incêndio ou explosão do gerador e incêndio da instalação elétrica do edifício.

O gerador não pode ser ligado ou conectado a outras fontes de energia.

 Deve desligar o gerador, antes de ligar o disjuntor de corte geral de energia, para voltar a utilizar a energia da rede pública.

Combustível

O motor do gerador está preparado para funcionar com gasolina. Nunca utilize gasolina contaminada ou mistura de óleo e gasolina. Evite ter sujidade ou água no depósito.

Para verificar o nível de combustível e atestar o depósito, o motor deve estar parado.

Ao encher o depósito de combustível (6), não ultrapasse o nível máximo, o limite superior do filtro.

Funcionamento em altitude elevada

Em altitude elevada, a habitual mistura ar/combustível será extremamente rica. O rendimento irá diminuir e o consumo de combustível aumentará. Uma mistura muito rica vai diminuir a faísca e causar um mau arranque.

O rendimento em altitude elevada pode ser melhorado ao instalar tubagem de combustível mais fina no carburador e ajustar o piloto. Se utilizar o gerador sempre em altitudes superiores a 1000m acima do nível do mar, deve procurar assistência técnica especializada para proceder aos ajustes necessários. O efeito da altitude na potência será maior caso não se efetuem os ajustes necessários.

 Se um motor preparado para elevadas altitudes for utilizado em baixas altitudes, a mistura ar/combustível irá reduzir o rendimento e poderá sobreaquecer o motor causando danos sérios no motor.

INSTRUÇÕES DE MANUTENÇÃO

 Antes de qualquer trabalho de manutenção ou de limpeza, coloque o gerador numa superfície nivelada, e retire o cachimbo da vela de ignição.

Verificação e muda do óleo do motor

 O funcionamento com nível de óleo baixo causará danos graves no motor.

1. Coloque o gerador num piso plano;
2. Retire o tampão (tampão com vareta);
3. Verifique o nível do óleo indicado na vareta;
4. Se o nível estiver baixo, adicione óleo (15W40) até atingir o nível adequado;

Para efetuar a mudança do óleo:

5. Coloque um recipiente por baixo do dreno;
6. Retire o dreno e esvazie a totalidade do óleo;
7. Aperte o dreno e encha com óleo novo;
8. Verifique o nível e ajuste até ao nível adequado.

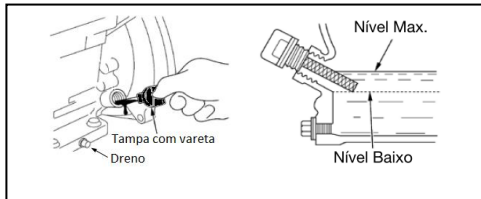

Limpeza do filtro do ar

Nunca utilize o gerador sem filtro do ar, com o filtro danificado ou mal instalado. Caso estas situações aconteçam, vai entrar pó no motor, causando rápidas avarias. Este tipo de danos não está coberto pela garantia do distribuidor.

1. Desaperte o parafuso de fixação e retire a tampa do filtro (2);
2. Retire o elemento filtrante e sopre com ar comprimido até este ficar totalmente limpo. Se estiver muito sujo lave-o com água e detergente, e deixe secar completamente;
3. Coloque o elemento filtrante e monte os restantes componentes pela ordem inversa à desmontagem.

 A utilização do filtro sujo irá restringir o fluxo de ar no carburador afetando o rendimento do gerador.

Drenagem do carburador

1. Coloque um recipiente por baixo do carburador;
2. Desaperte o parafuso de drenagem do carburador e drene a gasolina existente no carburador;
3. Coloque o parafuso de drenagem e aperte.

Verificação e substituição da vela de ignição

Para assegurar um adequado funcionamento do motor, a vela de ignição deve estar limpa e com a folga adequada entre os eletrodos.

1. Remova o cachimbo, desenrosque a vela de ignição e verifique se está limpa;
2. Se não estiver limpa, remova os resíduos acumulados no eletrodo com uma escova de aço;
3. Meça a distância entre os eletrodos com ferramenta adequada. A distância deverá estar situada entre 0,7-0,8 mm. Caso seja necessário dobre o eletrodo até atingir a folga adequada;
4. Efetue um teste à vela de ignição:
 - Conecte a vela ao cachimbo;
 - Mantenha em contato o eletrodo da vela com o corpo do moto e puxe simultaneamente a pega do sistema de arranque;
 - Se a faísca entre os eletrodos for fraca ou não existir, faça o teste com vela nova;
 - Se o problema se mantiver com a vela nova, repare ou substitua o sistema de ignição;
5. Verifique se a anilha de vedação está em boas condições;
6. Coloque a vela de ignição com a mão para evitar danos na rosca e aperte de forma a comprimir a anilha de vedação, utilizando a chave fornecida. A vela solta poderá sobreaquecer e provocar danos no motor.

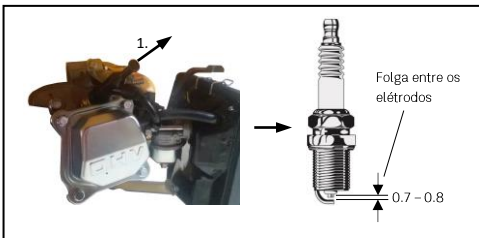

Armazenamento e limpeza

A preparação do armazenamento durante longos períodos é vital para evitar problemas e aumentar a vida útil do gerador.

Armazenamento

Nunca guarde o gerador com gasolina no depósito. Dependendo da região e das condições de armazenamento, a gasolina pode deteriorar e oxidar, causando danos no carburador e no sistema de combustível, arranques difíceis e entupimentos provocados pelo depósito de partículas.

Caso tenha armazenado o gerador com gasolina, para evitar arranque difíceis, efetue as recomendações apresentadas a seguir considerando o período de armazenamento anterior:

Menos de 1 mês:

- Utilize o procedimento habitual.

1 mês a 1 ano:

- Retire a gasolina do depósito;
- Coloque o motor em funcionamento até que este pare por falta de combustível;
- Limpe a torneira de combustível.

Superior a 1 ano:

- Retire a gasolina do depósito;
- Coloque o motor em funcionamento até que este pare por falta de combustível;
- Limpe a torneira de combustível;
- Mude o óleo;
- Retire a vela de ignição e coloque óleo do motor (5-10 cl) no cilindro;
- Puxe a pega do sistema de arranque para distribuir o óleo no cilindro e reinstale a vela de ignição;
- Puxe a pega do sistema de arranque devagar enquanto sentir resistência. O pistão está a subir e as válvulas de admissão e escape estão fechadas. Deixar o motor nesta posição vai ajudar a proteger da corrosão interna.

Limpeza

Limpe o gerador após cada utilização. O manuseamento cuidadoso protege o gerador e aumenta a vida útil.

PROTEÇÃO DO MEIO AMBIENTE

A embalagem é composta por materiais recicláveis, que pode eliminar através dos pontos de reciclagem locais.



Nunca coloque geradores de combustão no lixo doméstico!

Os lixos como o óleo antigo, combustível, lubrificante, filtros e peças de desgaste podem prejudicar os seres humanos, os animais e o meio ambiente e, como tal, têm de ser devidamente eliminados ou reciclados.

Certifique-se de que um gerador já desativado é encaminhado para ser eliminado de maneira tecnicamente correta.

Antes de mudar o óleo, encontre um local próprio para colocar o óleo usado. Não o coloque no lixo, não despeje em cursos de água ou deixe no chão.

Os regulamentos ambientais locais vão dar-lhe informações detalhadas de como proceder.

Pode obter informações relativas à eliminação do gerador e óleo usados, através dos responsáveis legais pela reciclagem no seu município.

APOIO AO CLIENTE

WhatsApp: +351 967 817 569

E-mail: support@vito-tools.com

CERTIFICADO DE GARANTIA

A garantia deste produto está de acordo com a lei em vigor a partir da data de compra. Deverá, pois, guardar a prova de compra durante esse período de tempo. A garantia engloba qualquer defeito de fabrico, de material ou de funcionamento, assim como os sobressalentes e trabalhos necessários para a sua recuperação.

Excluem-se da garantia a má utilização do produto, eventuais reparações efetuadas por pessoas não autorizadas (fora da assistência da marca VITO), assim como qualquer estrago causado pela utilização da mesma.

PLANO DE MANUTENÇÃO

O plano de manutenção inclui rotinas, procedimentos de inspeção e processos simples de manutenção, utilizando ferramentas básicas requeridas para trabalhar no gerador. Outras tarefas de manutenção mais complicadas ou que requerem ferramentas especiais devem ser efetuadas por técnicos qualificados ou pela assistência técnica.

O plano de manutenção incluído neste manual é baseado nas condições normais de trabalho. Se o gerador for utilizado em condições severas, tais como sobrecarga, sobreaquecimento, condições anormais de humidade ou muito pó, consulte o distribuidor para recomendações aplicáveis para as suas necessidades específicas.

 Falhas no seguimento do plano de manutenção e precauções podem provocar ferimentos ao utilizador ou perda de vida.

Siga sempre os procedimentos e precauções do manual de instruções

Intervenção	Diário	1º mês ou 20 horas	3 em 3 meses ou 50 horas	Todos os 6 meses ou 100 horas	Todos os anos ou 300 horas
Verificar óleo do motor	✓				
Mudar óleo do motor		✓		✓	
Verificar limpeza do filtro de ar	✓				
Limpar filtro de ar			✓ (1)		
Limpar purga do carburador				✓	
Limpar e reajustar vela de ignição				✓	
Mudar a vela de ignição					✓
Limpar depósito, filtro do depósito de combustível				✓	
Verificar velocidade do ralenti					✓ (2)
Verificar/ajustar folga da válvula					✓ (2)
Verificar circuito de combustível	De 2 em 2 anos (substituir se necessário) (2)				
Verificar câmara de combustão	Após 500 horas (2)				

(1) Efetue a manutenção mais frequente quando o gerador for utilizado em áreas com muito pó.

(2) A assistência a estes itens deve ser efetua da pelo concessionário de assistência, a não ser que possua as ferramentas apropriadas e conhecimentos mecânicos.

PERGUNTAS FREQUENTES / RESOLUÇÃO DE PROBLEMAS

Pergunta/Problema - Causa	Solução
<p>O motor de combustão não arranca:</p> <ul style="list-style-type: none"> • O depósito não tem combustível; Tubagem do combustível obstruída; Tubagem do combustível mal colocada ou dobrada; • A torneira do combustível está fechada; • O combustível no depósito é de má qualidade está sujo ou já é velho; • Cachimbo removido da vela de ignição; O cabo de ignição não está bem ligado à ficha; • A vela de ignição tem fuligem ou está danificada; Distância incorreta dos elétrodos; • O interruptor do motor não está na posição "ON"; • Não existe compressão suficiente. É necessária pouca força para acionar o sistema de arranque; • O filtro de ar está sujo; • O motor de combustão está "encharcado" devido às várias tentativas de o pôr a trabalhar; • Nível do óleo do motor muito baixo; Gerador muito inclinado; • A alavanca do ar não está fechada; 	<ul style="list-style-type: none"> • Encher o depósito com combustível; Limpar as tubagens; Colocar corretamente ou endireitar a tubagem do combustível; • Abrir torneira de combustível; • Utilizar combustível novo; • Encaixar o cachimbo da vela de ignição; Verificar a ligação entre o cabo de ignição e a ficha; • Limpar/substituir a vela de ignição; Ajustar a distância dos elétrodos; • Colocar o interruptor do motor na posição "ON"; • Verificar se a vela de ignição está apertada. Se não estiver, apertar; • Limpar/substituir o filtro de ar; • Desenroscar a vela de ignição e secá-la, puxar a pega do sistema de arranque várias vezes, com a vela de ignição desenroscada; • Repor óleo até ao nível adequado; Colocar gerador em piso plano; • Fechar a alavanca do ar;
<p>Dificuldades ao arrancar ou a potência do motor de combustão diminui:</p> <ul style="list-style-type: none"> • Água no depósito de combustível e no carburador; • O depósito do combustível está sujo; • O filtro de ar está sujo; • A vela de ignição tem fuligem; 	<ul style="list-style-type: none"> • Esvaziar o depósito de combustível; • Limpar o depósito de combustível; • Limpar/substituir o filtro de ar; • Limpar/substituir a vela de ignição;
<p>O motor de combustão funciona de forma irregular:</p> <ul style="list-style-type: none"> • O filtro de ar está sujo; 	<ul style="list-style-type: none"> • Limpar/substituir o filtro do ar;
<p>O motor de combustão fica quente:</p> <ul style="list-style-type: none"> • As alhetas de refrigeração estão sujas; • Nível de óleo do motor de combustão demasiado reduzido; 	<ul style="list-style-type: none"> • Limpar alhetas de refrigeração; • Reabastecer com óleo do motor;
<p>Forte geração de fumo:</p> <ul style="list-style-type: none"> • O filtro do ar está sujo; 	<ul style="list-style-type: none"> • Limpar/substituir o filtro do ar;
<p>Fortes vibrações durante o funcionamento:</p> <ul style="list-style-type: none"> • Fixação do motor solta; 	<ul style="list-style-type: none"> • Apertar os parafusos de fixação do motor;
<p>Não existe tensão nas tomadas AC:</p> <ul style="list-style-type: none"> • O disjuntor das tomadas AC, não está na posição "ON"; • Os equipamentos ou extensões ligadas ao gerador apresentam algum defeito; • O motor foi ligado com os equipamentos ligados nas tomadas AC; 	<ul style="list-style-type: none"> • Colocar o disjuntor das tomadas AC na posição "ON"; • Mudar os equipamentos ou as extensões utilizadas; Reparar os equipamentos ou extensões utilizadas; • Desligar todos os equipamentos das tomadas e ligar novamente o gerador;

Não existe tensão nos terminais DC:

- O térmico DC está desligado;

- Pressionar o botão do térmico DC;

DESCRIPCIÓN DE LA HERRAMIENTA Y CONTENIDO DEL EMBALAJE



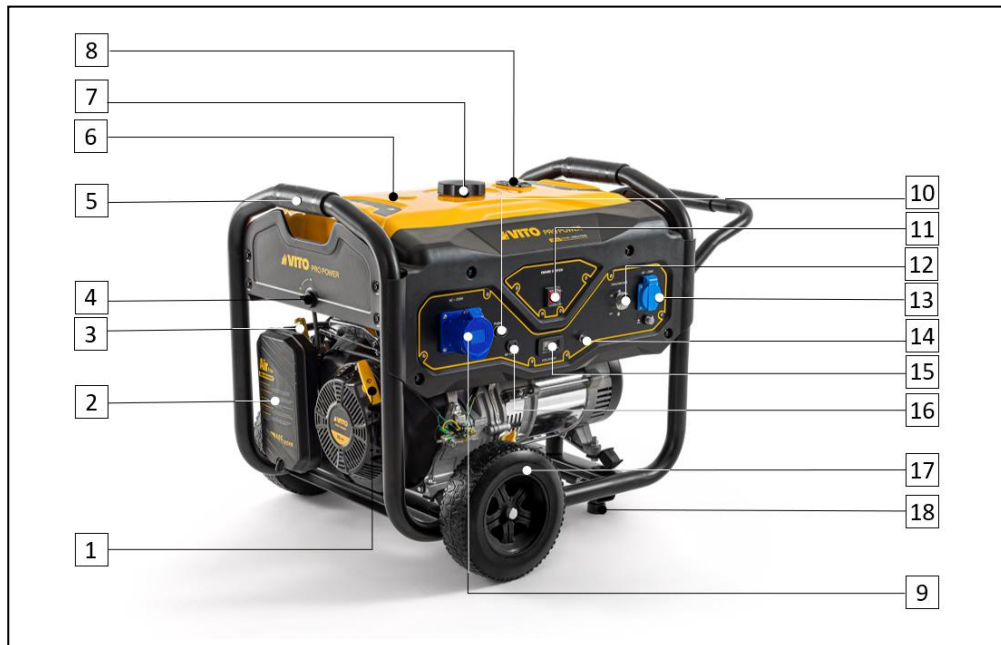





GENERADOR MONOFÁSICO 5.5 KVA – VIG55



Lista de Componentes	
1	Manija de arranque
2	Filtro de aire
3	Palanca del aire
4	Válvula del combustible
5	Empuñadura de transporte
6	Depósito de combustible
7	Tapón del depósito de combustible
8	Nivel de combustible
9	Enchufe industrial monofásico 32A
10	Disyuntor térmico DC 12 V
11	Interruptor del motor "ON/OFF"
12	Disyuntor de los enchufes AC
13	Enchufe monofásico 16A
14	Terminal de tierra
15	Pantalla con información sobre tensión, frecuencia y contador de horas
16	Enchufe DC
17	Rueda
18	Pie de caucho

Contenido del Embalaje	
1	Generador VIG55
1	Cables DC
2	Ruedas
1	Llave de bujía
2	Pies de caucho
2	Clavijas monofásicas (Schuko 16A e Industrial 32A)
1	Juego de tornillos
1	Manual de instrucciones

Simbología

-  Alerta de seguridad o llamada de atención.
-  Para reducir el riesgo de lesiones, el usuario debe leer el manual de instrucciones.
-  Prohibido fumar y hacer fuego.
-  Peligro de descargas eléctricas.
-  Peligro de incendio o explosión.
-  Respete la distancia de seguridad.
-  Embalaje de material reciclado.
-  Recogida separada de baterías y/o herramientas eléctricas.

Datos Técnicos	
Motor:	Combustión 4T
Potencia del motor [cv kW]:	15 11,2
Cilindrada [cc]:	420
Rotación [rpm]:	3000
Combustible:	Gasolina
Autonomía [h]:	8
Depósito de combustible [L]:	25
Aceite del motor:	15W-40
Cárter de aceite del motor [L]:	1,1
Generador	Monofásico
Tensión de salida enchufes AC [V]:	230V AC 50Hz
Corriente nominal enchufes AC [A]:	16 32
Potencia máxima [kVA]:	5,5
Potencia nominal enchufes AC [kW]:	5
Potencia máxima enchufes AC [kW]:	5,5
Tensión de salida DC [V]:	12
Corriente nominal DC [A]:	8,3
Altitud máxima de funcionamiento [m]:	1000
Factor de potencia [cosØ]:	1
Nivel de potencia acústica (L _{WA}) [dB]:	97
Peso del producto [Kg]:	81,5
Dimensiones del producto [mm]:	725 x 700 x 670

INSTRUCCIONES GENERALES DE SEGURIDAD Y USO

 ¡ATENCIÓN! Al utilizar el generador, debe tener en cuenta ciertas medidas de seguridad básicas para evitar el riesgo de incendio, descarga eléctrica y lesiones personales.

 Lea siempre las instrucciones de seguridad, funcionamiento y mantenimiento antes de empezar a utilizar el generador. Guarde el manual de instrucciones para futuras consultas.

General

Estas medidas preventivas son esenciales para su seguridad. Utilice siempre el generador con cuidado, responsabilidad y teniendo en cuenta que el usuario es responsable de los accidentes causados a terceros o a sus bienes.

El generador sólo debe ser utilizado por personas que hayan leído el manual de instrucciones y estén familiarizadas con su manejo. Antes de la primera utilización, el usuario debe obtener instrucciones adecuadas y prácticas. El usuario debe ser instruido por el distribuidor u otra persona competente sobre el uso del generador.

El manual de instrucciones es parte integrante del generador y tiene que ser siempre suministrado.

Familiarícese con los dispositivos de mando, así como con el uso del generador. En particular, el usuario debe saber cómo parar rápidamente el generador.

Utilice el generador sólo si se encuentra en buenas condiciones físicas y mentales. No utilice el generador si está cansado o bajo el efecto de alcohol, drogas o medicamentos. Si sufre algún problema de salud, consulte a su médico sobre la posibilidad de trabajar con el generador.

Nunca permita que el generador sea utilizado por niños, personas con capacidades físicas, sensoriales o mentales limitadas, personas con falta de experiencia y conocimiento del equipo u otras personas que no estén familiarizadas con el manual de instrucciones.

 El generador solamente debe ser utilizado como detallado en este manual de instrucciones. No son permitidas otras utilidades que puedan ser peligrosas y que provoquen lesiones al utilizador o daños al generador.

Por motivos de seguridad, se prohíbe cualquier cambio en el generador además del montaje de accesorios autorizados por el fabricante. Cualquier cambio efectuado anula el derecho a la garantía.

Puede obtener información sobre los accesorios autorizados en su distribuidor oficial VITO.

Almacenamiento y manejo de gasolina

 ¡La gasolina es tóxica y altamente inflamable! Mantenga la gasolina sólo en recipientes diseñados y aprobados para este fin. Enrosque y apriete siempre las tapas de los recipientes de llenado. Las tapas defectuosas deben ser reemplazadas.

Nunca utilice botellas o similares para retirar o almacenar productos de servicio como el combustible. Alguien, especialmente los niños, puede beberlos por error.

El depósito de gasolina debe llenarse antes de arrancar el motor de combustión y con el generador apoyado sobre una superficie nivelada. Mientras el motor esté en marcha, no puede abrir el tapón del depósito ni rellenar con gasolina.

Reposte y vacíe el depósito de combustible del generador sólo en el exterior. Antes de repostar, apague el motor y deje que se enfríe.

No llene demasiado el depósito de combustible. Para permitir que el combustible se expanda, nunca añada combustible por encima del borde inferior de la boca de llenado.

Si la gasolina se desborda, limpie inmediatamente el combustible derramado. El motor de combustión sólo debe ponerse en marcha después de haber limpiado la superficie sucia con gasolina. Se debe evitar cualquier intento de ignición hasta que los vapores de la gasolina se hayan volatilizado (secar con paño)

Si la gasolina ha entrado en contacto con la ropa, hay que cambiarla.

 Mantenga la gasolina alejada de las chispas, llamas, fuentes de calor u otras fuentes de ignición. No fume cerca de los recipientes o generadores que contengan gasolina, ni durante el proceso de repostaje.

Seguridad eléctrica

 El generador produce energía eléctrica suficiente para provocar una descarga eléctrica capaz de causar daños y lesiones al usuario en caso de uso indebido.

 No utilice el generador o equipos eléctricos en ambientes húmedos, como lluvia o nieve, cerca de piscinas o sistemas de riego, ni con las manos mojadas. Estas acciones pueden provocar electrocución. Mantenga el generador seco.

Si el generador es almacenado en el exterior sin protección contra la intemperie, compruebe todos los componentes eléctricos del panel de control antes de cada uso. La humedad o el hielo pueden causar fallos de funcionamiento y cortocircuitos en los componentes eléctricos, lo que puede provocar una electrocución.

La protección contra descargas eléctricas depende del disyuntor instalado en el panel de control del generador. Si es necesario sustituir el disyuntor, póngase en contacto con el distribuidor para cambiar el disyuntor por otro con las mismas características.

Utilice únicamente cables alargadores aislados con una sección adecuada a la potencia de los equipos. Si utiliza cables con una sección de 1,5 mm², la longitud del cable alargador no debe superar los 60 metros, si la sección es de 2,5 mm², no debe superar los 100 metros.

Transporte del generador

No transporte el generador con el motor de combustión en marcha. Antes del transporte, apague el motor de combustión y retire la bujía.

Transporte siempre el generador con el motor de combustión frío y sin combustible.

Al transportar el generador, debe respetarse la legislación local vigente, especialmente en lo que se refiere a la protección de cargas y al transporte de objetos en superficies de carga.

Antes de empezar a trabajar

Asegúrese de que el generador sólo sea utilizado por personas familiarizadas con el manual de instrucciones.



Antes de arrancar el generador, compruebe la estanqueidad del sistema de combustible, especialmente de las partes visibles como el depósito, el tapón del depósito y las conexiones de las mangueras flexibles. En caso de fugas o daños, no arranque el motor de combustión. Solicite la reparación del generador a un distribuidor oficial.

Antes de utilizar el generador, sustituya las piezas defectuosas y todas las demás piezas desgastadas y dañadas.

Compruebe que todos los tornillos y tuercas estén bien apretados. Las revisiones periódicas son importantes para garantizar la seguridad y el rendimiento del generador.

Antes de utilizar el generador, compruebe que la bujía está correctamente conectada a la pipa.

Realice todos los ajustes y trabajos necesarios para montar correctamente el generador. Si tiene alguna duda o dificultad, póngase en contacto con su distribuidor oficial.

Para trabajar de forma segura con el generador, antes de ponerlo en marcha hay que comprobar que:

- El generador está montado correctamente;
- Los dispositivos de seguridad están en perfecto estado y funcionan correctamente. No utilice nunca el generador si los dispositivos de seguridad faltan, están inhibidos, dañados o desgastados;
- El depósito de combustible, los componentes de conducción de combustible y el tapón del depósito están en perfecto estado.

Tenga en cuenta la legislación local sobre las horas en las que está permitido utilizar generadores con motores de combustión.

Durante el trabajo



Mantenga a terceros alejados de la zona de operación del generador. Nunca trabaje mientras estén animales o personas, en particular niños, en la zona de riesgo.

El sistema de escape alcanza altas temperaturas que pueden inflamar algunos materiales. Mantenga los materiales inflamables alejados del generador.

Mantenga el generador a una distancia mínima de 1m de estructuras, edificios y otros equipos durante su funcionamiento. No fije el generador a ninguna estructura.

Utilice el generador con especial cuidado cuando trabaje cerca de taludes, zanjas y pozos. Coloque el generador sobre suelo firme y nivelado y a una distancia suficientemente segura de estas zonas de peligro.



En caso de náuseas, dolores de cabeza, problemas de visión (por ejemplo, reducción del campo de visión), problemas de audición, mareos, reducción de la capacidad de concentración, interrumpa el trabajo inmediatamente. Estos síntomas pueden deberse, entre otras cosas, a concentraciones excesivamente altas de gases de escape.

El motor de combustión produce gases de escape tóxicos en cuando empieza a funcionar. Estos gases contienen monóxido de carbono tóxico, un gas incoloro e inodoro, así como otras sustancias nocivas. La inhalación de monóxido de carbono puede causar pérdida de consciencia y provocar la muerte. Nunca se debe arrancar el motor de combustión en espacios cerrados o mal ventilados.

Los dispositivos de control y seguridad instalados en el generador no deben retirarse ni inhibirse.

Durante el funcionamiento, nunca se debe levantar, empujar o tirar del generador.

Puesta en marcha:

Encienda el generador con cuidado, siguiendo las indicaciones del manual de instrucciones. El uso del generador de acuerdo con estas instrucciones reduce el riesgo de lesiones.



Cuando la manija de arranque vuelve a su posición original, la mano y el brazo pueden ser llevados rápidamente hacia el motor de combustión. Esto puede provocar fracturas, contusiones y esguinces.

Los equipos sólo deben ser conectados al generador una vez que el motor de combustión esté en marcha.

La carga conectada al generador debe ser acorde con la capacidad del generador. Sobrecargar el generador lo dañará o acortará su vida útil.

El generador no debe funcionar a velocidades para las que no ha sido diseñado. Trabajar a velocidades superiores a las especificadas por el fabricante aumentará el riesgo de lesiones para el usuario y de daños en el equipo.

No cubra el generador mientras esté en marcha. Para evitar riesgos de incendio, las ranuras de ventilación y del escape deben permanecer sin obstrucciones.

No modifique piezas que puedan aumentar o disminuir la velocidad fijada por el fabricante.

Uso en el trabajo

Apague el motor de combustión si:

- Siempre que desee abandonar físicamente el generador o si no está siendo supervisado;
- Antes de llenar el depósito. Reposte únicamente cuando el motor de combustión esté frío.

Apague el motor de combustión y retire la pipa de la bujía:

- Antes de inclinar, levantar, cargar o transportar el generador;
- Antes de revisar, limpiar o reparar el generador.

Desconecte todos los equipos conectados al generador antes de apagarlo.

Mantenimiento y limpieza

Para realizar el mantenimiento del generador, le presentamos algunas normas de seguridad. Sin embargo, como no es posible cubrir todos los riesgos que pueden producirse durante los trabajos de mantenimiento, sólo el usuario puede decidir si realiza o no la tarea.

Utilice siempre guantes para realizar trabajos de mantenimiento y limpieza, cambiar accesorios y transportar el generador.

Antes de iniciar los trabajos de limpieza, ajuste, reparación y mantenimiento:

- Coloque el generador sobre una superficie firme y nivelada;
- Apague el motor de combustión y deje que se enfríe;
- Quite la pipa de la bujía.



Aleje la pipa de la bujía, ya que una chispa involuntaria puede provocar quemaduras o descargas eléctricas. El contacto involuntario entre la bujía y la pipa de la bujía puede provocar el arranque involuntario del motor de combustión.



Deje que el generador se enfríe en particular antes de realizar los trabajos de mantenimiento del motor de combustión, del colector de escape y del silenciador. Se pueden alcanzar temperaturas de 80°C o más altas.

Inspeccione el generador con frecuencia, especialmente antes de guardarlo (por ejemplo, antes del periodo de invierno), para comprobar si presenta desgaste o daños.

Sustituya inmediatamente las piezas desgastadas o dañadas, por razones de seguridad, para que el generador esté siempre en condiciones seguras de funcionamiento.

Limpieza:

El generador debe ser limpiado cuidadosamente después de su uso.

Limpie el motor manualmente (evitar la introducción de agua en el filtro de aire y el escape). Evite mojar los controles y otros equipos/accesorios difíciles de secar. El agua favorece la aparición de corrosión y óxido en los elementos metálicos y provoca daños en los equipos eléctricos.

No utilice productos de limpieza agresivos. Estos productos pueden dañar plásticos y metales, comprometiendo el funcionamiento seguro de su generador.

Mantenimiento:

Solo se pueden realizar los trabajos de mantenimiento descritos en este manual de instrucciones, todos los demás trabajos deberán ser ejecutados por un distribuidor oficial.

Si carece de los conocimientos y recursos necesarios, deberá dirigirse a un distribuidor oficial.

Utilice únicamente herramientas o accesorios acoplables autorizados por VITO para este generador o piezas técnicamente idénticas. En caso contrario, se pueden producir lesiones en el usuario o daños en el generador. En caso de dudas deberá ponerse en contacto con un distribuidor oficial.

Por razones de seguridad, los componentes de la inyección de combustible (mangueras, grifo, depósito, tapón del depósito y conexiones) deben ser revisados regularmente para detectar daños y fugas. Si es necesario, deben ser cambiados por un distribuidor oficial.

Mantenga los adhesivos de advertencia e indicación limpios y legibles en todo momento.

Mantenga todos las tuercas y tornillos bien apretados para que el generador esté en condiciones de trabajo seguras.

Si desmonta componentes o dispositivos de seguridad para realizar trabajos de mantenimiento, deberá volver a colocarlos correctamente de inmediato.

Almacenamiento en caso de períodos de parada más largos

Deje que el motor de combustión se enfríe antes de colocar el generador en un compartimento cerrado. Durante el funcionamiento, el escape se vuelve extremadamente caliente y permanece así durante unos minutos después de apagar el motor. Evite tocar el escape cuando esté caliente.

Nunca almacene el generador con gasolina en el depósito dentro de un edificio. Los vapores de gasolina que se forman pueden entrar en contacto con llamas o chispas e inflamarse.

Guarde el generador en un lugar seco, con el depósito vacío y la reserva de combustible en un compartimento bien cerrado y ventilado. Evite los lugares con alta humedad para evitar la corrosión y el óxido.

Si desea vaciar el depósito de combustible, por ejemplo antes del periodo invernal, sólo debe hacerlo al aire libre.

Almacene el generador en estado operativo.

Asegúrese de que el generador está protegido contra usos indebidos (por ejemplo, por parte de niños).

Asistencia Técnica

El equipo sólo debe ser reparado por el servicio de asistencia técnica de la marca, o por personal cualificado, utilizando únicamente piezas de recambio originales.

INSTRUCCIONES DE MONTAJE, FUNCIONAMIENTO Y MANTENIMIENTO**INSTRUCCIONES DE FUNCIONAMIENTO**

Este generador ha sido probado y ajustado en fábrica. Si el generador no produce energía a la tensión correcta, consulte a la asistencia técnica autorizada.

- La potencia nominal es la potencia que el generador puede suministrar en funcionamiento continuo;
- La potencia máxima es la potencia que el generador puede suministrar durante un corto periodo de tiempo;
- Muchos equipos eléctricos necesitan una potencia superior a la indicada en las características técnicas durante el arranque y la parada de los motores. Cuando el equipo necesita esta potencia extra, el generador proporciona la energía necesaria durante un corto periodo de tiempo.

Compruebe la potencia máxima del equipo antes de conectarlo al generador. Si la potencia supera la potencia máxima del generador, no lo conecte.

Montaje de los pies de caucho

1. Coloque el generador sobre bloques para disponer de espacio suficiente para instalar los pies de caucho;
2. Alinee los orificios de montaje del soporte para pies con los orificios de montaje de la estructura;
3. Apriete con dos tornillos en cada soporte;
4. Coloque un pie de caucho (18) en cada soporte y apriete con una tuerca.

Montaje de las ruedas

1. Introduzca el eje en la rueda (17) por el lado de la rosca;
2. Pase el eje por el soporte de la rueda;
3. Coloque las arandelas y la tuerca en el eje y apriete la tuerca.

Enchufes AC

Cuando conecte equipos o cables alargadores a los enchufes AC (9, 13) del generador, debe asegurarse de lo siguiente:

- Los equipos y los cables alargadores están en buen estado. Los equipos y cables alargadores defectuosos pueden provocar descargas eléctricas;
- Si un equipo empieza a funcionar de forma anormal, se ralentiza o se para de repente, apáguelo inmediatamente;
- La potencia de los equipos no debe superar la capacidad del generador. No supere nunca la potencia máxima del generador. La potencia máxima permitida por el generador no podrá utilizarse durante más de ½ hora.

! Superar el límite de tiempo a carga máxima sobrecargará lentamente el generador y, aunque no desconecte el disyuntor, acortará la vida útil del generador.

Para conectar los equipos al generador, proceda de la siguiente manera:

1. Coloque el disyuntor de los enchufes AC (12) en la posición "ON" y compruebe el valor de tensión en la pantalla del panel de control (15), debe indicar 230V \pm 5%. Sólo entonces podrá conectar los equipos;
2. Conecte los equipos a los enchufes AC;
3. No conecte los equipos al mismo tiempo, conéctelos de uno en uno, primero los que tengan más potencia.

! No conecte nunca los equipos electrónicos directamente a los enchufes AC. Debe utilizar un estabilizador de corriente/tensión.

Disyuntor de los enchufes AC

El disyuntor de los enchufes AC (12) dispara automáticamente en caso de cortocircuito o sobrecarga significativa del generador.

Si el disyuntor AC se dispara automáticamente, compruebe que los equipos están conectados correctamente, que los cables de interconexión no están dañados y que la potencia de los equipos no es superior a la potencia del generador, antes de volver a encender el generador.

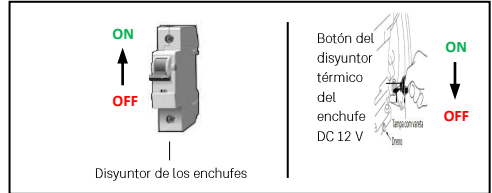

Terminal de tierra

El terminal de tierra (14) está conectado al panel de control, a las partes metálicas no conductoras de corriente y a los terminales de tierra de cada enchufe.

Para evitar descargas eléctricas al usuario, daños al generador y a los equipos conectados a él, conecte el terminal de tierra a la tierra. Para hacerlo, utilice un cable con la capacidad adecuada, como se muestra a continuación.

0.12 mm \rightarrow 1 A.

Por ejemplo: para 20 A, un cable de 2,4 mm.

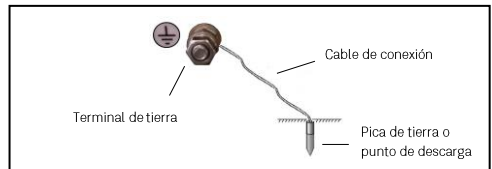

Arranque del motor

1. Asegúrese de que el disyuntor de los enchufes AC (12) esté en la posición "OFF" durante el arranque del motor;
2. Cierre el aire, mueva la palanca del aire (3) completamente hacia la izquierda;
3. Coloque la válvula del combustible (4) situada en el lateral del generador en la posición "ON";
4. Coloque el interruptor del motor (11) en la posición "ON";
5. Tire lentamente de la manija de arranque (1) hasta que note cierta resistencia y, a continuación, tire con fuerza hasta que el motor empiece a funcionar;
6. Después de unos 5 segundos, abra el aire, mueva la palanca de aire completamente hacia la derecha.



No cierre el aire si el motor está caliente o la temperatura del aire es alta.

Parada del motor

1. Apague todos los equipos;
2. Desconecte los cables de alimentación de los equipos de los enchufes AC (9, 13) y coloque el disyuntor de los enchufes AC (12) en la posición "OFF";
3. Desconecte los cables conectados a lo enchufe DC (16);
4. Coloque el interruptor del motor (11) en la posición "OFF";
5. Después de parar el generador, cierre siempre la válvula del combustible (4), colóquela en la posición "OFF".



En caso de emergencia, coloque inmediatamente el interruptor del motor (11) en la posición "OFF".

Conexión del generador a la instalación eléctrica de un edificio

El generador puede suministrar energía eléctrica de emergencia a una vivienda cuando se produce una interrupción en el suministro de la red pública. Cuando se utiliza un generador, el objetivo no es suministrar energía a todos los equipos de la casa, sino a lo que se considera esencial.



El generador debe estar correctamente conectado a la instalación eléctrica del edificio para evitar daños al generador y evitar el riesgo de accidente.

Las conexiones sólo deben ser realizadas por un electricista cualificado o por personas con experiencia en instalaciones eléctricas. Deben asegurarse de que el generador está aislado de la red pública.

En caso de fallo de la red eléctrica pública, siempre que conecte el generador a la instalación eléctrica de un edificio para suministrar energía, deberá desconectar el interruptor de corte de energía general del cuadro eléctrico general del edificio.

No conecte el generador a la instalación eléctrica de un edificio si no dispone de un interruptor de corte de energía general instalado por un técnico cualificado.



Si el interruptor de corte general no está desconectado cuando se restablece la energía de la red eléctrica, puede haber una corriente de retorno en el generador y esto puede causar:

- Electrocutación del usuario o de otras personas en contacto con el generador;
- Incendio o explosión del generador e incendio de la instalación eléctrica del edificio.

El generador no puede encenderse ni conectarse a otras fuentes de energía.



Debe apagar el generador antes de encender el interruptor de corte de energía general para poder volver a utilizar la energía de la red pública.

Combustible

El motor del generador está diseñado para funcionar con gasolina. No utilice nunca gasolina contaminada o una mezcla de aceite y gasolina. Evite que entre suciedad o agua en el depósito.

Para comprobar el nivel de combustible y rellenar el depósito, el motor debe estar parado.

Al llenar el depósito de combustible (6), no supere el nivel máximo, el límite superior del filtro.

Funcionamiento a gran altitud

A gran altitud, la mezcla habitual de aire/combustible será extremadamente rica. El rendimiento disminuirá y el consumo de combustible aumentará. Una mezcla demasiado rica reducirá la chispa y provocará un mal arranque.

El rendimiento a gran altitud puede mejorarse instalando tuberías de combustible más finas en el carburador y ajustando el piloto. Si utiliza siempre el generador a altitudes superiores a 1000m sobre el nivel del mar, deberá solicitar asistencia técnica especializada para realizar los ajustes necesarios. El efecto de la altitud sobre la potencia será mayor si no se realizan los ajustes necesarios.

 Si un motor preparado para grandes altitudes se utiliza a bajas altitudes, la mezcla de aire/combustible reducirá el rendimiento y podría sobrecalentar el motor, causando graves daños al mismo.

INSTRUCCIONES DE MANTENIMIENTO

 Antes de cualquier trabajo de mantenimiento o limpieza, coloque el generador sobre una superficie nivelada y retire la pipa de la bujía.

Comprobación y cambio del aceite del motor

 El funcionamiento con un nivel de aceite bajo provocará graves daños en el motor.

1. Coloque el generador sobre una superficie plana;
2. Retire el tapón (tapón con varilla);
3. Compruebe el nivel de aceite indicado en la varilla;
4. Si el nivel es bajo, añada aceite (15W40) hasta que alcance el nivel adecuado;

Para cambiar el aceite:

5. Coloque un recipiente debajo del tapón de drenaje;
6. Retire el tapón de drenaje y vacíe todo el aceite;
7. Apriete el tapón de drenaje y rellene con aceite nuevo;
8. Compruebe el nivel y ajústelo al nivel correcto.

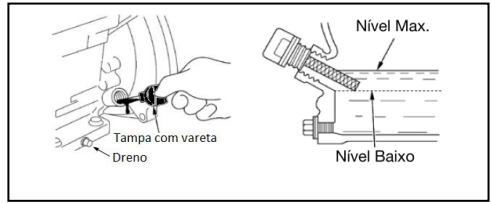

Limpieza del filtro de aire

Nunca utilice el generador sin filtro de aire, con un filtro dañado o mal instalado. Si esto ocurre, entrará polvo en el motor, provocando averías rápidas. Este tipo de daños no están cubiertos por la garantía del distribuidor.

1. Desenrosque el tornillo de fijación y retire la tapa del filtro (2);
2. Retire el elemento filtrante y sople con aire comprimido hasta que esté completamente limpio. Si está muy sucio, lávelo con agua y detergente y déjelo secar completamente;
3. Coloque el elemento filtrante y monte los componentes restantes en orden inverso al desmontaje.



El uso de un filtro sucio restringirá el flujo de aire en el carburador afectando al rendimiento del generador.

Drenaje del carburador

1. Coloque un recipiente debajo del carburador;
2. Desenrosque el tornillo de drenaje del carburador y vacíe la gasolina que hay en el carburador;
3. Coloque el tornillo de drenaje y apriételo.

Comprobación y sustitución de la bujía

Para garantizar el correcto funcionamiento del motor, la bujía debe estar limpia y con una distancia adecuada entre los electrodos.

1. Saque la pipa, desenrosque la bujía y compruebe que está limpia;
2. Si no está limpia, elimine los residuos en el electrodo con un cepillo de alambre;
3. Mida la distancia entre los electrodos con una herramienta adecuada. La distancia debe ser de entre 0,7-0,8 mm. Si es necesario, doble el electrodo hasta que se alcance la distancia adecuada;
4. Compruebe la bujía:
 - Conecte la bujía a la pipa;
 - Mantenga el electrodo de la bujía en contacto con el cuerpo del motor y tire al mismo tiempo de la manija de arranque;
 - Si la chispa entre los electrodos es débil o no existe, pruebe con una bujía nueva;
 - Si el problema persiste con una bujía nueva, repare o sustituya el sistema de encendido;
5. Compruebe que la arandela de sellado está en buen estado;
6. Coloque la bujía con la mano para no dañar la rosca y apriete para comprimir la arandela de sellado utilizando la llave suministrada. Una bujía suelta puede sobrecalentarse y provocar daños en el motor.

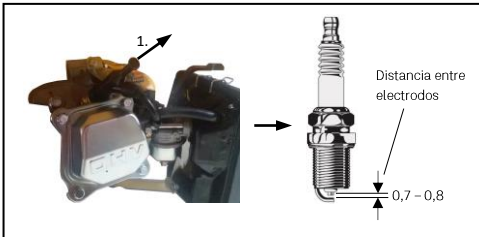

Almacenamiento y limpieza

La preparación del almacenamiento durante largos periodos es vital para evitar problemas y prolongar la vida útil del generador.

Almacenamiento

No guarde nunca el generador con gasolina en el depósito. Según la región y las condiciones de almacenamiento, la gasolina puede deteriorarse y oxidarse, causando daños en el carburador y en el sistema de combustible, arranques difíciles y bloqueos causados por el depósito de partículas.

Si ha almacenado el generador con gasolina, para evitar arranques difíciles, siga las siguientes recomendaciones teniendo en cuenta el periodo de almacenamiento anterior:

Menos de 1 mes:

- Siga el procedimiento habitual.

De 1 mes a 1 año:

- Retire la gasolina del depósito;
- Haga funcionar el motor hasta que se detenga por falta de combustible;
- Limpie el grifo del combustible.

Más de 1 año:

- Retire la gasolina del depósito;
- Haga funcionar el motor hasta que se detenga por falta de combustible;
- Limpie el grifo del combustible;
- Cambie el aceite;
- Retire la bujía y vierta aceite de motor (5-10 cl) en el cilindro;
- Tire de la manija de arranque para distribuir el aceite en el cilindro y vuelva a instalar la bujía;
- Tire de la manija de arranque lentamente mientras sienta resistencia. El pistón está subiéndolo y las válvulas de admisión y escape están cerradas. Dejar el motor en esta posición ayudará a protegerlo de la corrosión interna.

Limpieza

Limpie el generador después de cada uso. Un manejo cuidadoso protege el generador y prolonga su vida útil.

PROTECCIÓN DEL MEDIO AMBIENTE



El embalaje está compuesto de materiales reciclables, que puede desechar a través de los puntos de reciclaje locales.



¡Nunca ponga generadores de combustión en la basura doméstica!

Los residuos como el aceite viejo, el combustible, el lubricante, los filtros y las piezas de desgaste pueden ser perjudiciales para los seres humanos, los animales y el medio ambiente, por lo que deben ser eliminados o reciclados adecuadamente.

Asegúrese de que un generador fuera de servicio es enviado para ser eliminado de forma técnicamente correcta.

Antes de cambiar el aceite, busque un lugar adecuado para depositar el aceite usado. No lo tire a la basura, no lo vierta en los cursos de agua ni lo deje en el suelo.

La normativa medioambiental local le proporcionará información detallada sobre cómo proceder.

Puede obtener información sobre la eliminación de generadores y aceites usados en las entidades locales responsables por el reciclaje.

ATENCIÓN AL CLIENTE

WhatsApp: +351 967 817 569

E-mail: support@vito-tools.com

CERTIFICADO DE GARANTÍA

La garantía de este producto está en conformidad con la ley vigente a partir de la fecha de compra. Por lo tanto, debe guardar el comprobante de compra durante ese período de tiempo. La garantía cubre cualquier defecto de fabricación, material o funcionamiento, así como los repuestos y el trabajo necesario para su reparación.

Se excluyen de la garantía el mal uso del producto, las reparaciones efectuadas por personas no autorizadas (ajenas al servicio de asistencia técnica de la marca VITO), así como los daños causados por el uso del producto.

PLAN DE MANTENIMIENTO

El plan de mantenimiento incluye rutinas, procedimientos de inspección y procesos de mantenimiento sencillos, utilizando las herramientas básicas necesarias para trabajar en el generador. Otras tareas de mantenimiento más complicadas o que requieran herramientas especiales deben ser realizadas por técnicos cualificados o por la asistencia técnica.

El plan de mantenimiento incluido en este manual se basa en condiciones normales de trabajo. Si el generador se utiliza en condiciones severas, como sobrecarga, sobrecalentamiento, humedad anormal o altos niveles de polvo, consulte al distribuidor para obtener recomendaciones aplicables a sus necesidades específicas.

 El incumplimiento del plan de mantenimiento y las precauciones puede provocar lesiones o la muerte del usuario.

Siga siempre los procedimientos y precauciones del manual de instrucciones.

Acción	Diaria	1º mes o 20 horas	Cada 3 meses o 50 horas	Todos los 6 meses o 100 horas	Todos los años o 300 horas
Comprobar el aceite del motor	✓				
Cambiar el aceite del motor		✓		✓	
Comprobar la limpieza del filtro de aire	✓				
Limpiar el filtro de aire			✓ (1)		
Drenaje del carburador				✓	
Limpiar y reajustar la bujía				✓	
Cambiar la bujía					✓
Limpiar el depósito y el filtro del depósito de combustible				✓	
Comprobar el ralentí					✓ (2)
Comprobar/ajustar la holgura de la válvula					✓ (2)
Comprobar el circuito de combustible	Cada 2 años (sustituir si necesario) (2)				
Comprobar la cámara de combustión	Después de 500 horas (2)				

(1) Realice un mantenimiento más frecuente cuando el generador se utilice en áreas con mucho polvo.

(2) Estos elementos deben ser reparados por el servicio de asistencia técnica, a menos que disponga de las herramientas y los conocimientos mecánicos adecuados.

PREGUNTAS FRECUENTES / RESOLUCIÓN DE PROBLEMAS

Pregunta/Problema - Causa	Solución
<p>El motor de combustión no arranca:</p> <ul style="list-style-type: none"> • El depósito no tiene combustible; Tubería de combustible obstruida; Tubería de combustible mal colocada o doblada; • El grifo del combustible está cerrado; • El combustible en el depósito es de mala calidad, está sucio o viejo; • Pipa quitada de la bujía; El cable de ignición no está bien conectado al enchufe; • La bujía tiene hollín o está dañada; Distancia incorrecta de los electrodos; • El interruptor del motor no está en la posición "ON"; • No hay compresión suficiente. Se requiere poca fuerza para accionar el sistema de arranque; • El filtro de aire está sucio; • El motor de combustión está "empapado" debido a varios intentos de ponerlo en marcha; • Nivel de aceite del motor demasiado bajo; Generador demasiado inclinado; • La palanca del aire no está cerrada; 	<ul style="list-style-type: none"> • Llenar el depósito de combustible; Limpiar la tubería; Colocar o enderezar correctamente la tubería de combustible; • Abrir el grifo del combustible; • Utilizar combustible nuevo; • Encajar la pipa en la bujía; Comprobar la conexión entre el cable de ignición y el enchufe; • Limpiar/reemplazar la bujía; Ajustar la distancia de los electrodos; • Colocar el interruptor del motor en la posición "ON"; • Comprobar que la bujía está bien apretada. En caso contrario, apretar; • Limpiar/cambiar el filtro de aire; • Desenroscar la bujía y secarla, tirar de la manija de arranque varias veces con la bujía desenroscada; • Reponer el aceite hasta el nivel correcto; Colocar el generador sobre un suelo plano; • Cerrar la palanca del aire;
<p>Dificultades de arranque o disminución de la potencia del motor de combustión:</p> <ul style="list-style-type: none"> • Agua en el depósito de combustible y en el carburador; • El depósito de combustible está sucio; • El filtro de aire está sucio; • La bujía tiene hollín; 	<ul style="list-style-type: none"> • Vaciar el depósito de combustible; • Limpiar el depósito de combustible; • Limpiar/cambiar el filtro de aire; • Limpiar/reemplazar la bujía;
<p>El motor de combustión funciona de forma irregular:</p> <ul style="list-style-type: none"> • El filtro de aire está sucio; 	<ul style="list-style-type: none"> • Limpiar/cambiar el filtro de aire;
<p>El motor de combustión se calienta:</p> <ul style="list-style-type: none"> • Las ranuras de ventilación están sucias; • Nivel de aceite del motor de combustión demasiado bajo; 	<ul style="list-style-type: none"> • Limpiar las ranuras de ventilación; • Rellenar con aceite del motor;
<p>Fuerte generación de humo:</p> <ul style="list-style-type: none"> • El filtro de aire está sucio; 	<ul style="list-style-type: none"> • Limpiar/cambiar el filtro de aire;
<p>Fuertes vibraciones durante el funcionamiento:</p> <ul style="list-style-type: none"> • La fijación del motor está suelta; 	<ul style="list-style-type: none"> • Apretar los tornillos de fijación del motor;

<p>No hay tensión en los enchufes AC:</p> <ul style="list-style-type: none">• El disyuntor de los enchufes AC no está en posición "ON";• El equipo o los cables alargadores conectados al generador tienen algún fallo;• El motor se encendió con los equipos enchufados a los enchufes AC;	<ul style="list-style-type: none">• Colocar el disyuntor de los enchufes AC en posición "ON";• Cambiar los equipos o cables alargadores utilizados; Reparar los equipos o cables alargadores utilizados;• Desconectar todos los equipos y volver a encender el generador;
<p>No hay tensión en los terminales DC:</p> <ul style="list-style-type: none">• El disyuntor térmico DC está desconectado;	<ul style="list-style-type: none">• Pulsar el botón del disyuntor térmico DC;

TOOL DESCRIPTION AND PACKAGING CONTENT

SINGLE-PHASE GENERATOR 5.5 KVA – VIG55

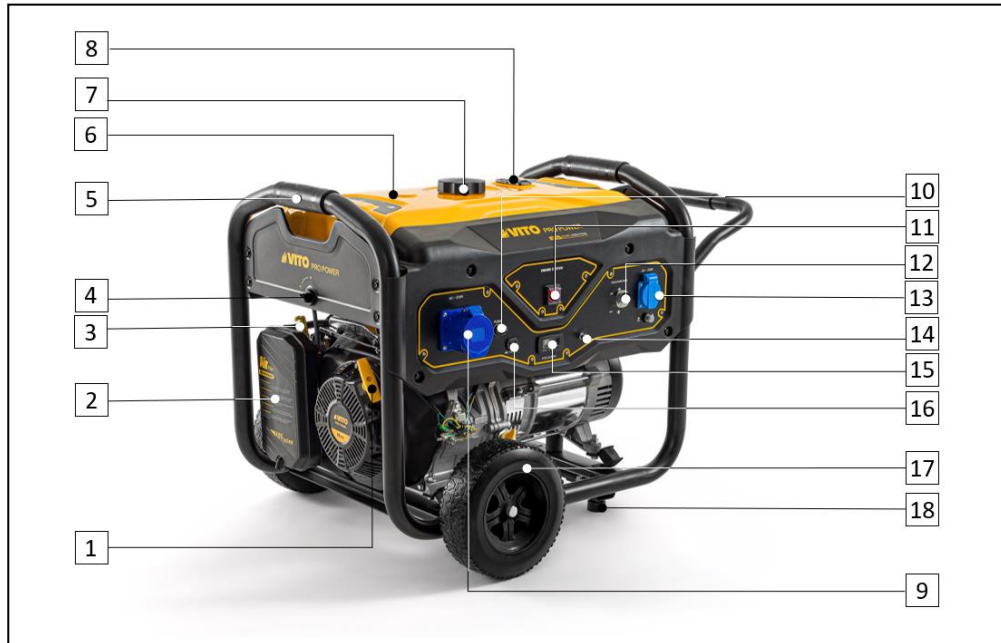

List of Components	
1	Recoil starter
2	Air filter
3	Air lever
4	Fuel valve
5	Transport handle
6	Fuel tank
7	Fuel cap
8	Fuel level indicator
9	32A single-phase industrial socket
10	DC thermal circuit breaker 12V
11	Engine switch 'ON/OFF'
12	AC sockets circuit breaker
13	16A single-phase socket
14	Earth terminal
15	Display with voltage, frequency indication and hour counter
16	DC socket
17	Wheel
18	Rubber foot

Packaging content	
1	Generator VIG55
1	DC cables
2	Wheels
1	Spark plug wrench
2	Rubber feet
2	Single-phase plugs (Schuko 16A and Industrial 32A)
1	Set of screws
1	Instruction manual

Symbols



Security alert or warning.



To reduce the risk of injury, the user must read the instruction manual.



No smoking or open flames.



Electric shock hazard.



Fire or explosion hazard.



Respect the safety distance.



Packaging made from recycled materials.



Batteries or power tools should not be disposed of together with household waste.

Technical Data	
Engine:	4-stroke combustion
Engine power [hp kW]:	15 11.2
Engine displacement [cc]:	420
Rotation [rpm]:	3000
Fuel:	Petrol
Autonomy [h]:	8
Fuel tank [L]:	25
Engine oil:	15W-40
Engine oil sump [L]:	1.1
Generator	Single-phase
AC sockets output voltage [V]:	230V AC 50Hz
AC sockets rated current [A]:	16 32
Maximum power [kVA]:	5.5
AC sockets rated power [kW]:	5
AC sockets maximum power [kW]:	5.5
DC output voltage [V]:	12
DC rated current [A]:	8.3
Maximum operating altitude [m]:	1000
Power factor [cosφ]:	1
Sound power level (L _{WA}) [dB]:	97
Weight of the product [Kg]:	81.5
Dimensions of the product [mm]:	725 x 700 x 670

GENERAL SAFETY AND USE INSTRUCTIONS

 **ATTENTION!** When using the generator, you should follow certain basic safety measures to minimise the risk of fire, electric shock, and personal injury.



Always read the safety, operating and maintenance instructions before you start using the generator. Keep this instruction manual for future reference.

General

These preventative measures are essential for your safety. Always operate the generator carefully, aware of your responsibility and bearing in mind that the user is responsible for any accidents caused to third parties or their property.

The generator may only be used by people who have read the instruction manual and are familiar with its operation. Before the first use, the user must obtain adequate and practical instructions. The user must be instructed by the seller or another competent person on how to use the generator.

The instruction manual is an integral part of the generator and must always be supplied.

Familiarise yourself with the control devices and how to use the generator. In particular, the user must know how to stop the generator quickly.

Only use the generator if you are in good physical and mental condition. Do not use the generator if you are tired or under the influence of alcohol, drugs, or medication. If you suffer from any health problems, ask your doctor about the possibility of working with the generator.

Never allow the generator to be used by children, people with limited physical, sensory or mental capabilities, people with lack of experience and knowledge of the generator or other people who are unfamiliar with the operating instructions.

 The generator may only be used as described in this instruction manual. Any other use, which may be dangerous and may cause injury to the user or damage to the generator, is not permitted.

For safety reasons, any alterations to the generator other than the assembly of accessories authorised by the manufacturer are prohibited. The warranty on the generator will be voided if you alter it in any way.

You can get more information on authorized accessories from your official VITO dealer.

Refuelling and handling petrol



Petrol is toxic and highly flammable! Keep petrol only in jerry cans designed and approved for this purpose. Always screw on and tighten the caps of the refuelling containers. Defective caps must be replaced.

Never use bottles or similar containers to remove or store service products such as fuel. Someone, especially children, could accidentally drink them.

Refuelling with petrol must be done before starting the combustion engine and with the generator placed on a level surface. While the engine is running, you must not open the fuel cap or refill with petrol.

Only refuel and empty the generator's fuel tank outdoors. Before refuelling, switch off the engine and let it cool down.

Do not overfill the fuel tank. To allow the fuel room to expand, never add fuel above the lower edge of the filler neck.

If petrol overflows, clean up any spilt fuel immediately. The combustion engine should only be started after the petrol spill has been cleaned. Any attempt at ignition should be avoided until the petrol vapours have volatilised (dry with a cloth).

If you get any petrol on your clothes, they must be changed.



Keep petrol away from sparks, flames, heat sources or other ignition sources. Do not smoke near any petrol containers or generator, or during the refuelling process.

Electrical safety



The generator produces enough electrical energy to cause an electric shock capable of causing damage and injury to the user in the event of misuse.



Do not use the generator or electrical equipment in damp environments, such as rain or snow, near swimming pools or irrigation systems, or with wet hands. These actions could result in electrocution. Keep the generator dry.

If the generator is stored outside without protection from the weather, check all the electrical components in the control panel before each use. Moisture or ice can cause malfunctions and short circuits in electrical components, which can result in electrocution.

The protection against electric shock depends on the circuit breaker installed in the generator's control panel. If the circuit breaker needs to be replaced, contact the dealer to replace it with one with the same characteristics.

Use only insulated extension cables with a cross-section suitable for the power of the devices. If you use cables with a cross-section of 1.5 mm², the length of the extension should not exceed 60 metres, if the cross-section is 2.5 mm², it should not exceed 100 metres.

Transporting the generator

Do not transport the generator with the combustion engine running. Before transport, switch off the combustion engine and remove the spark plug cap.

The generator should only be transported with a cold combustion engine and no fuel.

When transporting the generator, the local legislation in force must be complied with, in particular regarding the protection of loads and the transport of objects on loading surfaces.

Before you start working

Make sure that the generator is only used by people familiar with the instruction manual.



Before starting the generator, check the fuel system for leaks, particularly visible parts such as the tank, tank cap and flexible hose couplings. In the event of leaks or damage, do not start the combustion engine. Request the generator to be repaired by an official dealer.

Before using the generator, replace faulty parts and all other worn and damaged parts.

Check if all nuts and screws are properly tightened. Regular servicing is important to ensure the safety and performance of the generator.

Before using the generator, make sure the spark plug is properly connected to the cap.

Carry out all the necessary adjustments and work to correctly assemble the generator. If you have any doubts or difficulties, contact your official dealer.

To ensure that you work safely with the generator, before start-up you must check if:

- The entire generator is assembled correctly;
- The safety devices are in perfect condition and are working properly. Never use the generator if the safety devices are missing, inhibited, damaged or worn out;
- The fuel tank, fuel system components and fuel cap are in perfect condition.

Take into account local regulations on the hours it is permitted to use combustion engine generators.

While working



Keep third parties away from the generator's area of operation. Never work while animals or people, especially children, are in the danger zone.

The exhaust system reaches high temperatures that can ignite some materials. Keep flammable materials away from the generator.

Keep the generator at least 1m away from structures, buildings, and other equipment during operation. Do not fix the generator to any structure.

Use the generator particularly carefully when working near slopes, ditches, and wells. Place the generator on firm, level surface and at a sufficiently safe distance from these danger spots.



If you experience any nausea, headaches, vision problems (e.g. reduced field of vision), hearing problems, dizziness, reduced ability to concentrate, stop work immediately. These symptoms can be caused, among other things, by high exhaust gas concentrations.

The combustion engine produces harmful exhaust gases as soon as it starts running. These gases contain toxic carbon monoxide, a colourless and odourless gas, as well as other harmful substances. Inhaling carbon monoxide can cause loss of consciousness and can lead to death. The combustion engine must never be started in enclosed or poorly ventilated spaces.

The control and safety devices installed on the generator must not be removed or inhibited.

During operation, the generator must never be lifted, pushed or pulled.

Start up:

Switch on the generator carefully, following the operating instructions in the instruction manual. Using the generator as instructed reduces the risk of injury.

 When the recoil starter returns to its original position, the hand and arm can be drawn quickly towards the combustion engine. This can cause fractures, bruises, and sprains.

Devices should only be connected to the generator after the combustion engine is running.

The load connected to the generator must be in accordance with the generator's capacity. Overloading the generator will damage it or shorten its lifespan.

The generator must not work at speeds for which it was not designed. Working at speeds higher than those specified by the manufacturer will increase the risk of injury to the user and damage to the equipment.

Do not cover the generator while it is running. To avoid fire hazards, the ventilation and exhaust outlets must remain unobstructed.

Do not modify parts that could increase or decrease the speed set by the manufacturer.

Use at work

Switch off the combustion engine if:

- You want to physically leave the generator or if it is not being monitored;
- Before refuelling the tank. Only refuel when the combustion engine is cold.

Switch off the combustion engine and remove the spark plug cap:

- Before tilting, lifting, loading, or transporting the generator;
- Before checking, cleaning or repairing the generator.

Switch off all devices connected to the generator before switching it off.

Maintenance and cleaning

To carry out generator maintenance, we provide a few safety rules. However, as it is not possible to cover all the risks that may occur during maintenance work, only the user can decide whether to carry out the task or not.

Always wear gloves when carrying out maintenance and cleaning work, changing accessories, and transporting the generator.

Before starting any cleaning, adjustment, repair, or maintenance work:

- Place the generator on a firm, flat surface;
- Switch off the combustion engine and let it cool down;
- Remove the cap from the spark plug.

 Keep the spark plug cap away from the spark plug, as an unintentional spark can cause burns or an electric shock. The contact of the spark plug with the spark plug cap may cause an accidental start of the combustion engine.

 Allow the generator to cool down before carrying out maintenance work on the combustion engine, exhaust manifold and muffler. Temperatures of 80°C and above can be reached.

Check the generator frequently, especially before storage (e.g. before the winter period), for any signs of wear and damage.

For safety reasons, replace worn or damaged parts immediately so the generator is always in perfect operating conditions.

Cleaning:

The generator must be thoroughly cleaned after each use.

Clean the engine by hand (avoid introducing water into the air filter and exhaust). Avoid wetting the controls and other equipment/accessories that do not dry easily. Water stimulates the appearance of corrosion and rust on metal elements and causes damage to electrical equipment.

Do not use aggressive cleaning products. These products may damage plastics and metals, jeopardising the safe operation of the equipment.

Maintenance:

Only maintenance work described in this instruction manual may be carried out, all other work must be performed by an official dealer.

If you lack the necessary knowledge and resources, always contact an official dealer.

Only use tools or attachable accessories authorised by VITO for this generator or technically identical parts. Failure to do so may result in personal injuries or damages to the generator. If in doubt, you should contact an official dealer.

For safety reasons, the fuel system components (fuel hoses, tap, tank, fuel cap and couplings) should be checked regularly for any damage or leaks. If necessary, they should be replaced by an official dealer.

Keep warning and information stickers always clean and legible.

Keep all nuts and screws well tightened to ensure a safe operation.

If you remove any components or safety devices to perform maintenance work, they must be reinstalled correctly immediately.

Long-term storage

Allow the combustion engine to cool down before placing the generator in a closed compartment. During operation, the exhaust becomes extremely hot and remains so for a few minutes after switching off the engine. Avoid touching the exhaust while it is hot.

Never store the generator with petrol in the tank inside a building. Petrol vapours may come into contact with flames or sparks and ignite.

Store the generator in a dry place, with the tank empty and the fuel reserve in a well-sealed and well-ventilated compartment. Avoid places with high humidity to prevent the appearance of corrosion and rust.

If you want to empty the fuel tank, for example before the winter period, you should only do it outdoors.

Store the generator in an operational state.

Make sure that the generator is protected against misuse (e.g. by children).

Technical Assistance

Your generator should only be repaired by the brand's technical assistance service, or by qualified personnel, using only original spare parts.

ASSEMBLY, OPERATING AND MAINTENANCE INSTRUCTIONS**OPERATING INSTRUCTIONS**

This generator has been tested and adjusted at the factory. If the generator does not produce power at the correct voltage, consult authorised technical assistance.

- Rated power is the power that the generator can deliver during continuous operation;
- Maximum power is the power that the generator can deliver over a short period of time;
- Many electrical devices require more power than indicated in the technical characteristics during motor start-up and shutdown. When the device needs this extra power, the generator supplies the necessary energy for a short period of time.

Check the maximum power of the device before connecting it to the generator. If the power exceeds the generator's maximum power, do not connect them.

Assembling the rubber feet

1. Place the generator on blocks to provide enough space to install the rubber feet;
2. Align the mounting holes on the foot support with the mounting holes on the structure;
3. Tighten with two screws on each support;
4. Place a rubber foot (18) on each support and tighten with a nut.

Assembling the wheels

1. Insert the shaft into the wheel (17) from the threaded side;
2. Pass the shaft through the wheel support;
3. Place the washers and nut on the shaft and tighten the nut.

AC sockets

When connecting a device or extension cable to the generator's AC sockets (9, 13), you must ensure the following:

- The devices and extensions are in good condition. Defective devices and extension cables can cause electric shocks;
- If a device starts to operate abnormally, slows down or stops suddenly, switch it off immediately;
- The power of the devices must not exceed the capacity of the generator. Never exceed the generator's maximum power. The maximum power allowed by the generator may not be used for more than ½ hour.

 Exceeding the time limit at maximum power will slowly overload the generator and although it will not switch off the circuit breaker, it will shorten the generator's service life.

To connect the devices to the generator, proceed as follows:

1. Switch ON the circuit breaker for the AC sockets (12) and check the voltage value on the control panel display (15), it should show 230V \pm 5%. Only then can you connect the devices;
2. Connect the devices to the AC sockets;
3. Do not connect the devices at the same time, connect them one at a time, the ones with the highest power first.

 Never connect electronic devices directly to AC sockets. You should use a current/voltage stabiliser.

AC sockets circuit breaker

The circuit breaker for the AC sockets (12) automatically trips in the event of a short circuit or significant overload of the generator.

If the AC circuit breaker trips automatically, make sure that the devices are connected correctly, the interconnection cables are not damaged and the power of the devices is not higher than the power of the generator, before switching the generator back on.

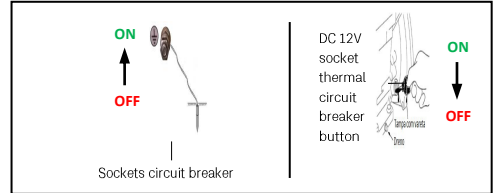

Earth terminal

The earth terminal (14) is connected to the control panel, to the non-current-carrying metal parts and to the earth terminals of each socket.

To prevent electric shock to the user, damage to the generator and any device connected to it, connect the earth terminal to the ground. To do this, use a wire with the appropriate capacity, as shown below.

0.12 mm \rightarrow 1 A.

For example: for 20 A, a 2.4 mm wire.

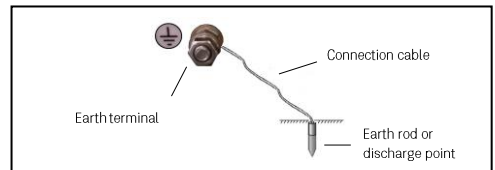

Starting the engine

1. Make sure that the circuit breaker for the AC sockets (12) is in the 'OFF' position when starting the engine;
2. Close the air, move the air lever (3) all the way to the left;
3. Turn the fuel valve (4) located on the side of the generator to the 'ON' position;
4. Put the engine switch (11) in the 'ON' position;
5. Pull the recoil starter (1) slowly until you feel some resistance, then pull it strongly until the engine starts;
6. After about 5 seconds, open the air, move the air lever all the way to the right.

 Do not close the air if the engine is warm or the air temperature is high.

Stopping the engine

1. Switch off all devices;
2. Remove the devices' power cables from the AC sockets (9, 13) and switch OFF the AC sockets circuit breaker (12);
3. Disconnect the cables connected to the DC socket (16);
4. Put the engine switch (11) in the 'OFF' position;
5. After stopping the generator, always close the fuel valve (4), set it to the 'OFF' position.

 In the event of an emergency, immediately put the engine switch (11) in the 'OFF' position.

Connecting the generator to a building's electrical installation

The generator can provide emergency power to a home when there is an interruption in the power supply from the public grid. By using a generator, the aim is not to provide power for all the appliances in the house, but rather for those that are considered essential.

 The generator must be correctly connected to the building's electrical installation to prevent damage to the generator and minimise the risk of accidents.

The wiring should only be carried out by a qualified electrician or by people with experience in electrical installations. They must ensure that the generator is isolated from the public grid.

In the event of a failure in the public power grid, whenever you connect the generator to a building's electrical installation to supply power, you must switch off the main circuit breaker in the building's electrical panel.

Do not connect the generator to a building's electrical installation if it does not have a main circuit breaker installed by a qualified technician.

 If the main circuit breaker is not switched off when the power is restored, there could be a return current in the generator which could cause:

- Electrocutation of the user or others in contact with the generator;
- Fire or explosion of the generator and fire in the building's electrical installation.

The generator cannot be plugged in or connected to other power sources.

 You must switch off the generator before switching on the main circuit breaker to use the power from the public grid again.

Fuel

The generator's engine is designed to run on petrol. Never use contaminated petrol or a mixture of oil and petrol. Avoid getting dirt or water in the tank.

To check the fuel level and top up the tank, the engine cannot be running.

When filling the fuel tank (6), do not exceed the maximum level, the upper limit of the filter.

High altitude operation

At high altitude, the usual air/fuel mixture will be extremely rich. Performance will decrease and fuel consumption will increase. A mixture that is too rich will reduce spark and cause poor starting.

Performance at high altitude can be improved by fitting thinner fuel pipes in the carburettor and adjusting the pilot. If you always use the generator at altitudes higher than 1000m above sea level, you should seek specialised technical assistance to make the necessary adjustments. The effect of altitude on power will be magnified if the necessary adjustments are not made.

 If an engine prepared for high altitudes is used at low altitudes, the air/fuel mixture will reduce performance and could overheat the engine, causing serious engine damage.

MAINTENANCE INSTRUCTIONS

 Before any maintenance or cleaning work, place the generator on a levelled surface and pull out the spark plug cap.

Checking and changing the engine oil

 Operating with a low oil level will cause serious damage to the engine.

1. Place the generator on a flat surface;
2. Remove the cap (cap with oil dipstick);
3. Check the oil level indicated on the dipstick;
4. If the level is low, add oil (15W40) until it reaches the appropriate level;

To change the oil:

5. Place a container under the drain plug;
6. Take out the drain plug and empty all the oil;
7. Tighten the drain plug and fill with new oil;
8. Check the level and adjust it until it reaches the adequate level.

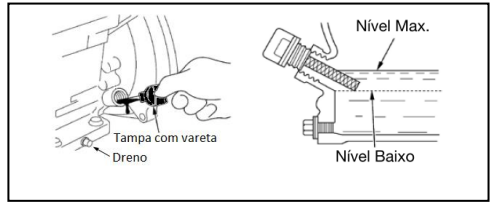

Cleaning the air filter

Never use the generator without an air filter, or with a damaged or incorrectly installed filter. If this happens, dust will enter the engine, causing rapid failure. This type of damage is not covered by the dealer's warranty.

1. Unscrew the fixing screw and remove the filter cap (2);
2. Remove the filter element and blow it out with compressed air until it is completely clean. If it is very dirty, wash it with water and detergent and leave it to dry completely;
3. Fit the filter element and assemble the other components in the opposite order of the disassembly.



Using a dirty filter will restrict the air flow in the carburettor, affecting the generator's performance.

Carburettor drainage

1. Place a container under the carburettor;
2. Unscrew the carburettor drain plug and drain the petrol from the carburettor;
3. Insert the drain plug back in and tighten it.

Checking and replacing the spark plug

To ensure a proper engine operation, the spark plug must be clean and with adequate distance between the electrodes.

1. Remove the cap, unscrew the spark plug and check if it is clean;
2. If it is not clean, remove any residue on the electrode with a wire brush;
3. Measure the distance between the electrodes with an appropriate tool. The distance should be between 0.7-0.8 mm. If necessary, bend the electrode until the appropriate gap is reached;
4. Test the spark plug:
 - Connect the spark plug to the cap;
 - Keep the spark plug electrode in contact with the engine body and pull the recoil starter at the same time;
 - If the spark between the electrodes is weak or does not exist, repeat the test with a new spark plug;
 - If the problem persists with a new spark plug, repair or replace the ignition system;
5. Check if the sealing washer is in good condition;
6. Place the spark plug with your hand to prevent damage to the thread and tighten to compress the sealing washer, using the provided wrench. A loose spark plug can overheat and damage the engine.

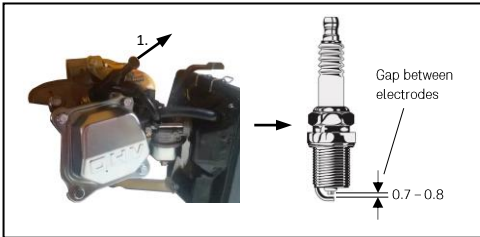

Storage and cleaning

Storage preparation for long periods is vital to avoid problems and extend the service life of the generator.

Storage

Never store the generator with petrol in the tank. Depending on the region and storage conditions, petrol can deteriorate and oxidise, causing damage to the carburettor and fuel system, difficult starts and clogging caused by particle accumulation.

In case you have stored the generator with petrol, in order to avoid a difficult start up, follow the recommendations below according to the previous storage period:

Less than a month:

- Follow the usual procedure.

1 month to 1 year:

- Empty out the fuel tank;
- Run the engine until it stops due to the lack of fuel;
- Clean the fuel tap.

Over 1 year:

- Empty out the fuel tank;
- Run the engine until it stops due to the lack of fuel;
- Clean the fuel tap;
- Change the oil;
- Remove the spark plug and add engine oil (5-10 cl) to the cylinder;
- Pull the recoil starter to distribute the oil in the cylinder and reinstall the spark plug;
- Pull the recoil starter slowly as long as you feel resistance. The piston is rising, and the intake and exhaust valves are closed. Leaving the engine in this position will help protect against internal corrosion.

Cleaning

Clean the generator after each use. Careful handling protects the generator and extends its service life.

ENVIRONMENTAL POLICY

The packaging is made up of recyclable materials, which you can dispose on local recycling points.



Never dispose of combustion generators with domestic waste!

Waste such as old oil, fuel, lubricant, filters and worn parts can harm humans, animals, and the environment, and as such must be properly disposed of or recycled.

Make sure that a used generator is sent for disposal in a technically correct manner.

Before changing the oil, find a suitable place to put the used oil. Do not put it in the rubbish bin, pour it into watercourses or leave it on the ground.

Local environmental regulations will give you detailed information on how to proceed.

You can obtain the necessary information on the disposal of used generators and oil from the local entity in charge of recycling.

CUSTOMER SERVICE

WhatsApp: +351 967 817 569

E-mail: support@vito-tools.com

WARRANTY CERTIFICATE

The warranty for this product is in accordance with the law in force from the date of purchase. You should, therefore, keep your proof of purchase during this period. The warranty covers any manufacturing defect in material or operation, as well as the spare parts and work needed for its repairing.

Excluded from the warranty are the misuse of the product, any repairs conducted by unauthorized individuals (outside the technical assistance service of the brand VITO) as well as any damage caused by its use.

MAINTENANCE PLAN

The maintenance plan includes routines, inspection procedures and simple maintenance processes, using the basic tools required to work on the generator. Other maintenance tasks that are more complicated or require special tools should be conducted by qualified technicians or by the technical assistance service.

The maintenance plan included in this manual is based on normal working conditions. If the generator is used in severe conditions, such as overloading, overheating, abnormal humidity, or high dust levels, consult the dealer to get recommendations tailored to your specific needs.



Failure to follow the maintenance plan and precautions could result in injury or death.

Always follow the procedures and precautions listed in the instruction manual.

Intervention	Daily	1 st month or 20 hours	Every 3 months or 50 hours	Every 6 months or 100 hours	Every year or 300 hours
Check engine oil	✓				
Change engine oil		✓		✓	
Check the air filter	✓				
Clean the air filter			✓ (1)		
Carburettor drainage				✓	
Clean and readjust spark plug				✓	
Change the spark plug					✓
Clean tank, fuel tank filter				✓	
Check idle speed					✓ (2)
Check/adjust valve gap					✓ (2)
Check the fuel circuit	Every 2 years (replace if necessary) (2)				
Check the combustion chamber	After 500 hours (2)				

(1) Carry out a more frequent maintenance when the generator is used in very dusty areas.

(2) These items must be serviced by the technical assistance service unless you have the appropriate tools and mechanical knowledge.

FREQUENTLY ASKED QUESTIONS/TROUBLESHOOTING

Question/Problem – Cause	Solution
<p>The combustion engine will not start:</p> <ul style="list-style-type: none"> • There is no fuel in the tank; Blocked fuel line; Fuel line incorrectly fitted or folded; • The fuel tap is closed; • The fuel in the tank is of poor quality, has water, is dirty or is already outdated; • The cap has been removed from the spark plug; The ignition coil is not properly connected; • The spark plug has soot or is damaged; Wrong gap between the electrodes; • The engine switch is not in the 'ON' position; • There is not enough compression. Little force is required to activate the starter system; • The air filter is dirty; • The combustion engine is 'soaked' from several attempts to start it; • Engine oil level is too low; The generator is tilted; • The air lever is not closed; 	<ul style="list-style-type: none"> • Fill the fuel tank; Clean the fuel lines; Reposition or straighten the fuel lines; • Open the fuel tap; • Use new fuel. • Fit the cap into the spark plug; Check the connection between the ignition coil and the plug; • Clean/replace the spark plug; Adjust the gap between the electrodes; • Put the engine switch in the 'ON' position; • Check that the spark plug is tightened. If not, tighten it; • Clean/replace the air filter; • Loosen the spark plug and dry it, pull the recoil starter several times, with the spark plug unscrewed; • Replenish the oil to the correct level; Place the generator on a level surface; • Close the air lever;
<p>Difficulties starting or the combustion engine's power decreases:</p> <ul style="list-style-type: none"> • Water in the fuel tank and carburettor; • The fuel tank is dirty; • The air filter is dirty; • The spark plug has soot on it; 	<ul style="list-style-type: none"> • Empty the fuel tank; • Clean the fuel tank; • Clean/replace the air filter; • Clean/replace the spark plug;
<p>The combustion engine works irregularly:</p> <ul style="list-style-type: none"> • The air filter is dirty; 	<ul style="list-style-type: none"> • Clean/replace the air filter;
<p>The combustion engine overheats:</p> <ul style="list-style-type: none"> • Ventilation slots are dirty; • The oil level in the combustion engine is too low; 	<ul style="list-style-type: none"> • Clean the ventilation slots; • Refill with engine oil;
<p>Heavy smoke emission:</p> <ul style="list-style-type: none"> • The air filter is dirty; 	<ul style="list-style-type: none"> • Clean/replace the air filter;
<p>Strong vibrations while operating:</p> <ul style="list-style-type: none"> • Loose engine housing; 	<ul style="list-style-type: none"> • Tighten the engine fixing screws;
<p>There is no voltage in the AC sockets:</p> <ul style="list-style-type: none"> • The circuit breaker for the AC sockets is not switched 'ON'; • The devices or extension cables connected to the generator are faulty; • The engine was switched on with the devices plugged into the AC sockets; 	<ul style="list-style-type: none"> • Switch ON the circuit breaker for the AC sockets; • Change the devices or extension cables used; Repair the equipment or extension cables used; • Unplug all devices from the sockets and switch the generator back on;

There is no voltage at the DC terminals:

- The DC thermal circuit breaker is switched off;
- Press the DC thermal circuit breaker button;

DESCRIPTION DE L'OUTIL ET CONTENU DE L'EMBALLAGE

GROUPE ÉLECTROGÈNE MONOPHASÉ 5.5 KVA – VIG55

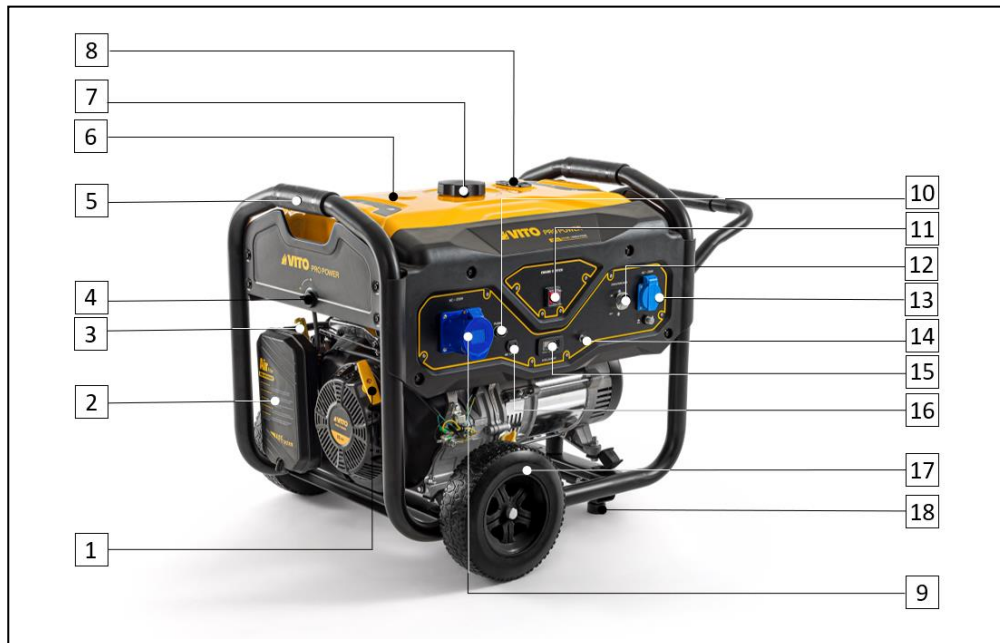



Liste de Composants	
1	Poignée de lanceur
2	Filtre à air
3	Levier de l'air
4	Vanne de carburant
5	Poignée de transport
6	Réservoir de carburant
7	Bouchon du réservoir de carburant
8	Indicateur du niveau de carburant
9	Prise industrielle monophasée 32A
10	Disjoncteur thermique DC 12 V
11	Interrupteur du moteur « ON/OFF »
12	Disjoncteur des prises AC
13	Prise monophasée 16A
14	Borne de mise à la terre
15	Écran avec informations sur la tension, la fréquence et le compteur d'heures
16	Prise DC
17	Roue
18	Pied en caoutchouc

Contenu de l'Emballage	
1	Groupe Électrogène VIG55
1	Câbles DC
2	Roues
1	Clé à bougie
2	Pieds en caoutchouc
2	Fiches monophasées (Schuko 16A et Industrielle 32A)
1	Jeu de vis
1	Mode d'emploi

Données Techniques	
Moteur :	Combustion 4T
Puissance du moteur [cv kW] :	15 11,2
Cylindrée [cc] :	420
Rotation [tpm] :	3000
Carburant :	Essence
Autonomie [h] :	8
Réservoir de carburant [L] :	25
Huile du moteur :	15W-40
Carter d'huile du moteur [L] :	1,1
Groupe électrogène	Monophasé
Tension de sortie des prises AC [V] :	230V AC 50Hz
Courant nominal des prises AC [A] :	16 32
Puissance maximale [kVA] :	5,5
Puissance nominale des prises AC [kW] :	5
Puissance maximale des prises AC [kW] :	5,5
Tension de sortie DC [V] :	12
Courant nominal DC [A] :	8,3
Altitude maximale de fonctionnement [m] :	1000
Facteur de puissance [cosØ] :	1
Niveau de puissance acoustique (L _{WA}) [dB] :	97
Poids du produit [Kg] :	81,5
Dimensions du produit [mm] :	725 x 700 x 670

Symboles

 Avertissements liés à la sécurité ou remarques importantes.

 Pour éviter tout risque de dommage, l'utilisateur est prié de lire le mode d'emploi.

 Interdiction de fumer ou d'allumer un feu.

 Risque d'électrocution.

 Risque d'incendie ou d'explosion.

 Respectez la distance de sécurité.

 Emballage fabriqué à partir de matériaux recyclés.

 Collecte séparée des batteries et/ou des outils électriques.

INSTRUCTIONS GÉNÉRALES DE SÉCURITÉ ET D'UTILISATION

 **ATTENTION!** Lorsque vous utilisez le groupe électrogène, vous devez prendre certaines mesures de sécurité de base pour éviter les risques d'incendie, d'électrocution et de blessures.

 Lisez toujours les instructions de sécurité, d'utilisation et d'entretien avant de commencer à utiliser le groupe électrogène. Veillez à conserver ce mode d'emploi pour toute référence ultérieure.

Général

Ces mesures préventives sont essentielles pour votre sécurité. Utilisez toujours le groupe électrogène avec prudence, de manière responsable et en tenant compte du fait que l'utilisateur est responsable des éventuels accidents causés à des tiers ou à leurs biens.

Le groupe électrogène ne doit être utilisé que par des personnes qui ont lu le mode d'emploi et qui sont familiarisées avec son maniement. Avant la première utilisation, l'utilisateur doit obtenir des instructions appropriées et pratiques. L'utilisateur doit être instruit par le vendeur ou une autre personne compétente sur la manière d'utiliser le groupe électrogène.

Le mode d'emploi est une partie essentielle du groupe électrogène et doit toujours être fourni.

Familiarisez-vous avec les dispositifs de contrôle et l'utilisation du groupe électrogène. En particulier, l'utilisateur doit savoir comment arrêter rapidement le groupe électrogène.

N'utilisez le groupe électrogène que si vous êtes en bonne condition physique et mentale. N'utilisez pas le groupe électrogène si vous êtes fatigué ou sous l'influence de l'alcool, de drogues ou de médicaments. Si vous souffrez d'un problème de santé, demandez l'avis à votre médecin avant d'utiliser le groupe électrogène.

Ne laissez jamais le groupe électrogène être utilisé par des enfants, des personnes aux capacités physiques, sensorielles ou mentales limitées, des personnes manquant d'expérience et de connaissances sur le groupe électrogène ou d'autres personnes qui ne connaissent pas les instructions d'utilisation.

 Le groupe électrogène ne doit être utilisé que de la façon décrite dans le présent mode d'emploi. Toute autre utilisation qui peut être dangereuse et causer des blessures à l'utilisateur ou endommager le groupe électrogène n'est pas autorisée.

Pour des raisons de sécurité, toute modification du groupe électrogène autre que le montage d'accessoires autorisés par le fabricant est interdite. Toute modification effectuée annulera le droit à la garantie.

Vous pouvez obtenir des informations sur les accessoires autorisés auprès de votre distributeur officiel VITO.

Ravitaillement et manipulation de l'essence

 L'essence est toxique et trop inflammable. Stockez uniquement l'essence dans des bidons homologués pour cet effet. Serrez toujours les bouchons des bidons de carburant. Les bouchons défectueux doivent toujours être remplacés.

N'utilisez jamais de bouteilles ou de produits similaires pour retirer ou ranger des produits de service, comme le carburant. Quelqu'un, en particulier les enfants, peut accidentellement les boire.

Le plein d'essence doit être fait avant le démarrage du moteur à combustion et lorsque le groupe électrogène est placé sur une surface plane. Lorsque le moteur tourne, il est interdit d'ouvrir le bouchon du réservoir ou de faire le plein d'essence.

Ne faites le plein et ne videz le réservoir de carburant du générateur qu'à l'extérieur. Avant de faire le plein, arrêtez le moteur et laissez-le refroidir.

Ne remplissez pas trop le réservoir de carburant. Pour permettre au carburant de se dilater, n'ajoutez jamais de carburant au-dessus du bord inférieur du goulot de remplissage.

Si l'essence déborde, nettoyez immédiatement tout l'essence déversée. Le moteur à combustion ne doit être démarré qu'après avoir nettoyé complètement l'essence. Toute tentative d'allumage doit être évitée jusqu'à ce que les vapeurs d'essence se soient volatilisées (essayer).

Si l'essence entre en contact avec vos vêtements, ceux-ci doivent être changés.

 Tenez l'essence à l'écart des étincelles, des flammes, des sources de chaleur ou d'autres sources d'ignition. Ne fumez pas à proximité des bidons d'essence ou des groupes électrogènes, ni pendant le ravitaillement en carburant.

Sécurité électrique

 Le groupe électrogène produit suffisamment d'énergie électrique pour provoquer un choc électrique susceptible d'endommager et de blesser l'utilisateur en cas de mauvaise utilisation.

 N'utilisez pas le groupe électrogène ou des équipements électriques dans des environnements humides, tels que la pluie ou la neige, à proximité de piscines ou de systèmes d'irrigation, ou avec des mains mouillées. Ces actions peuvent entraîner une électrocution. Maintenez le groupe électrogène au sec.

Si le groupe électrogène est stocké à l'extérieur sans protection contre les intempéries, vérifiez tous les composants électriques du panneau de contrôle avant chaque utilisation. L'humidité ou la glace peuvent provoquer des dysfonctionnements et des courts-circuits dans les composants électriques, ce qui peut entraîner une électrocution.

La protection contre les chocs électriques dépend du disjoncteur installé dans le panneau de commande et de contrôle du groupe électrogène. Si le disjoncteur doit être remplacé, contactez le distributeur pour qu'il remplace le disjoncteur par un autre ayant les mêmes caractéristiques.

N'utilisez que des rallonges isolées dont la section est adaptée à la puissance de l'appareil. Si vous utilisez des câbles d'une section de 1,5 mm², la longueur de la rallonge ne doit pas dépasser 60m, si la section est de 2,5 mm², elle ne doit pas dépasser 100m.

Transport du groupe électrogène

Ne transportez pas le groupe électrogène avec le moteur à combustion en marche. Avant le transport, arrêtez le moteur à combustion et retirez le capuchon de la bougie.

Transportez le groupe électrogène uniquement avec le moteur à combustion froid et sans carburant.

Lors du transport du groupe électrogène, la législation locale en vigueur doit être respectée, notamment en ce qui concerne la protection des charges et le transport d'objets sur les surfaces de chargement.

Avant de commencer à travailler

Assurez-vous que le groupe électrogène n'est utilisé que par des personnes familiarisées avec le mode d'emploi.

 Avant de démarrer le groupe électrogène, vérifiez l'absence de fuites dans le système d'alimentation en carburant, en particulier dans les parties visibles telles que le réservoir, le bouchon du réservoir et les raccords de tuyaux flexibles. En cas de fuites ou de dommages, ne démarrez pas le moteur à combustion. Faites réparer le groupe électrogène par un distributeur officiel.

Avant d'utiliser le groupe électrogène, remplacez les pièces défectueuses et toutes les autres pièces usées ou endommagées.

Vérifiez si tous les écrous et vis sont correctement serrés. Un entretien régulier est important pour garantir la sécurité et les performances du groupe électrogène.

Avant d'utiliser le groupe électrogène, vérifiez si la bougie d'allumage est correctement connectée au capuchon.

Réalisez tous les réglages et les travaux nécessaires au montage correct du groupe électrogène, si vous avez des questions ou des difficultés, contactez votre distributeur officiel.

Pour travailler en toute sécurité avec le groupe électrogène, vous devez avant de le mettre en marche, vérifier si :

- L'ensemble du groupe électrogène est assemblé correctement ;
- Les dispositifs de sécurité sont en parfait état et fonctionnent correctement. N'utilisez jamais le groupe électrogène si les dispositifs de sécurité sont manquants, endommagés ou usés ;
- Le réservoir de carburant, les composants du système d'alimentation en carburant et le bouchon du réservoir sont en parfait état.

Respectez les réglementations locales concernant les heures pendant lesquelles il est permis d'utiliser des groupes électrogènes à moteur à combustion.

Au cours du travail

 Tenez les tiers à l'écart de la zone de fonctionnement du groupe électrogène. Ne travaillez jamais lorsque des animaux ou des personnes, en particulier des enfants, se trouvent dans la zone de danger.

Le système d'échappement atteint des températures élevées qui peuvent enflammer certains matériaux. Tenez les matériaux inflammables à l'écart du générateur.

Maintenez le groupe électrogène à une distance d'au moins 1m des structures, des bâtiments et des autres équipements pendant son fonctionnement. Ne fixez pas le groupe électrogène à une structure quelconque.

Utilisez le groupe électrogène avec une attention particulière lorsque vous travaillez à proximité de pentes, de fossés et de puits. Placez le groupe électrogène sur une surface ferme et plane et à une distance suffisamment sûre de ces points de danger.

 En cas de nausées, de maux de tête, de problèmes de vision (par exemple, réduction du champ de vision), de problèmes d'audition, de vertiges, de diminution de la capacité de concentration, arrêtez immédiatement le travail. Ces symptômes peuvent être causés, entre autres, par des concentrations de gaz d'échappement trop élevées.

Le moteur à combustion produit des gaz d'échappement toxiques dès son démarrage. Ces gaz contiennent du monoxyde de carbone toxique, un gaz incolore et inodore, ainsi que d'autres substances nocives. L'inhalation de monoxyde de carbone peut provoquer une perte de conscience et entraîner la mort. Le moteur à combustion ne doit jamais être démarré dans des espaces clos ou mal ventilés.

Les dispositifs de contrôle et de sécurité installés sur le groupe électrogène ne peuvent pas être enlevés ou inhibés.

Pendant le fonctionnement, le générateur ne doit jamais être soulevé, poussé ou tiré.

Mise en marche :

Mettez le groupe électrogène en marche avec précaution, en suivant les instructions d'utilisation du mode d'emploi. L'utilisation du groupe électrogène conformément à ces instructions réduit le risque de blessure.

 Lorsque la poignée du lanceur retourne dans sa position initiale, la main et le bras peuvent être déplacés rapidement vers le moteur à combustion. Cela peut entraîner des fractures, des contusions et des entorses.

Les appareils ne doivent être branchés au groupe électrogène que lorsque le moteur à combustion est en marche.

La charge connectée au groupe électrogène doit être conforme à la capacité du groupe. La surcharge du groupe électrogène l'endommagera ou réduira sa durée de vie utile.

Le groupe électrogène ne doit pas fonctionner à des vitesses pour lesquelles il n'a pas été conçu. Travailler à des vitesses supérieures aux spécifications du fabricant augmente le risque de blessure pour l'utilisateur et d'endommagement de l'équipement.

Ne couvrez pas le groupe électrogène lorsqu'il est en marche. Pour éviter les risques d'incendie, les sorties de ventilation et d'échappement doivent rester dégagées.

Ne modifiez pas des pièces qui pourraient augmenter ou diminuer la vitesse fixée par le fabricant.

Utilisation au travail

Éteignez le moteur à combustion si :

- Chaque fois que vous souhaitez quitter physiquement le groupe électrogène ou qu'il n'est pas surveillé ;
- Avant de faire le plein du réservoir. Faites le plein uniquement lorsque le moteur à combustion est froid.

Arrêtez le moteur à combustion et retirez le capuchon de la bougie d'allumage :

- Avant d'incliner, de soulever, de charger ou de transporter le groupe électrogène ;
- Avant de vérifier, de nettoyer ou de réparer le groupe électrogène.

Éteignez tous les appareils branchés sur le groupe électrogène avant de le mettre hors tension.

Entretien et nettoyage

Pour effectuer l'entretien du groupe électrogène, il est recommandé de respecter quelques consignes de sécurité. Cependant, comme il n'est pas possible de couvrir tous les risques qui peuvent survenir lors des travaux d'entretien, seul l'utilisateur peut décider d'effectuer ou non le travail.

Portez toujours des gants lorsque vous effectuez des travaux d'entretien et de nettoyage, lorsque vous changez les accessoires et lorsque vous transportez le groupe électrogène.

Avant de commencer les travaux de nettoyage, de réglage, de réparation et d'entretien :

- Placez le groupe électrogène sur une surface plane et solide ;
- Éteignez le moteur à combustion et laissez-le refroidir ;
- Retirez le capuchon de la bougie d'allumage.

 Tenez le capuchon éloigné de la bougie d'allumage, car une étincelle accidentelle peut causer des brûlures ou des chocs électriques. Un contact accidentel entre la bougie d'allumage et le capuchon de la bougie peut entraîner un démarrage intempestif du moteur à combustion.

 Laissez le groupe électrogène refroidir avant d'effectuer des travaux d'entretien dans la zone du moteur à combustion, du collecteur d'échappement et du silencieux. Des températures de 80°C et supérieures peuvent être atteintes.

Vérifiez fréquemment l'usure et les dommages du groupe électrogène, en particulier avant son stockage (par exemple avant la période hivernale).

Remplacez immédiatement les pièces usées ou endommagées pour des raisons de sécurité, afin que le groupe électrogène soit toujours en bon état de fonctionnement.

Nettoyage :

Le groupe électrogène doit être soigneusement nettoyé après chaque utilisation.

Nettoyez le moteur à la main (évitiez de mettre de l'eau dans le filtre à air et l'échappement). Évitez de mouiller les commandes et autres équipements/accessoires difficiles à sécher. L'eau favorise l'apparition de la corrosion et de la rouille sur les éléments métalliques et endommage les équipements électriques.

N'utilisez pas de produits de nettoyage agressifs. Ces produits peuvent endommager les plastiques et les métaux, compromettant ainsi la sécurité de fonctionnement de l'équipement.

Entretien :

Seuls les travaux d'entretien décrits dans le présent mode d'emploi peuvent être effectués, tous les autres travaux doivent être effectués par un distributeur officiel.

Si vous ne disposez pas des connaissances et des ressources nécessaires, contactez toujours un distributeur officiel.

N'utilisez que des outils ou des accessoires autorisés par VITO pour ce groupe électrogène ou des pièces techniquement identiques. Sinon, vous risquez de vous blesser ou d'endommager le groupe électrogène. Si vous avez des questions, veuillez consulter un distributeur officiel.

Pour des raisons de sécurité, les composants du système d'alimentation en carburant (tuyaux, robinet, réservoir, bouchon du réservoir et raccords) doivent être vérifiés régulièrement pour s'assurer qu'ils ne sont pas endommagés et qu'ils ne présentent pas de fuites. Si nécessaire, ils doivent être remplacés par un distributeur officiel.

Gardez toujours les autocollants d'alerte et d'avertissement propres et lisibles.

Assurez-vous que tous les écrous et les boulons sont bien serrés afin que le groupe électrogène puisse fonctionner en toute sécurité.

Si vous retirez des composants ou des dispositifs de sécurité pour effectuer des travaux d'entretien, ils doivent être immédiatement remis en place correctement.

Stockage en cas de temps d'arrêt prolongé

Laissez le moteur à combustion refroidir avant de placer le groupe électrogène dans un compartiment fermé. Pendant le fonctionnement, les gaz d'échappement deviennent extrêmement chauds et le restent pendant quelques minutes après l'arrêt du moteur. Évitez de toucher le pot d'échappement lorsqu'il est chaud.

Ne rangez jamais le groupe électrogène avec de l'essence dans le réservoir à l'intérieur d'un bâtiment. Les vapeurs d'essence qui se forment peuvent entrer en contact avec des flammes ou des étincelles et s'enflammer.

Rangez le groupe électrogène dans un endroit sec, avec le réservoir vide et la réserve de carburant dans un compartiment bien fermé et bien ventilé. Évitez les endroits où l'humidité est élevée afin d'éviter la corrosion et la rouille.

Si vous souhaitez vider le réservoir, par exemple avant la période hivernale, vous ne devez le faire qu'à l'extérieur.

Rangez le groupe électrogène dans un état opérationnel.

Veillez à ce que le groupe électrogène soit protégé contre toute utilisation impropre (par exemple par des enfants).

Assistance Technique

Le groupe électrogène ne doit être réparé que par le service d'assistance technique de la marque ou par du personnel qualifié, en utilisant uniquement des pièces de rechange d'origine.

INSTRUCTIONS DE MONTAGE, DE FONCTIONNEMENT ET D'ENTRETIEN**INSTRUCTIONS DE FONCTIONNEMENT**

Ce groupe électrogène a été testé et réglé en usine. Si le groupe électrogène ne produit pas de courant à la tension correcte, consultez l'assistance technique autorisée.

- La puissance nominale est la puissance que le groupe électrogène peut fournir en fonctionnement continu ;
- La puissance maximale est la puissance que le groupe électrogène peut fournir sur une courte période ;
- De nombreux appareils électriques nécessitent une puissance supérieure à celle indiquée dans les caractéristiques techniques lors du démarrage et de l'arrêt des moteurs. Lorsque les appareils ont besoin de cette puissance supplémentaire, le groupe électrogène fournit l'énergie nécessaire pendant une courte période.

Vérifiez la puissance maximale de l'appareil avant de le brancher sur le groupe électrogène. Si la puissance dépasse la puissance maximale du groupe électrogène, ne le branchez pas.

Montage des pieds en caoutchouc

1. Placez le groupe électrogène sur des blocs afin de disposer de suffisamment d'espace pour installer les pieds en caoutchouc ;
2. Alignez les trous de fixation du support des pieds avec les trous de fixation de la structure ;
3. Serrez avec deux vis sur chaque support ;
4. Placez un pied en caoutchouc (18) sur chaque support et serrez avec un écrou.

Montage des roues

1. Insérez l'arbre dans la roue (17) par le côté fileté ;
2. Faites passer l'arbre à travers le support de roue ;
3. Placez les rondelles et l'écrou sur l'arbre et serrez l'écrou.

Prises AC

Lorsque vous connectez un appareil ou une rallonge aux prises AC du groupe électrogène (9, 13), vous devez veiller à ce que les points suivants soient respectés :

- Les appareils et les rallonges sont en bon état. Les appareils et les rallonges défectueux peuvent provoquer des chocs électriques ;
- Si un appareil commence à fonctionner anormalement, ralentit ou s'arrête brusquement, il faut l'éteindre immédiatement ;
- La puissance des appareils ne doit pas dépasser la capacité du groupe électrogène. Ne dépassez jamais la puissance maximale du groupe électrogène. La puissance maximale du groupe électrogène ne peut être utilisée pendant plus de ½ heure.

 Le dépassement de la limite de temps à la charge maximale entraînera une surcharge lente du groupe électrogène et, bien que cela ne déclenche pas le disjoncteur, cela raccourcira la durée de vie utile du groupe électrogène.

Pour brancher les appareils au groupe électrogène, procédez comme suit :

1. Mettez le disjoncteur des prises AC (12) en position « ON » et vérifiez la valeur de la tension sur l'écran du panneau de contrôle (15), qui doit indiquer 230V ±5%. Ce n'est qu'à ce moment-là que vous pouvez brancher les appareils ;
2. Branchez les appareils aux prises AC ;
3. Ne branchez pas les appareils en même temps, branchez-les l'un après l'autre, le plus puissant en premier.

 Ne branchez jamais d'appareils électroniques directement sur les prises AC. Vous devez utiliser un stabilisateur de courant/tension.

Disjoncteur des prises AC

Le disjoncteur des prises AC (12) se déclenche automatiquement en cas de court-circuit ou de surcharge importante du groupe électrogène.

Si le disjoncteur AC se déclenche automatiquement, vérifiez si les appareils sont correctement connectés, si les câbles d'interconnexion ne sont pas endommagés et si la puissance des appareils n'est pas supérieure à la puissance du groupe électrogène, avant de remettre le groupe électrogène en marche.

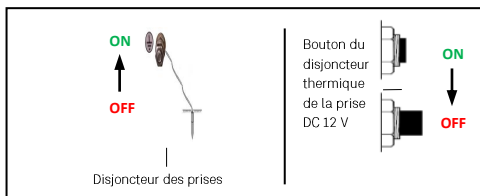

Borne de mise à la terre

La borne de mise à la terre (14) est reliée au panneau de contrôle, aux parties métalliques non conductrices de courant et aux bornes de mise à la terre de chaque prise.

Pour éviter tout choc électrique à l'utilisateur, tout dommage au groupe électrogène et à tous les appareils qui y sont raccordés, il convient de raccorder la borne de mise à la terre à la terre. Pour ce faire, il faut utiliser un fil de capacité appropriée, comme indiqué ci-dessous.

0,12 mm → 1 A.

Par exemple : pour 20 A, un fil de 2,4 mm.

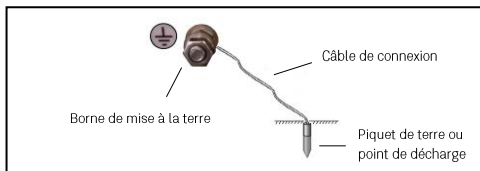

Démarrage du moteur

1. Assurez-vous que le disjoncteur des prises AC (12) est en position « OFF » au démarrage du moteur ;
2. Fermez l'air, déplacez le levier de l'air (3) complètement vers la gauche ;
3. Tournez la vanne de carburant (4) située sur le côté du groupe électrogène en position « ON » ;
4. Placez l'interrupteur du moteur (11) en position « ON » ;
5. Tirez de la poignée de lanceur (1) lentement jusqu'à ce que vous sentiez une certaine résistance, puis tirez fort jusqu'à ce que le moteur démarre ;
6. Après environ 5 secondes, ouvrez l'air, déplacez le levier de l'air complètement vers la droite.

 Ne fermez pas l'air si le moteur est chaud ou si la température de l'air est élevée.

Arrêt du moteur

1. Éteignez tous les appareils ;
2. Retirez les câbles d'alimentation des appareils des prises AC (9, 13) et mettez le disjoncteur des prises AC (12) en position « OFF » ;
3. Débranchez les câbles connectés à la prise DC (16) ;
4. Placez l'interrupteur du moteur (11) en position « OFF » ;
5. Après avoir arrêté le groupe électrogène, fermez toujours la vanne de carburant (4), en la plaçant sur la position « OFF ».

 En cas d'urgence, placez immédiatement l'interrupteur du moteur (11) en position « OFF ».

Raccordement du groupe électrogène à l'installation électrique d'un bâtiment

Le groupe électrogène peut fournir une alimentation de secours à une maison en cas d'interruption de la distribution d'électricité par le réseau public. Lors de l'utilisation du groupe électrogène, l'objectif n'est pas de fournir de l'électricité à tous les appareils de la maison, mais plutôt à ce qui est considéré comme essentiel.

 Le groupe électrogène doit être correctement raccordé à l'installation électrique du bâtiment afin de ne pas l'endommager et d'éviter tout risque d'accident.

Le raccordement ne doit être effectué que par un électricien qualifié ou par des personnes ayant de l'expérience en matière d'installations électriques. Ils doivent s'assurer que le groupe électrogène est isolé du réseau public.

En cas de défaillance du réseau électrique public, chaque fois que vous connectez le groupe électrogène à l'installation électrique d'un bâtiment pour l'alimenter en électricité, vous devez désactiver le disjoncteur général dans le tableau électrique général du bâtiment.

Ne raccordez pas le groupe électrogène à l'installation électrique d'un bâtiment si celle-ci n'est pas équipée d'un disjoncteur général installé par un technicien qualifié.

 Si le disjoncteur général n'est pas désactivé lorsque l'alimentation électrique est rétablie, il peut y avoir un courant de retour dans le groupe électrogène, ce qui peut provoquer :

- Electrocutation de l'utilisateur ou d'autres personnes en contact avec le groupe électrogène ;
- Incendie ou explosion du groupe électrogène et incendie de l'installation électrique du bâtiment.

Le groupe électrogène ne peut pas être branché ou connecté à d'autres sources d'énergie.

 Vous devez éteindre le groupe électrogène avant d'enclencher le disjoncteur général pour pouvoir utiliser à nouveau le réseau électrique public.

Carburant

Le moteur du groupe électrogène est conçu pour fonctionner à l'essence. N'utilisez jamais d'essence contaminée ou un mélange d'huile et d'essence. Évitez de mettre de la saleté ou de l'eau dans le réservoir.

Pour vérifier le niveau de carburant et faire le plein, le moteur doit être éteint.

Lors du remplissage du réservoir de carburant (6), ne dépassez pas le niveau maximum, la limite supérieure du filtre.

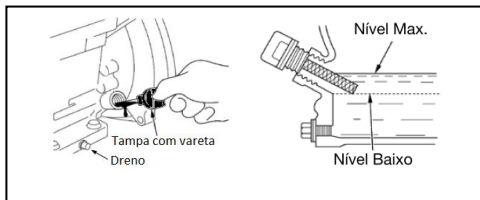

Fonctionnement à haute altitude

À haute altitude, le mélange air/carburant habituel est extrêmement riche. Les performances diminuent et la consommation de carburant augmente. Un mélange trop riche réduit l'étincelle et provoque un mauvais démarrage.

Les performances à haute altitude peuvent être améliorées en installant des conduites de carburant plus fines au carburateur et de régler le pilote. Si vous utilisez toujours le groupe électrogène à des altitudes supérieures à 1000m au-dessus du niveau de la mer, vous devez faire appel à une assistance technique spécialisée pour effectuer les réglages nécessaires. L'effet de l'altitude sur la puissance sera plus important si les ajustements nécessaires ne sont pas effectués.

! Si un moteur préparé pour des altitudes élevées est utilisé à basse altitude, le mélange air/carburant réduit les performances et peut surchauffer le moteur, ce qui l'endommage gravement.

INSTRUCTIONS D'ENTRETIEN

! Avant toute travail d'entretien ou de nettoyage, placez le groupe électrogène sur une surface plane et retirez le capuchon de la bougie d'allumage.

Contrôle et changement de l'huile du moteur

! Si le niveau d'huile est trop bas, le moteur risque d'être sérieusement endommagé.

1. Placez le groupe électrogène sur une surface plane ;
2. Retirez le bouchon (bouchon avec jauge d'huile) ;
3. Vérifiez le niveau d'huile indiqué sur la jauge ;
4. Si le niveau est bas, ajoutez de l'huile (15W40) jusqu'à ce qu'il atteigne le niveau adéquat ;

Pour changer l'huile :

5. Placez un récipient sous la vis de vidange ;
6. Retirez la vis de vidange et videz toute l'huile ;
7. Resserrez la vis de vidange et remplissez avec de l'huile neuve ;
8. Vérifiez le niveau et ajustez-le correctement.

Nettoyage du filtre à air

N'utilisez jamais le groupe électrogène sans filtre à air, avec un filtre endommagé ou mal installé. Sinon, la poussière pénètre dans le moteur et provoque des pannes rapides. Ce type de dommage n'est pas couvert par la garantie du distributeur.

1. Dévissez la vis de fixation et retirez le couvercle du filtre (2) ;
2. Retirez l'élément filtrant et soufflez-le à l'air comprimé jusqu'à ce qu'il soit complètement propre. S'il est très sale, lavez-le avec de l'eau et du détergent et laissez-le sécher complètement ;
3. Placez l'élément filtrant et montez les autres composants dans l'ordre inverse du démontage.



L'utilisation d'un filtre sale limitera le flux d'air dans le carburateur, ce qui affectera les performances du groupe électrogène.

Purge du carburateur

1. Placez un récipient sous le carburateur ;
2. Dévissez la vis de vidange du carburateur et videz l'essence du carburateur ;
3. Mettez en place la vis de vidange et serrez-la.

Contrôle et remplacement de la bougie d'allumage

Pour assurer le bon fonctionnement du moteur, la bougie d'allumage doit être propre et avec un écartement suffisant entre les électrodes.

1. Enlevez le capuchon, dévissez la bougie avec la clé fournie et vérifiez si elle est propre ;
2. Si ce n'est pas le cas, éliminez les résidus sur l'électrode à l'aide d'une brosse métallique ;
3. Mesurez la distance entre les électrodes avec un outil approprié. La distance doit être comprise entre 0,7-0,8 mm. Si nécessaire, courbez l'électrode jusqu'à ce que vous obteniez l'écartement adéquat ;
4. Testez la bougie d'allumage :
 - Connectez la bougie au capuchon ;
 - Maintenez l'électrode de la bougie en contact avec le corps du moteur et tirez simultanément la poignée du lanceur ;
 - Si l'étincelle entre les électrodes est faible ou inexistante, testez avec une nouvelle bougie ;
 - Si le problème persiste avec une nouvelle bougie, réparez ou remplacez le système d'allumage ;
5. Vérifiez si la rondelle d'étanchéité est en bon état ;
6. Placez la bougie à la main pour éviter d'endommager le filetage et serrez afin de comprimer la rondelle d'étanchéité, à l'aide de la clé fournie. Une bougie relâchée peut surchauffer et causer des dommages au moteur.

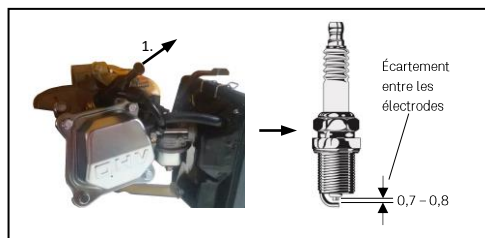

Stockage et nettoyage

Préparer le stockage pendant de longues périodes est essentielle pour éviter les problèmes et augmenter la durée de vie utile du groupe électrogène.

Stockage

Ne rangez jamais le groupe électrogène avec de l'essence dans le réservoir. En fonction de la région et des conditions de stockage, l'essence peut se détériorer et s'oxyder, provoquant des dommages au carburateur et au système d'alimentation en carburant, des démarrages difficiles et des blocages causés par l'accumulation des particules.

Si vous avez rangé le groupe électrogène avec de l'essence, pour éviter un démarrage difficile, suivez les recommandations suivantes par rapport à la période de stockage précédente :

Moins d'un mois :

- Suivez la procédure habituelle.

1 mois à 1 an :

- Retirez l'essence du réservoir ;
- Faites tourner le moteur jusqu'à ce qu'il s'arrête par manque de carburant ;
- Nettoyez le robinet de carburant.

Plus d'un an :

- Retirez l'essence du réservoir ;
- Faites tourner le moteur jusqu'à ce qu'il s'arrête par manque de carburant ;
- Nettoyez le robinet de carburant ;
- Changez l'huile ;
- Retirez la bougie d'allumage et versez de l'huile moteur (5-10 cl) dans le cylindre ;
- Tirez la poignée du lanceur pour répartir l'huile dans le cylindre et réinstallez la bougie d'allumage ;
- Tirez lentement sur la poignée du lanceur tant que vous sentirez une résistance. Le piston monte et les soupapes d'admission et d'échappement sont fermées. Le fait de laisser le moteur dans cette position contribue à le protéger de la corrosion interne.

Nettoyage

Nettoyez le groupe électrogène après chaque utilisation. Une manipulation soigneuse protège le groupe électrogène et prolonge sa durée de vie utile.

PROTECTION DE L'ENVIRONNEMENT



L'emballage a été fabriqué à partir de matières recyclables. Vous pouvez le jeter dans un point de collecte locale.



Ne jetez jamais les groupes électrogènes de combustion avec les ordures ménagères !

Les déchets tels que l'huile usagée, le carburant, le lubrifiant, les filtres et les pièces usés peuvent être nocifs pour l'homme, les animaux et l'environnement et doivent donc être éliminés ou recyclés de façon appropriée.

Assurez-vous qu'un groupe électrogène mis hors service est envoyé pour élimination d'une manière techniquement correcte.

Avant de procéder au changement d'huile, il convient de trouver un endroit approprié pour déposer l'huile usagée. Ne le mettez pas dans la poubelle, ne le versez pas dans les cours d'eau et ne le laissez pas sur le sol.

Les réglementations locales en matière d'environnement vous fourniront des informations détaillées sur la manière de procéder.

Vous pouvez obtenir des informations sur l'élimination des groupes électrogènes et des huiles usagés auprès des autorités locales chargées du recyclage.

SERVICE CLIENT

WhatsApp: +351 967 817 569

E-mail: support@vito-tools.com

CERTIFICAT DE GARANTIE

La garantie de ce produit est conforme à la loi en vigueur à partir de la date d'achat. Vous devrez, pourtant, garder la preuve d'achat pendant cette période. La garantie englobe n'importe quel défaut de fabrication, du matériau ou de fonctionnement, ainsi que les pièces de rechange et les travaux nécessaires à sa réparation.

Sont exclus de la garantie toute mauvaise utilisation du produit, toute réparation effectuée par des personnes non autorisées (en dehors du service d'assistance technique de la marque VITO), ainsi que tout dommage causé pendant l'utilisation.

PROGRAMME D'ENTRETIEN

Le programme d'entretien comprend des routines, des procédures d'inspection et des processus d'entretien simples, en utilisant les outils de base nécessaires pour travailler sur le groupe électrogène. Les autres tâches d'entretien plus complexes ou nécessitant des outils spéciaux doivent être effectuées par des techniciens qualifiés ou par l'assistance technique.

Le programme d'entretien inclus dans ce manuel est basé sur des conditions de travail normales. Si le groupe électrogène est utilisé dans des conditions sévères, telles que surcharge, surchauffe, humidité anormale ou niveaux élevés de poussière, consultez le distributeur pour obtenir des recommandations applicables à vos besoins spécifiques.

 Le non-respect du programme d'entretien et des précautions à prendre peut entraîner des blessures à l'utilisateur ou des pertes de vie.

Respectez toujours les procédures et les précautions indiquées dans le mode d'emploi.

Intervention	Chaque jour	1 ^{er} mois ou 20 heures	Tous les 3 mois ou 50 heures	Tous les 6 mois ou 100 heures	Chaque année ou 300 heures
Vérifier l'huile du moteur	✓				
Changer l'huile du moteur		✓		✓	
Vérifier le filtre à air	✓				
Nettoyer le filtre à air			✓ (1)		
Purge du carburateur				✓	
Nettoyer et réajuster la bougie d'allumage				✓	
Remplacer la bougie d'allumage					✓
Nettoyer le réservoir, le filtre du réservoir de carburant				✓	
Vérifier la vitesse de ralenti					✓ (2)
Vérifier/régler l'écartement de la soupape					✓ (2)
Vérifier le circuit de carburant	Tous les 2 ans (remplacer si nécessaire) (2)				
Vérifier la chambre de combustion	Après 500 heures (2)				

(1) Effectuez un entretien plus fréquent lorsque le groupe électrogène est utilisé dans des zones poussiéreuses.

(2) Ces éléments doivent être entretenus par le service d'assistance technique, à moins que vous disposiez de l'outillage et des connaissances mécaniques appropriés.

FOIRE AUX QUESTIONS/DÉPANNAGE

Question/Problème - Cause	Solution
<p>Le moteur à combustion ne démarre pas :</p> <ul style="list-style-type: none"> • Il n'y a pas de carburant dans le réservoir ; Le tuyau de carburant est bouché ; Le tuyau de carburant est mal installé ou plié ; • Le robinet de carburant est fermé ; • Le carburant dans le réservoir est de mauvaise qualité, sale ou vieux ; • Le capuchon est enlevé de la bougie d'allumage ; Le câble d'allumage n'est pas bien branché ; • La bougie a de la suie ou est endommagée ; La distance entre les électrodes est incorrecte ; • L'interrupteur du moteur n'est pas en position « ON » ; • La compression n'est pas suffisante. L'actionnement du système de démarrage nécessite peu de force ; • Le filtre à air est sale ; • Le moteur à combustion est "noyé" en raison de plusieurs tentatives de le démarrer ; • Le niveau d'huile moteur est trop bas ; Le groupe électrogène est trop raide ; • Le levier de l'air n'est pas fermé ; 	<ul style="list-style-type: none"> • Remplir le réservoir de carburant ; Nettoyer les tuyaux ; Installer correctement ou redresser le tuyau de carburant ; • Ouvrir le robinet de carburant ; • Utiliser un nouveau carburant ; • Monter le capuchon dans la bougie d'allumage ; Vérifier le branchement entre le câble d'allumage et la fiche ; • Nettoyer/remplacer la bougie d'allumage ; Régler la distance entre les électrodes ; • Mettre l'interrupteur du moteur en position « ON » ; • Vérifier si la bougie d'allumage est bien serrée. Si ce n'est pas le cas, serrer ; • Nettoyer/remplacer le filtre à air ; • Desserrer la bougie d'allumage et sécher, tirer la poignée du lanceur plusieurs fois avec la bougie desserré ; • Remettre de l'huile au niveau correct ; Placer le groupe électrogène sur une surface plane ; • Fermer le levier de l'air ;
<p>Difficultés de démarrage ou diminution de la puissance du moteur à combustion :</p> <ul style="list-style-type: none"> • Eau dans le réservoir de carburant et le carburateur ; • Le réservoir de carburant est sale ; • Le filtre à air est sale ; • La bougie d'allumage est recouverte de suie ; 	<ul style="list-style-type: none"> • Vider le réservoir de carburant ; • Nettoyer le réservoir de carburant ; • Nettoyer/remplacer le filtre à air ; • Nettoyer/remplacer la bougie d'allumage ;
<p>Le moteur à combustion fonctionne de manière irrégulière</p> <ul style="list-style-type: none"> • Le filtre à air est sale ; 	<ul style="list-style-type: none"> • Nettoyer/remplacer le filtre à air ;
<p>Le moteur à combustion surchauffe :</p> <ul style="list-style-type: none"> • Les ouïes d'aération sont sales ; • Le niveau d'huile du moteur de combustion est trop bas ; 	<ul style="list-style-type: none"> • Nettoyer les ouïes d'aération ; • Remplir d'huile de moteur ;
<p>Forte production de fumée :</p> <ul style="list-style-type: none"> • Le filtre à air est sale ; 	<ul style="list-style-type: none"> • Nettoyer/remplacer le filtre à air ;
<p>Fortes vibrations pendant le fonctionnement :</p> <ul style="list-style-type: none"> • Le boîtier du moteur est desserré ; 	<ul style="list-style-type: none"> • Serrer les boulons de fixation du moteur ;

<p>Il n'y a pas de tension dans les prises AC :</p> <ul style="list-style-type: none">• Le disjoncteur des prises AC n'est pas en position « ON » ;• Les appareils ou les rallonges connectés au générateur sont défectueux ;• Le moteur a été mis en marche alors que les appareils étaient branchés sur les prises AC ;	<ul style="list-style-type: none">• Mettre le disjoncteur des prises AC en position « ON » ;• Modifier les équipements ou les rallonges utilisés ; Réparer les équipements ou les rallonges utilisés ;• Débrancher tous les appareils et remettre le groupe électrogène en marche ;
<p>Il n'y a pas de tension aux bornes DC :</p> <ul style="list-style-type: none">• Le disjoncteur thermique DC est désactivé ;	<ul style="list-style-type: none">• Appuyer sur le bouton du disjoncteur thermique DC ;

WERKZEUGBESCHREIBUNG UND VERPACKUNGSINHALT

EINPHASIGER STROMERZEUGER 5,5 KVA - VIG55

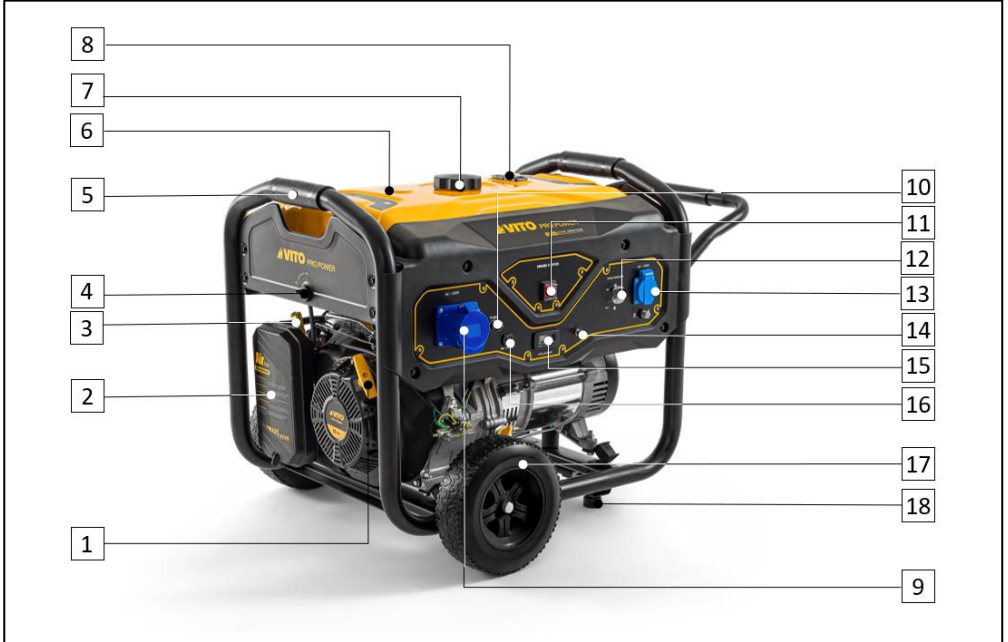

Liste der Komponenten	
1	Systemstartgriff
2	Luftfilter
3	Lufthebel
4	Kraftstoffventil
5	Tragegriff
6	Kraftstofftank
7	Kraftstofftankdeckel
8	Kraftstoffstand
9	32A einphasige Industriesteckdose
10	Thermischer DC-12-V-Schutzschalter
11	Motorschalter "ON/OFF"
12	AC-Steckdosen-Schutzschalter
13	16A einphasige Steckdose
14	Erdungsklemme
15	Display mit Informationen zu Spannung, Frequenz und Stundenzähler
16	DC-Buchse
17	Rad
18	GummifüÙe

Inhalt der Verpackung	
1	VIG55-Generator
1	DC-Kabel
2	Räder
1	Zündkerzenschlüssel
2	GummifüÙe
2	Einphasen-Stecker (Schuko 16A und Industrial 32A)
1	Schraubensatz
1	Gebrauchsanweisung

Symbolik



Sicherheitswarnung oder Erinnerung.



Um die Verletzungsgefahr zu verringern, sollte der Benutzer die Gebrauchsanweisung lesen.



Ein Verbot von offenem Feuer und Rauchen.



Gefahr eines Stromschlags.



Es besteht Brand- und Explosionsgefahr.



Halten Sie den Sicherheitsabstand ein.



Verpackung aus wiederverwertetem Material.



Getrennte Sammlung von Batterien und/oder Elektrowerkzeugen.

Technische Daten	
Motor:	4T Verbrennung
Motorleistung [hp kW]:	15 11.2
Hubraum [ccm]:	420
Umdrehung [U/min]:	3000
Kraftstoff:	Benzin
Autonomie [h]:	8
Kraftstofftank [L]:	25
Motoröl:	15W-40
Motorölwanne [L]:	1.1
Stromerzeuger	Einphasig
Ausgangsspannung AC-Buchsen [V]:	230V AC 50Hz
Nennstrom AC-Steckdosen [A]:	16 32
Maximale Leistung [kVA]:	5.5
Nennleistung AC-Steckdosen [kW]:	5
Maximale Leistung AC-Steckdosen [kW]:	5.5
DC-Ausgangsspannung [V]:	12
Nenngleichstrom [A]:	8.3
Maximale Höhe von Betrieb [m]:	1000
Leistungsfaktor [cosØ]:	1
Schallleistungspegel (L _{WA}) [dB]:	97
Produktgewicht [kg]:	81.5
Abmessungen des Produkts [mm]:	725 x 700 x 670

ALLGEMEINE SICHERHEITS- UND BEDIENUNGSHINWEISE

 Bei der Verwendung des Generators müssen Sie einige grundlegende Sicherheitsmaßnahmen beachten, um die Gefahr von Bränden, Stromschlägen und Verletzungen zu vermeiden.

 Lesen Sie immer die Sicherheits-, Betriebs- und Wartungsanweisungen, bevor Sie Ihren Generator in Betrieb nehmen. Bewahren Sie die Betriebsanleitung zum späteren Nachschlagen auf.

Allgemein

Diese vorbeugenden Maßnahmen sind für Ihre Sicherheit unerlässlich. Benutzen Sie den Generator immer vorsichtig und verantwortungsbewusst und denken Sie daran, dass der Benutzer für alle Unfälle, die Dritten oder deren Eigentum zugefügt werden, verantwortlich ist.

Der Generator darf nur von Personen benutzt werden, die die Betriebsanleitung gelesen haben und mit der Handhabung des Geräts vertraut sind. Vor der ersten Benutzung muss der Benutzer eine angemessene und praktische Anleitung erhalten. Der Benutzer muss durch den Verkäufer oder eine andere kompetente Person in die Benutzung des Generators eingewiesen werden.

Die Betriebsanleitung ist ein wesentlicher Bestandteil des Generators und muss immer mitgeliefert werden.

Machen Sie sich mit den Kontrollvorrichtungen und der Bedienung des Generators vertraut. Insbesondere muss der Benutzer wissen, wie er den Generator schnell abschalten kann.

Benutzen Sie den Generator nur, wenn Sie in guter körperlicher und geistiger Verfassung sind. Verwenden Sie den Generator nicht, wenn Sie müde sind oder unter dem Einfluss von Alkohol, Drogen oder Medikamenten stehen. Wenn Sie unter gesundheitlichen Problemen leiden, fragen Sie Ihren Arzt nach der Möglichkeit, mit dem Generator zu arbeiten.

Lassen Sie den Generator niemals von Kindern, Personen mit eingeschränkten körperlichen, sensorischen oder geistigen Fähigkeiten, Personen mit mangelnder Erfahrung und Kenntnis des Generators oder anderen Personen, die mit der Bedienungsanleitung nicht vertraut sind, benutzen.

 Der Generator darf nur wie in dieser Betriebsanleitung beschrieben verwendet werden. Jede andere Verwendung, die gefährlich sein und zu Verletzungen des Benutzers oder zu Schäden am Generator führen könnte, ist nicht zulässig.

Aus Sicherheitsgründen ist jede Veränderung des Generators mit Ausnahme des Einbaus des vom Hersteller genehmigten Zubehörs verboten. Jede Veränderung führt zum Erlöschen der Garantie.

Informationen über zugelassenes Zubehör erhalten Sie bei Ihrem offiziellen VITO-Händler.

Tanken und Umgang mit Benzin

 Benzin ist giftig und leicht entzündlich! Lagern Sie Benzin nur in dafür vorgesehenen und zugelassenen Behältern. Schrauben Sie die Deckel der Benzinbehälter immer auf und ziehen Sie sie fest. Defekte Verschlüsse müssen ersetzt werden.

Benutzen Sie niemals Flaschen oder ähnliches, um Serviceprodukte, wie z. B. Kraftstoff, zu entnehmen oder aufzubewahren. Jemand, insbesondere Kinder, könnte dazu verleitet werden, sie zu trinken.

Das Benzin muss vor dem Anlassen des Verbrennungsmotors eingefüllt werden, wobei der Generator auf einer ebenen Fläche stehen muss. Während der Motor läuft, darf der Tankdeckel nicht geöffnet und kein Benzin nachgefüllt werden.

Betanken und entleeren Sie den Kraftstofftank des Generators nur im Freien. Schalten Sie vor dem Betanken den Motor ab und lassen Sie ihn abkühlen.

Füllen Sie den Kraftstofftank nicht zu voll. Füllen Sie niemals Kraftstoff über die Unterkante des Einfüllstutzens hinaus ein, damit sich der Kraftstoff ausdehnen kann.

Wenn Benzin überläuft, ist der verschüttete Kraftstoff sofort zu entfernen. Der Verbrennungsmotor darf erst gestartet werden, nachdem die mit Benzin verschmutzte Oberfläche gereinigt wurde. Jeder Zündversuch sollte vermieden werden, bis sich die Benzindämpfe verflüchtigt haben (trocken wischen).

Wenn Benzin mit der Kleidung in Berührung kommt, muss diese gewechselt werden.

 Halten Sie Benzin von Funken, Flammen, Wärmequellen oder anderen Zündquellen fern. Rauchen Sie nicht in der Nähe von Benzinbehältern oder Generatoren oder während des Betankungsvorgangs.

Elektrische Sicherheit

 Der Generator erzeugt genügend elektrische Energie, um einen elektrischen Schlag zu verursachen, der bei unsachgemäßem Gebrauch zu Schäden und Verletzungen des Benutzers führen kann.

 Benutzen Sie den Generator oder die elektrischen Geräte nicht in nassen Umgebungen, wie z. B. bei Regen oder Schnee, in der Nähe von Schwimmbecken oder Bewässerungssystemen oder mit nassen Händen. Diese Handlungen können zu einem Stromschlag führen. Halten Sie den Generator trocken.

Wenn der Generator im Freien ohne Schutz vor der Witterung gelagert wird, überprüfen Sie vor jedem Gebrauch alle elektrischen Komponenten auf dem Bedienfeld. Feuchtigkeit oder Eis können zu Fehlfunktionen und Kurzschlüssen in den elektrischen Bauteilen führen, was einen Stromschlag zur Folge haben kann.

Der Schutz gegen Stromschlag hängt von dem im Schaltschrank des Generators installierten Schutzschalter ab. Wenn der Schutzschalter ausgetauscht werden muss, wenden Sie sich an den Händler, um den Schutzschalter durch einen mit den gleichen Eigenschaften zu ersetzen.

Verwenden Sie nur isolierte Verlängerungskabel mit einem für die Leistung des Geräts geeigneten Querschnitt.²² Wenn Sie Kabel mit einem Querschnitt von 1,5 mm verwenden, darf die Länge des Verlängerungskabels 60 Meter nicht überschreiten; bei einem Querschnitt von 2,5 mm darf sie 100 Meter nicht überschreiten.

Transport des Generators

Transportieren Sie den Generator nicht mit laufendem Verbrennungsmotor. Schalten Sie vor dem Transport den Verbrennungsmotor aus und ziehen Sie das Zündkerzenrohr ab.

Transportieren Sie den Generator nur mit kaltem Verbrennungsmotor und ohne Kraftstoff.

Beim Transport des Generators sind die geltenden regionalen Vorschriften zu beachten, insbesondere was den Schutz von Lasten und den Transport von Gegenständen auf Ladeflächen betrifft.

Vor Beginn der Arbeiten

Stellen Sie sicher, dass der Generator nur von Personen benutzt wird, die mit der Betriebsanleitung vertraut sind.



Prüfen Sie vor dem Starten des Generators das Kraftstoffsystem auf Undichtigkeiten, insbesondere sichtbare Teile wie den Tank, den Tankdeckel und die flexiblen Schlauchverbindungen. Bei Undichtigkeiten oder Schäden den Verbrennungsmotor nicht starten. Lassen Sie den Generator von einem Vertragshändler reparieren.

Ersetzen Sie defekte Teile und alle anderen abgenutzten und beschädigten Teile, bevor Sie den Generator benutzen.

Prüfen Sie, ob alle Schrauben und Muttern richtig angezogen sind. Regelmäßige Kontrollen sind wichtig, um die Sicherheit und Leistung des Generators zu gewährleisten.

Prüfen Sie vor der Inbetriebnahme des Generators, ob die Zündkerze richtig an die Leitung angeschlossen ist.

Führen Sie alle notwendigen Einstellungen und Arbeiten durch, um den Generator korrekt zu montieren. Sollten Sie Zweifel oder Schwierigkeiten haben, wenden Sie sich an Ihren Vertragshändler.

Um ein sicheres Arbeiten mit dem Stromerzeuger zu gewährleisten, müssen Sie ihn vor der Inbetriebnahme überprüfen:

- Der gesamte Generator ist korrekt montiert;
- Die Sicherheitsvorrichtungen sind in einwandfreiem Zustand und funktionieren einwandfrei. Verwenden Sie den Generator niemals, wenn die Sicherheitsvorrichtungen fehlen, beschädigt oder abgenutzt sind;
- Der Kraftstofftank, die Kraftstoffleitungskomponenten und der Tankdeckel sind in perfektem Zustand.

Berücksichtigen Sie die kommunalen Vorschriften über die zulässigen Betriebszeiten von Verbrennungsmotorgeneratoren.

Während der Arbeit

Halten Sie Dritte vom Arbeitsbereich des Generators fern. Arbeiten Sie niemals, wenn sich Tiere oder Menschen, insbesondere Kinder, im Gefahrenbereich aufhalten.

Das Abgassystem erreicht hohe Temperaturen, die einige Materialien entzünden können. Halten Sie brennbare Materialien vom Generator fern.

Halten Sie den Generator während des Betriebs mindestens 1 m von Gebäuden und anderen Geräten entfernt. Befestigen Sie den Generator nicht an einem Bauwerk.

Verwenden Sie den Generator mit besonderer Vorsicht, wenn Sie in der Nähe von Hängen, Gräben und Brunnen arbeiten. Stellen Sie den Generator auf festem, ebenem Boden in ausreichendem Sicherheitsabstand zu diesen Gefahrenstellen auf.



Bei Übelkeit, Kopfschmerzen, Sehstörungen (z. B. Einschränkung des Gesichtsfeldes), Hörstörungen, Schwindel, verminderter Konzentrationsfähigkeit ist die Arbeit sofort einzustellen. Diese Symptome können u. a. durch zu hohe Abgaskonzentrationen verursacht werden.

Der Verbrennungsmotor erzeugt giftige Abgase, sobald er in Betrieb ist. Diese Gase enthalten giftiges Kohlenmonoxid, ein farb- und geruchloses Gas, sowie andere schädliche Stoffe. Das Einatmen von Kohlenmonoxid kann zu Bewusstlosigkeit und zum Tod führen. Der Verbrennungsmotor darf niemals in geschlossenen oder schlecht belüfteten Räumen gestartet werden.

Die am Generator installierten Kontroll- und Sicherheitsvorrichtungen können nicht entfernt oder außer Kraft gesetzt werden.

Während des Betriebs darf der Generator niemals angehoben, geschoben oder gezogen werden.

Beauftragung:

Schalten Sie den Generator vorsichtig ein und befolgen Sie dabei die Anweisungen im Handbuch. Die Verwendung des Generators in Übereinstimmung mit diesen Anweisungen verringert das Verletzungsrisiko.

 Wenn der Startergriff wieder in seine ursprüngliche Position gebracht wird, können sich Hand und Arm schnell in Richtung des Verbrennungsmotors bewegen. Dies kann zu Knochenbrüchen, Prellungen und Verstauchungen führen.

Die Geräte dürfen nur an den Generator angeschlossen werden, wenn der Verbrennungsmotor läuft.

Die an den Generator angeschlossene Last muss mit der Kapazität des Generators übereinstimmen. Eine Überlastung des Generators beschädigt ihn oder verkürzt seine Lebensdauer.

Der Generator darf nicht mit Drehzahlen betrieben werden, für die er nicht ausgelegt ist. Der Betrieb mit Drehzahlen, die über den vom Hersteller angegebenen liegen, erhöht das Risiko von Verletzungen des Benutzers und von Schäden am Gerät.

Decken Sie den Generator nicht ab, während er läuft. Um Brandgefahr zu vermeiden, müssen die Be- und Entlüftungsöffnungen ungehindert bleiben.

Verändern Sie keine Teile, die die vom Hersteller eingestellte Geschwindigkeit erhöhen oder verringern könnten.

Einsatz am Arbeitsplatz

Schalten Sie den Verbrennungsmotor aus, wenn:

- Immer dann, wenn Sie den Generator physisch verlassen wollen oder wenn er nicht überwacht wird;
- Bevor Sie den Tank auffüllen. Tanken Sie nur, wenn der Verbrennungsmotor kalt ist.

Schalten Sie den Verbrennungsmotor aus und ziehen Sie das Zündkerzenrohr ab:

- Vor dem Kippen, Heben, Laden oder Transportieren des Generators;
- Bevor der Generator überprüft, gereinigt oder repariert wird.

Schalten Sie alle an den Generator angeschlossenen Geräte aus, bevor Sie ihn abschalten.

Wartung und Reinigung

Für die Durchführung der Generatorwartung stellen wir einige Sicherheitsregeln vor. Da es jedoch nicht möglich ist, alle möglichen Risiken während der Wartungsarbeiten abzudecken, kann nur der Benutzer entscheiden, ob er die Aufgabe ausführt oder nicht.

Tragen Sie bei Wartungs- und Reinigungsarbeiten, beim Wechsel von Zubehör und beim Transport des Generators immer Handschuhe.

Vor Beginn von Reinigungs-, Einstell-, Reparatur- und Reinigungsarbeiten:

- Stellen Sie den Generator auf einen festen, ebenen Boden;
- Schalten Sie den Verbrennungsmotor aus und lassen Sie ihn abkühlen;
- Entfernen Sie das Zündkerzenrohr.

 Halten Sie das Zündkerzenrohr von der Zündkerze fern, da ein unbeabsichtigter Zündfunke zu Verbrennungen oder Stromschlägen führen kann. Ein versehentlicher Kontakt zwischen der Zündkerze und dem Zündkerzenrohr kann dazu führen, dass der Verbrennungsmotor ungewollt anspringt.

 Lassen Sie den Generator insbesondere im Bereich des Verbrennungsmotors, des Abgaskrümmers und des Schalldämpfers abkühlen, bevor Sie Reinigungsarbeiten durchführen. Es können Temperaturen von 80°C und mehr erreicht werden.

Überprüfen Sie den Generator regelmäßig, insbesondere vor der Einlagerung (z. B. vor der Winterperiode), auf Verschleiß und Schäden.

Tauschen Sie verschlissene oder beschädigte Teile aus Sicherheitsgründen sofort aus, damit der Generator immer in einem sicheren Betriebszustand ist.

Reinigung:

Der Generator muss nach dem Gebrauch gründlich gereinigt werden.

Reinigen Sie den Motor von Hand (vermeiden Sie, dass Wasser in den Luftfilter und den Auspuff gelangt). Vermeiden Sie es, die Bedienelemente und andere schwer zu trocknende Geräte/Zubehörteile nass zu machen. Wasser begünstigt Korrosion und Rost an Metallelementen und verursacht Schäden an elektrischen Geräten.

Verwenden Sie keine aggressiven Reinigungsmittel. Diese Produkte können Kunststoffe und Metalle beschädigen und den sicheren Betrieb Ihres Generators gefährden.

Wartungsarbeiten:

Es dürfen nur die in dieser Betriebsanleitung beschriebenen Wartungsarbeiten durchgeführt werden; alle anderen Arbeiten müssen von einem Vertragshändler ausgeführt werden.

Wenn Sie nicht über die erforderlichen Kenntnisse und Ressourcen verfügen, wenden Sie sich immer an einen Vertragshändler.

Verwenden Sie nur von VITO für diesen Generator zugelassenes Werkzeug oder anbaubares Zubehör oder technisch identische Teile. Andernfalls kann es zu Verletzungen oder Beschädigungen des Generators kommen. Wenden Sie sich im Zweifelsfall an einen Vertragshändler.

Aus Sicherheitsgründen sollten die Komponenten der Kraftstoffzufuhr (Schläuche, Hahn, Tank, Tankdeckel und Anschlüsse) regelmäßig auf Beschädigungen und Undichtigkeiten überprüft werden. Falls erforderlich, sollten sie von einem Vertragshändler ausgetauscht werden.

Halten Sie Warn- und Hinweisaufkleber stets sauber und lesbar.

Halten Sie alle Schrauben und Muttern fest, damit der Generator sicher arbeiten kann.

Wenn Sie für Wartungsarbeiten Bauteile oder Sicherheitseinrichtungen entfernen, müssen diese sofort wieder ordnungsgemäß angebracht werden.

Lagerung für den Fall längerer Ausfallzeiten

Lassen Sie den Verbrennungsmotor abkühlen, bevor Sie den Generator in einen geschlossenen Raum stellen. Während des Betriebs werden die Abgase sehr heiß und bleiben es auch noch einige Minuten nach dem Abschalten des Motors. Vermeiden Sie es, den Auspuff zu berühren, solange er heiß ist.

Lagern Sie den Generator niemals mit Benzin im Tank in einem Gebäude. Die entstehenden Benzindämpfe können mit Flammen oder Funken in Berührung kommen und sich entzünden.

Lagern Sie den Generator an einem trockenen Ort, mit leerem Tank und der Kraftstoffreserve in einem gut verschlossenen und gut belüfteten Raum. Vermeiden Sie Orte mit hoher Luftfeuchtigkeit, um das Auftreten von Korrosion und Rost zu verhindern.

Wenn Sie den Tank entleeren wollen, z. B. wenn Sie vor der Winterperiode anhalten, sollten Sie den Kraftstofftank nur im Freien entleeren.

Bewahren Sie den Generator in einem betriebsbereiten Zustand auf.

Stellen Sie sicher, dass der Generator vor Missbrauch (z. B. durch Kinder) geschützt ist.

Dienst

Ihr Generator darf nur vom technischen Kundendienst der Marke oder von qualifiziertem Personal unter Verwendung von Originalersatzteilen repariert werden.

MONTAGE-, BETRIEBS- UND WARTUNGSANLEITUNG

BETRIEBSANLEITUNG

Dieser Generator wurde im Werk getestet und eingestellt. Wenn der Generator nicht die richtige Spannung liefert, wenden Sie sich an den autorisierten technischen Kundendienst.

- Die Nennleistung ist die Leistung, die der Generator im Dauerbetrieb abgeben kann;
- Die maximale Leistung ist die Leistung, die der Generator über einen kurzen Zeitraum abgeben kann;
- Viele elektrische Geräte benötigen beim An- und Abstellen ihrer Motoren mehr Leistung als in ihren technischen Daten angegeben. Wenn die Geräte diese zusätzliche Leistung benötigen, liefert der Generator für einen kurzen Zeitraum die notwendige Energie.

Prüfen Sie die maximale Leistung des Geräts, bevor Sie es an den Generator anschließen. Wenn die Leistung höher ist als die maximale Leistung des Generators, schalten Sie es nicht ein.

Montage der GummifüÙe

1. Stellen Sie den Generator auf Blöcke, um genügend Platz für die Montage der GummifüÙe zu schaffen;
2. Richten Sie die Befestigungslöcher an der Fußstütze mit den Befestigungslöchern am Rahmen aus;
3. Mit zwei Schrauben an jeder Halterung festziehen;
4. Setzen Sie einen GummifuÙ (18) auf jeden Bügel und ziehen Sie ihn mit einer Mutter fest.

Radmontage

1. Führen Sie die Welle von der Gewindeseite her in das Rad (17) ein;
2. Führen Sie die Welle durch die Radhalterung;
3. Setzen Sie die Unterlegscheiben und die Mutter auf die Welle und ziehen Sie die Mutter fest.

AC-Steckdosen

Beim Anschluss von Geräten oder Erweiterungen an die AC-Steckdosen (9, 13) des Generators müssen Sie Folgendes beachten:

- Die Geräte und Verlängerungskabel sind in gutem Zustand. Defekte Geräte und Verlängerungskabel können zu elektrischen Schlägen führen;
- Wenn ein Gerät ungewöhnlich arbeitet, langsamer wird oder plötzlich stehen bleibt, schalten Sie es sofort aus;
- Die Leistung des Geräts darf die Kapazität des Generators nicht überschreiten. Überschreiten Sie niemals die maximale Leistung des Generators. Die maximal zulässige Leistung des Generators darf nicht länger als ½ Stunde genutzt werden.

! Eine Überschreitung des Zeitlimits bei maximaler Last führt zu einer langsamen Überlastung des Generators, die zwar nicht zum Abschalten des Leistungsschalters führt, aber die Lebensdauer des Generators verkürzt.

Um das Gerät an den Generator anzuschließen, gehen Sie wie folgt vor:

- Schalten Sie den AC-Steckdosenschalter (12) in die Position "ON" und überprüfen Sie den Spannungswert auf dem Display des Bedienfeldes (15), er sollte 230V \pm 5% anzeigen. Erst dann können Sie das Gerät einschalten;
- Schließen Sie die Geräte an die Netzsteckdosen an;
- Schalten Sie die Geräte nicht gleichzeitig ein, sondern nacheinander, die Geräte mit der höchsten Leistung zuerst.

! Schließen Sie elektronische Geräte niemals direkt an Wechselstromsteckdosen an. Sie sollten einen Strom-/Spannungsstabilisator verwenden.

AC-Steckdosen-Schutzschalter

Der Schutzschalter für die AC-Steckdosen (12) wird bei einem Kurzschluss oder einer erheblichen Überlastung des Generators automatisch ausgelöst.

Wenn der AC-Leistungsschalter automatisch auslöst, prüfen Sie, ob die Geräte richtig angeschlossen sind, die Verbindungskabel nicht beschädigt sind und die Leistung der Geräte nicht größer ist als die Leistung des Generators, bevor Sie den Generator wieder einschalten.

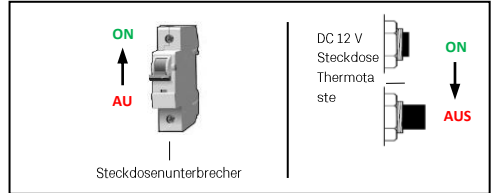

Erdungsklemme

Die Erdungsklemme (14) ist mit der Schalttafel, mit den nicht stromführenden Metallteilen und mit den Erdungsklemmen jeder Steckdose verbunden.

Um einen Stromschlag für den Benutzer und Schäden am Generator und den daran angeschlossenen Geräten zu vermeiden, muss die Erdungsklemme mit der Erde verbunden werden. Verwenden Sie dazu ein Kabel mit ausreichender Kapazität, wie unten angegeben.

0.12 mm \rightarrow 1 A.

Zum Beispiel: für 20 A ein 2,4 mm Draht.

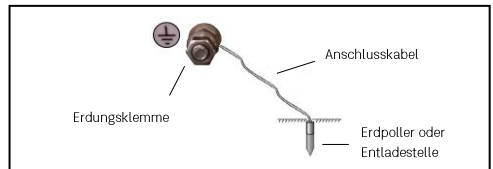

Anlassen des Motors

1. Vergewissern Sie sich, dass der AC-Steckdosenschalter (12) in der Position "OFF" steht, wenn Sie den Motor starten;
2. Schließen Sie die Luft, indem Sie den Lufthebel (3) ganz nach links bewegen;
3. Drehen Sie den Kraftstoffhahn (4), der sich an der Seite des Generators befindet, auf die Position ON;
4. Drehen Sie den Motorschalter (11) in die Position "ON";
5. Ziehen Sie langsam am Startergriff (1), bis Sie einen leichten Widerstand spüren, und ziehen Sie dann kräftig, bis der Motor anspringt;
6. Öffnen Sie nach etwa 5 Sekunden die Lüftung und bewegen Sie den Lüftungshebel, bis er nach rechts zeigt.

 Schließen Sie die Lüftung nicht, wenn der Motor warm ist oder die Lufttemperatur hoch ist.

Abstellen des Motors

1. Schalten Sie alle Geräte aus;
2. Ziehen Sie die Netzkabel des Geräts aus den Steckdosen (9, 13) und schalten Sie den Schutzschalter der Steckdose (12) in die Position "OFF";
3. Schalten Sie die an der Gleichstrombuchse (16) angeschlossenen Kabel aus;
4. Drehen Sie den Motorschalter (11) in die Position "OFF";
5. Schließen Sie nach dem Abstellen des Generators immer den Kraftstoffhahn (4) und drehen Sie ihn auf die Position OFF.

 Schalten Sie im Notfall den Motorschalter (11) sofort in die Position "OFF".

Anschluss des Generators an die Elektroinstallation eines Gebäudes

Ein Stromerzeuger kann ein Haus mit Notstrom versorgen, wenn die Stromversorgung aus dem öffentlichen Netz unterbrochen ist. Bei der Verwendung eines Generators geht es nicht darum, alle Geräte im Haus mit Strom zu versorgen, sondern nur das, was als notwendig erachtet wird.

 Der Generator muss korrekt an die Elektroinstallation des Gebäudes angeschlossen werden, um Schäden am Generator zu vermeiden und das Risiko von Unfällen zu verhindern.

Der Anschluss darf nur von einem qualifizierten Elektriker oder von Personen mit Erfahrung in der Elektroinstallation vorgenommen werden. Sie müssen sicherstellen, dass der Generator vom öffentlichen Netz getrennt ist.

Bei einem Ausfall des öffentlichen Stromnetzes müssen Sie, wenn Sie den Generator zur Stromversorgung an die Elektroinstallation eines Gebäudes anschließen, den Hauptstromunterbrecher in der Hauptschalttafel des Gebäudes ausschalten.

Schließen Sie den Generator nicht an die Elektroinstallation eines Gebäudes an, wenn dieses nicht über einen von einem qualifizierten Techniker installierten Hauptstromunterbrecher verfügt.

 Wenn der Netzschalter nicht ausgeschaltet wird, wenn die Netzspannung wiederhergestellt wird, kann es zu einem Rückstrom im Generator kommen, der eine Störung verursachen kann:

- Stromschlag für den Benutzer oder andere Personen, die mit dem Generator in Berührung kommen;
- Brand oder Explosion des Generators und Brand der elektrischen Anlage des Gebäudes.

Der Generator kann nicht eingeschaltet oder mit anderen Stromquellen verbunden werden.

 Sie müssen den Generator ausschalten, bevor Sie den Hauptstromunterbrecher einschalten, um den Netzstrom wieder nutzen zu können.

Kraftstoff

Der Motor des Generators ist für den Betrieb mit Benzin ausgelegt. Verwenden Sie niemals verunreinigtes Benzin oder eine Mischung aus Öl und Benzin. Vermeiden Sie, dass Schmutz oder Wasser in den Tank gelangt.

Um den Kraftstoffstand zu prüfen und den Tank aufzufüllen, muss der Motor abgestellt werden.

Beim Befüllen des Kraftstofftanks (6) darf der maximale Füllstand, die Obergrenze des Filters, nicht überschritten werden.

Betrieb in großer Höhe

In großer Höhe ist das übliche Luft-Kraftstoff-Gemisch extrem fett. Die Leistung sinkt und der Kraftstoffverbrauch steigt. Ein zu fettes Gemisch verringert den Zündfunken und führt zu einem schlechten Startverhalten.

Die Leistung in großen Höhen kann verbessert werden, indem dünnere Kraftstoffleitungen in den Vergaser eingebaut werden und der Pilot eingestellt wird. Wenn Sie den Generator immer in Höhen von mehr als 1000 m über dem Meeresspiegel einsetzen, sollten Sie sich an einen Fachmann wenden, um die erforderlichen Einstellungen vorzunehmen. Die Auswirkungen der Höhenlage auf die Leistung sind größer, wenn die erforderlichen Einstellungen nicht vorgenommen werden.

! Wird ein für große Höhen vorbereiteter Motor in geringer Höhe eingesetzt, verringert sich die Leistung des Luft-Kraftstoff-Gemischs und der Motor kann überhitzen, was zu schweren Motorschäden führen kann.

WARTUNGSANWEISUNGEN

! Stellen Sie den Generator vor allen Wartungs- und Reinigungsarbeiten auf eine ebene Fläche und entfernen Sie das Zündkerzenrohr.

Prüfen und Wechseln des Motoröls

! Der Betrieb mit zu niedrigem Ölstand führt zu schweren Schäden am Motor.

1. Stellen Sie den Generator auf einen ebenen Boden;
2. Entfernen Sie den Stopfen (Stopfen mit Stange);
3. Prüfen Sie den am Messstab angezeigten Ölstand;
4. Wenn der Stand niedrig ist, fügen Sie Öl (15W40) hinzu, bis der richtige Stand erreicht ist;

Zum Wechseln des Öls:

5. Stellen Sie einen Behälter unter den Abfluss;
6. Entfernen Sie den Ablass und leeren Sie das gesamte Öl;
7. Ziehen Sie den Ablass fest und füllen Sie neues Öl ein;
8. Prüfen Sie den Füllstand und stellen Sie ihn auf die richtige Höhe ein.

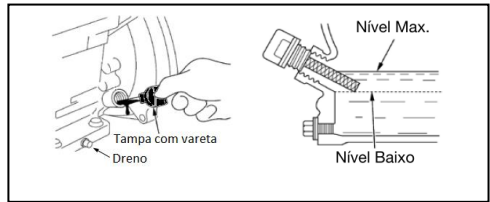

Reinigung des Luftfilters

Benutzen Sie den Generator niemals ohne Luftfilter, mit einem beschädigten Filter oder mit einem falsch installierten Filter. In diesem Fall gelangt Staub in den Motor, was zu schnellen Ausfällen führt. Diese Art von Schäden sind nicht durch die Garantie des Händlers abgedeckt.

1. Lösen Sie die Befestigungsschraube und entfernen Sie den Filterdeckel (2);
2. Nehmen Sie den Filtereinsatz heraus und blasen Sie ihn mit Druckluft aus, bis er völlig sauber ist. Wenn er stark verschmutzt ist, waschen Sie ihn mit Wasser und Spülmittel und lassen Sie ihn vollständig trocknen;
3. Setzen Sie den Filtereinsatz ein und montieren Sie die anderen Komponenten in umgekehrter Reihenfolge wie bei der Demontage.

! Die Verwendung eines verschmutzten Filters drosselt den Luftstrom im Vergaser und beeinträchtigt die Leistung des Generators.

Entwässerung des Vergasers

1. Stellen Sie einen Behälter unter den Vergaser;
2. Schrauben Sie die Vergaserablassschraube heraus und lassen Sie das Benzin aus dem Vergaser ab;
3. Setzen Sie die Ablassschraube ein und ziehen Sie sie fest.

Prüfen und Auswechseln der Zündkerze

Um einen einwandfreien Motorbetrieb zu gewährleisten, muss die Zündkerze sauber sein und den richtigen Abstand zwischen den Elektroden haben.

- Entfernen Sie das Rohr, schrauben Sie die Zündkerze ab und prüfen Sie, ob sie sauber ist;
- Wenn sie nicht sauber ist, entfernen Sie alle Rückstände auf der Elektrode mit einer Drahtbürste;
- Messen Sie den Abstand zwischen den Elektroden mit einem geeigneten Werkzeug. Der Abstand sollte zwischen 0,7-0,8 mm betragen. Falls erforderlich, biegen Sie die Elektrode, bis der richtige Abstand erreicht ist;
- Prüfen Sie die Zündkerze:
 - Schließen Sie die Kerze an das Rohr an;
 - Halten Sie die Elektrode der Zündkerze in Kontakt mit der Karosserie des Motorrads und ziehen Sie gleichzeitig am Startergriff;
 - Ist der Funke zwischen den Elektroden schwach oder nicht vorhanden, ist eine neue Zündkerze zu verwenden;
 - Bleibt das Problem auch mit einer neuen Zündkerze bestehen, reparieren oder ersetzen Sie die Zündanlage;
- Prüfen Sie, ob der Dichtungsring in gutem Zustand ist;
- Setzen Sie die Zündkerze von Hand ein, um eine Beschädigung des Gewindes zu vermeiden, und ziehen Sie sie mit dem mitgelieferten Schraubenschlüssel fest, um den Dichtungsring zusammenzudrücken. Eine lose Zündkerze kann überhitzen und den Motor beschädigen.

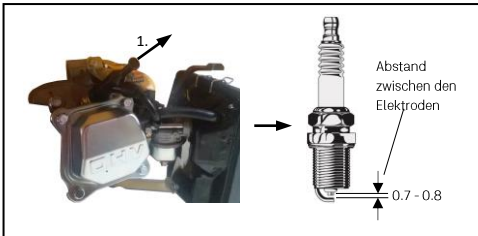

Lagerung und Reinigung

Um Probleme zu vermeiden und die Lebensdauer des Generators zu verlängern, ist eine gute Vorbereitung der Lagerung über einen längeren Zeitraum unerlässlich.

Lagerung

Lagern Sie den Generator niemals mit Benzin im Tank. Je nach Region und Lagerungsbedingungen kann das Benzin verderben und oxidieren, was zu Schäden am Vergaser und am Kraftstoffsystem, zu Startschwierigkeiten und zu Verstopfungen durch Partikelablagerungen führen kann.

Wenn Sie den Generator mit Benzin gelagert haben, sollten Sie die folgenden Empfehlungen unter Berücksichtigung der vorangegangenen Lagerzeit befolgen, um ein schweres Starten zu vermeiden:

Weniger als einen Monat:

- Gehen Sie wie gewohnt vor.

1 Monat bis 1 Jahr:

- Entfernen Sie das Benzin aus dem Tank;
- Lassen Sie den Motor laufen, bis er aufgrund von Kraftstoffmangel stehen bleibt;
- Reinigen Sie den Kraftstoffhahn.

Mehr als 1 Jahr:

- Entfernen Sie das Benzin aus dem Tank;
- Lassen Sie den Motor laufen, bis er aufgrund von Kraftstoffmangel stehen bleibt;
- Reinigen Sie den Kraftstoffhahn;
- Wechseln Sie das Öl;
- Entfernen Sie die Zündkerze und gießen Sie Motoröl (5-10 cl) in den Zylinder;
- Ziehen Sie den Anlassergriff, um das Öl im Zylinder zu verteilen, und setzen Sie die Zündkerze wieder ein;
- Ziehen Sie langsam am Anlassergriff, bis Sie einen Widerstand spüren. Der Kolben steigt und die Einlass- und Auslassventile sind geschlossen. Wenn Sie den Motor in dieser Position belassen, wird er vor innerer Korrosion geschützt.

Reinigung

Reinigen Sie den Generator nach jedem Gebrauch. Eine sorgfältige Handhabung schützt den Generator und verlängert seine Lebensdauer.

UMWELTSCHUTZ



Die Verpackung besteht aus wiederverwertbaren Materialien, die Sie über die örtlichen Recyclingstellen entsorgen können.



Geben Sie Verbrennungsgeneratoren niemals in den Hausmüll!

Abfälle wie Altöl, Kraftstoff, Schmiermittel, Filter und Verschleißteile können Menschen, Tiere und die Umwelt schädigen und müssen daher ordnungsgemäß entsorgt oder recycelt werden.

Stellen Sie sicher, dass ein stillgelegter Generator auf technisch korrekte Weise entsorgt wird.

Suchen Sie vor dem Ölwechsel einen geeigneten Ort, um das Altöl zu entsorgen. Werfen Sie es nicht in die Mülltonne, schütten Sie es nicht in Wasserläufe und lassen Sie es nicht auf dem Boden liegen.

Die örtlichen Umweltvorschriften geben Ihnen detaillierte Informationen über das weitere Vorgehen.

Informationen über die Entsorgung gebrauchter Generatoren und Öle erhalten Sie bei den für das Recycling zuständigen Stellen in Ihrer Gemeinde.

KUNDENBETREUUNG

WhatsApp: +351 967 817 569

E-Mail: support@vito-tools.com

GARANTIEZERTIFIKAT

Die Garantie für dieses Produkt richtet sich nach dem geltenden Recht ab dem Kaufdatum. Bewahren Sie daher den Kaufbeleg für diesen Zeitraum auf. Die Garantie erstreckt sich auf Fabrikations-, Material- und Betriebsfehler sowie auf die zu ihrer Behebung erforderlichen Ersatzteile und Arbeiten.

Von der Garantie ausgeschlossen sind jede missbräuchliche Verwendung des Produkts, Reparaturen durch nicht autorisierte Personen (außerhalb des VITO-Markenservices) sowie Schäden, die durch die Verwendung des Produkts verursacht wurden.

WARTUNGSPLAN

Der Wartungsplan umfasst Routinen, Inspektionsverfahren und einfache Wartungsvorgänge unter Verwendung der grundlegenden Werkzeuge, die für Arbeiten am Generator erforderlich sind. Andere, kompliziertere Wartungsarbeiten oder solche, die Spezialwerkzeuge erfordern, sollten von qualifizierten Technikern oder technischer Unterstützung durchgeführt werden.

Der in diesem Handbuch enthaltene Wartungsplan geht von normalen Betriebsbedingungen aus. Wenn der Generator unter schwierigen Bedingungen eingesetzt wird, wie z. B. Überlastung, Überhitzung, abnormale Feuchtigkeitsbedingungen oder viel Staub, wenden Sie sich an Ihren Händler, um Empfehlungen für Ihre speziellen Bedürfnisse zu erhalten.

 Die Nichtbeachtung des Wartungsplans und der Vorsichtsmaßnahmen kann zu Verletzungen des Benutzers oder zum Verlust des Lebens führen.

Befolgen Sie stets die Verfahren und Vorsichtsmaßnahmen in der Gebrauchsanweisung

Intervention	Tagebuch	1. Monat oder 20 Stunden	Alle 3 Monate oder 50 Stunden	Alle 6 Monate oder 100 Stunden	Jedes Jahr oder 300 Stunden
Motoröl prüfen	✓				
Wechsel des Motoröls		✓		✓	
Prüfen Sie die Sauberkeit des Luftfilters	✓				
Reinigung des Luftfilters			✓ (1)		
Reinigung der Vergaserspülung				✓	
Zündkerzen reinigen und neu einstellen				✓	
Wechseln der Zündkerze					✓
Tank, Kraftstofftankfilter reinigen				✓	
Leerlaufdrehzahl prüfen					✓ (2)
Ventilspiel prüfen/einstellen					✓ (2)
Kraftstoffkreislauf prüfen	Alle 2 Jahre (bei Bedarf ersetzen) (2)				
Brennkammer prüfen	Nach 500 Stunden (2)				

(1) Führen Sie eine häufigere Wartung durch, wenn der Generator in staubigen Gebieten eingesetzt wird.

(2) Diese Teile müssen vom Fachhändler gewartet werden, es sei denn, er verfügt über die entsprechenden Werkzeuge und mechanischen Kenntnisse.

HÄUFIG GESTELLTE FRAGEN / FEHLERSUCHE

Frage/Problem - Ursache	Lösung
<p>Der Verbrennungsmotor springt nicht an:</p> <ul style="list-style-type: none"> • Es ist kein Benzin im Tank; Verstopfte Kraftstoffleitung; Kraftstoffleitung falsch montiert oder geknickt; • Der Kraftstoffhahn ist geschlossen; • Der Kraftstoff im Tank ist von schlechter Qualität, verschmutzt oder alt; • Rohr von der Zündkerze entfernt; Das Zündkabel ist nicht richtig mit dem Stecker verbunden; • Die Zündkerze ist verrußt oder beschädigt; falscher Abstand zwischen den Elektroden; • Der Motorschalter ist nicht in der Position "ON"; • Die Kompression ist nicht ausreichend. Es ist nur wenig Kraft erforderlich, um den Anlasser zu betätigen; • Der Luftfilter ist verschmutzt; • Der Verbrennungsmotor ist von mehreren Startversuchen "durchnässt"; • Motorölstand zu niedrig; Generator zu steil; • Der Lufthebel ist nicht geschlossen; 	<ul style="list-style-type: none"> • Füllen Sie den Tank mit Kraftstoff; Reinigen Sie die Rohrleitungen; Montieren Sie die Kraftstoffleitung richtig oder richten Sie sie gerade; • Öffnen Sie den Kraftstoffhahn; • Verwenden Sie neuen Kraftstoff; • Montieren Sie das Zündkerzenrohr; Prüfen Sie die Verbindung zwischen dem Zündkabel und dem Stecker; • Die Zündkerze reinigen/ersetzen; Stellen Sie den Abstand zwischen den Elektroden ein; • Drehen Sie den Motorschalter auf die Position "ON"; • Prüfen Sie, ob die Zündkerze fest sitzt. Wenn nicht, festziehen; • Reinigen Sie den Luftfilter bzw. tauschen Sie ihn aus; • Schrauben Sie die Zündkerze ab und trocknen Sie sie, ziehen Sie bei abgeschraubter Zündkerze mehrmals am Anlassergriff; • Füllen Sie das Öl bis zum richtigen Stand nach; Stellen Sie den Generator auf einen ebenen Boden; • Schließen Sie den Lufthebel;
<p>Startschwierigkeiten oder nachlassende Leistung des Verbrennungsmotors:</p> <ul style="list-style-type: none"> • Wasser im Kraftstofftank und im Vergaser; • Der Kraftstofftank ist verschmutzt; • Der Luftfilter ist verschmutzt; • Die Zündkerze hat Ruß angesetzt; 	<ul style="list-style-type: none"> • Entleeren Sie den Kraftstofftank; • Reinigen Sie den Kraftstofftank; • Reinigen Sie den Luftfilter bzw. tauschen Sie ihn aus; • Die Zündkerze reinigen/ersetzen;
<p>Der Verbrennungsmotor arbeitet unregelmäßig:</p> <ul style="list-style-type: none"> • Der Luftfilter ist verschmutzt; 	<ul style="list-style-type: none"> • Reinigen Sie den Luftfilter bzw. tauschen Sie ihn aus;
<p>Der Verbrennungsmotor wird heiß:</p> <ul style="list-style-type: none"> • Die Kühlrippen sind verschmutzt; • Ölstand im Verbrennungsmotor zu niedrig; 	<ul style="list-style-type: none"> • Kühlrippen reinigen; • Füllen Sie Motoröl nach;
<p>Starke Rauchentwicklung:</p> <ul style="list-style-type: none"> • Der Luftfilter ist verschmutzt; 	<ul style="list-style-type: none"> • Reinigen Sie den Luftfilter bzw. tauschen Sie ihn aus;
<p>Starke Vibrationen während des Betriebs:</p> <ul style="list-style-type: none"> • Motorhalterung lose; 	<ul style="list-style-type: none"> • Ziehen Sie die Befestigungsschrauben des Motors fest;

<p>An den Steckdosen ist keine Spannung vorhanden:</p> <ul style="list-style-type: none">• Der Schutzscharter für die AC-Steckdosen ist nicht in der Position "ON";• Die an den Generator angeschlossenen Geräte oder Verlängerungskabel sind defekt;• Der Motor wurde eingeschaltet, während die Geräte an die Steckdosen angeschlossen waren;	<ul style="list-style-type: none">• Schalten Sie die AC-Steckdosen in die Position "ON";• Ändern Sie die verwendeten Geräte oder Erweiterungen; Reparieren Sie die verwendeten Geräte oder Erweiterungen;• Ziehen Sie den Stecker aller Geräte und schalten Sie den Generator wieder ein;
<p>An den Gleichstromklemmen liegt keine Spannung an:</p> <ul style="list-style-type: none">• Die DC-Thermik ist ausgeschaltet;	<ul style="list-style-type: none">• Drücken Sie die DC-Thermotaste;

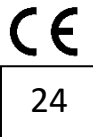

DECLARAÇÃO UE DE CONFORMIDADE

CENTRAL LOBÃO S.A.
 RUA DA GÂNDARA, 664
 4520-606 S. JOÃO DE VER VFR

PT: Declara para os devidos efeitos que o artigo a seguir descrito:

ES: Declara para todos los efectos que el artículo siguiente:

EN: Declares for all due effects the product described below:

FR: Déclare que l'article décrit ci-dessous :

DE: Erklärt hiermit, dass das folgende Produkt:

PT: GERADOR MONOFASICO 5.5KVA ES: GENERADOR MONOFÁSICO 5.5KVA EN: SINGLE-PHASE GENERATOR 5.5KVA FR: GROUPE ÉLECTROGÈNE MONOPHASÉ 5.5KVA DE: EINPHASIGER STROMERZEUGER 5.5KVA	VIG55
--	-------

PT: Está de acordo com as seguintes normas ou documentos normativos (1) e conforme as diretivas (2):

ES: Cumple las siguientes normas o documentos normativos (1) y según las determinaciones de las directivas (2):

EN: Complies with the following standards or normative documents (1) and as defined by (2):

FR: Est conforme aux normes ou documents normatifs (1) suivants et selon les dispositions des directives (2) :

DE: Den folgenden Normen oder normativen Dokumenten (1) entspricht, in Übereinstimmung mit den Richtlinien (2):

(1) "EN ISO 8528-13 :2016, EN 60204-1 :2018"

(2) "2006/42/EC, (EU) 2016/1628 & (EU) 2018/989 (e24*2016/1628*2018/989SYB1/P*0053*01)"

S. João de Ver, 28/10/2024

Processo técnico compilado por; Proceso técnico compilado por; Technical file compiled by; Dossier technique compilé par; Technische Dokumentation erstellt von: Hugo Santos

Central Lobão S.A.
 O Técnico Responsável
 Hugo Santos



TOOLS FOR THE BRAVE

vito-tools.com



FR

Cet appareil
et ses accessoires
se recyclent

A DÉPOSER
EN MAGASIN



OU

A DÉPOSER
EN DÉCHÈTERIE



Points de collecte sur www.quefairedemesdechets.fr
Privilégiez la réparation ou le don de votre appareil !



Raccolta differenziata



RUA DA GÂNDARA, 664
4520-606 S. JOÃO DE VER
STA. MARIA DA FEIRA - PORTUGAL

VIG55_REV01_ABR25