

VITO

PRO POWER



VIMPA850

- PT MÁQUINA DE PINTURA AIRLESS
- ES PULVERIZADOR DE PINTURA SIN AIRE
- EN AIRLESS PAINT SPRAYER
- FR PULVÉRISATEUR DE PEINTURE SANS AIR
- DE AIRLESS-LACKIERMASCHINE

MANUAL DE INSTRUÇÕES

-VERSÃO ORIGINAL
MANUAL DE INSTRUCCIONES
INSTRUCTION MANUAL
MODE D'EMPLOI
GEBRAUCHSANWEISUNG

ÍNDICE

PT

DESCRIÇÃO DA FERRAMENTA ELÉTRICA E CONTEÚDO DA EMBALAGEM	5
INSTRUÇÕES GERAIS DE SEGURANÇA E UTILIZAÇÃO.....	7
Geral	7
Segurança elétrica	8
Antes de começar a trabalhar	8
Durante o trabalho.....	9
Manutenção e limpeza.....	9
Assistência Técnica.....	9
INSTRUÇÕES DE MONTAGEM	10
Montagem da pega de transporte e suporte da mangueira	10
Montagem da mangueira de alta pressão	10
Montagem dos tubos de sucção e de retorno	10
INSTRUÇÕES DE FUNCIONAMENTO	10
Bloquear/desbloquear a pistola	10
Alívio da pressão	10
Purga da máquina de pintura	11
Purga da mangueira e pistola.....	11
Teste de pintura	11
Técnica de pintura	11
INSTRUÇÕES DE MANUTENÇÃO	12
Desobstruir o bocal.....	12
Purga da mangueira e pistola.....	12
Limpeza do filtro da pistola.....	12
Limpeza do filtro de entrada	12
Limpeza dos tubos de sucção e retorno	12
Limpeza e armazenamento	13
PROTEÇÃO DO MEIO AMBIENTE	13
APOIO AO CLIENTE.....	13
CERTIFICADO DE GARANTIA.....	13
PERGUNTAS FREQUENTES / RESOLUÇÃO DE PROBLEMAS	14

ES

DESCRIPCIÓN DE LA HERRAMIENTA ELÉCTRICA Y CONTENIDO DEL EMBALAJE	15
INSTRUCCIONES GENERALES DE SEGURIDAD Y USO	17
General.....	17
Seguridad eléctrica.....	18
Antes de empezar a trabajar	18
Durante el trabajo	19
Mantenimiento y limpieza	19
Asistencia Técnica.....	19
INSTRUCCIONES DE MONTAJE	20
Empuñadura de transporte y soporte	20
Manguera de alta presión.....	20
Tubos de aspiración y retorno.....	20
INSTRUCCIONES DE FUNCIONAMIENTO.....	20
Bloquear/desbloquear la pistola	20
Alivio de presión	20
Purgado del pulverizador de pintura.....	21
Purgado de la manguera y pistola.....	21
Prueba de pintura	21
Técnica de pintura	21
INSTRUCCIONES DE MANTENIMIENTO	22
Desatascar la boquilla	22
Purgado de la manguera y pistola.....	22
Limpeza del filtro de la pistola.....	22
Limpeza del filtro de entrada	22
Limpeza de los tubos de aspiración y retorno	22
Limpeza y almacenamiento	23
PROTECCIÓN DEL MEDIO AMBIENTE	23
ATENCIÓN AL CLIENTE	23
CERTIFICADO DE GARANTÍA	23
PREGUNTAS FRECUENTES / RESOLUCIÓN DE PROBLEMAS	24

EN

POWER TOOL DESCRIPTION AND PACKAGING CONTENT ..	25
---	----

GENERAL SAFETY AND USE INSTRUCTIONS	27	Avant de commencer à travailler.....	38
General.....	27	Au cours du travail.....	39
Electrical safety instructions.....	28	Entretien et nettoyage.....	39
Before you start operating.....	28	Assistance technique.....	39
While operating.....	29	INSTRUCTIONS DE MONTAGE	40
Maintenance and cleaning.....	29	Poignée de transport et porte-tuyau	40
Technical assistance	29	Tuyau flexible haute pression	40
ASSEMBLY INSTRUCTIONS	30	Tuyaux d'aspiration et retour	40
Carry handle and hose holder	30	INSTRUCTIONS DE FONCTIONNEMENT.....	40
High pressure hose.....	30	Verrouillage/déverrouillage du pistolet.....	40
Suction and return tubes	30	Décharge de pression	40
OPERATING INSTRUCTIONS.....	30	Vidange du pulvérisateur de peinture.....	41
Locking/unlocking the spray gun	30	Vidange du tuyau flexible et pistolet.....	41
Pressure relief	30	Test de peinture	41
Priming the paint sprayer.....	31	Technique de peinture.....	41
Purging the hose and spray gun	31	INSTRUCTIONS D'ENTRETIEN.....	42
Painting test	31	Débouchage de la buse.....	42
Painting technique.....	31	Vidange du tuyau flexible et pistolet.....	42
MAINTENANCE INSTRUCTIONS.....	32	Nettoyage du filtre du pistolet	42
Unclogging the spray tip	32	Nettoyage du filtre d'entrée.....	42
Purging the hose and spray gun	32	Nettoyage des tuyaux d'aspiration et retour.....	42
Cleaning the spray gun filter	32	Nettoyage et stockage	43
Inlet filter cleaning	32	PROTECTION DE L'ENVIRONNEMENT	43
Suction and return tubes cleaning.....	32	SERVICE CLIENT.....	43
Cleaning and storage	33	CERTIFICAT DE GARANTIE	43
ENVIRONMENTAL POLICY	33	FOIRE AUX QUESTIONS/DÉPANNAGE	44
CUSTOMER SERVICE	33	DE	
WARRANTY CERTIFICATE	33	BESCHREIBUNG DES ELEKTROWERKZEUGS UND DES	
FREQUENTLY ASKED QUESTIONS/TROUBLESHOOTING	34	INHALTS DER VERPACKUNG	45
FR		ALLGEMEINE SICHERHEITS- UND GEBRAUCHSHINWEISE .	47
DESCRIPTION DE L'OUTIL ÉLECTRIQUE ET CONTENU DE		Allgemein.....	47
L'EMBALLAGE	35	Elektrische Sicherheit.....	48
INSTRUCTIONS GÉNÉRALES DE SÉCURITÉ ET		Vor Beginn der Arbeiten	48
D'UTILISATION	37	Während der Arbeit.....	49
Règles générales.....	37	Wartung und Reinigung.....	49
Sécurité électrique.....	38		

TECHNISCHE UNTERSTÜTZUNG.....	49
MONTAGEANLEITUNG	50
Montage des Tragegriffs und der Schlauchhalterung	50
Zusammenbau des Hochdruckschlauchs	50
Montage der Ansaug- und Rücklaufleitungen.....	50
BETRIEBSANLEITUNG	50
Verriegeln/Entriegeln der Pistole.....	50
Druckentlastung	50
Spülen der Spritzpistole.....	51
Schlauch- und Pistolenentlüftung	51
Farbprüfung.....	51
Technik der Malerei.....	51
WARTUNGSANWEISUNGEN	52
Beseitigung von Verstopfungen der Düse.....	52
Schlauch- und Pistolenentlüftung	52
Reinigung des Pistolenfilters	52
Reinigung des Einlassfilters	52
Reinigung der Ansaug- und Rücklaufleitungen ...	52
Reinigung und Lagerung	53
UMWELTSCHUTZ.....	53
KUNDENBETREUUNG	53
GARANTIEZERTIFIKAT	53
HÄUFIG GESTELLTE FRAGEN / FEHLERSUCHE.....	54
DECLARAÇÃO DE CONFORMIDADE/ DECLARACIÓN DE CONFORMIDAD/ DECLARATION OF CONFORMITY/ DÉCLARATION DE CONFORMITÉ/ KONFORMITÄTSERKLÄRUNG	55

DESCRIÇÃO DA FERRAMENTA ELÉTRICA E CONTEÚDO DA EMBALAGEM

MÁQUINA DE PINTURA AIRLESS 850W – VIMPA850

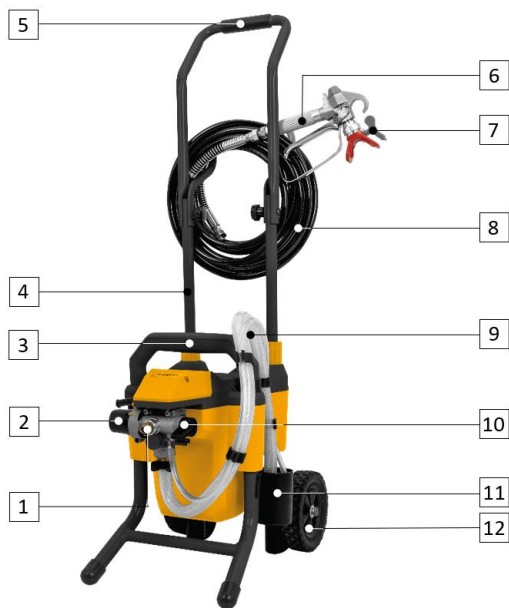

Lista de Componentes	
1	Rosca de ligação da máquina de pintura
2	Regulador de pressão
3	Pega da máquina
4	Tubos metálicos
5	Pega de transporte
6	Pistola de pintura
7	Bocal
8	Mangueira
9	Tubos de sucção e de retorno
10	Alavanca "PURGAR/SPRAY"
11	Copo de repouso de tubo de sucção
12	Roda
13	Cabo de alimentação
14	Interruptor "ON/OFF"
15	Porca plástica

Especificações Técnicas	
Tensão de alimentação:	230 V AC ~ 50 Hz
Potência nominal [W]:	850
Tamanho/tipo de bocal:	517 (0.017")
Caudal de pintura [L/min]:	1.1
Pressão de pulverização [MPa PSI]:	20 3000
Pressão máxima da mangueira [MPa PSI]:	22.8 3300
Distância de pintura [mm]:	250 - 350
Comprimento da mangueira [m]:	7.5
Cabo de alimentação [m]:	2
Nível de potência sonora (L_{WA}) [dB]:	95
Nível de pressão sonora (L_{pA}) [dB]:	84
Peso do produto [Kg]:	11.8
Dimensões do produto [mm]:	280 x 425 x 1000

Conteúdo da Embalagem	
1	Máquina pintura VIMPA850
1	Pega de transporte
1	Cj. tubos de sucção e retorno
1	Pistola com bocal 517
1	Mangueira 7.5m
2	Chaves bocas 17/19
1	Chaves bocas 24/30
1	Cj. acessórios de limpeza
1	Extensor de pulverização 430mm
1	Manual de instruções

Simbologia



Alerta de segurança ou chamada de atenção.



Para reduzir o risco de lesões, o utilizador deve ler o manual de instruções.



Perigo de choques elétricos.



Perigo de fogo ou explosão.



Embalagem de material reciclado.





Respeite a distância de segurança.



Recolha separada de baterias e/ou ferramentas elétricas.

INSTRUÇÕES GERAIS DE SEGURANÇA E UTILIZAÇÃO

 Ao utilizar ferramentas elétricas deve considerar determinadas medidas básicas de segurança, de modo a evitar o risco de incêndio, choques elétricos e acidentes pessoais.

 Leia sempre as instruções de segurança, funcionamento e manutenção antes de começar a utilizar a sua ferramenta elétrica. Guarde o manual de instruções para futuras consultas.

Geral

Estas medidas preventivas são imprescindíveis para a sua segurança, utilize a ferramenta elétrica sempre com cuidado, de forma responsável e tendo em consideração que o utilizador é responsável por eventuais acidentes causados a terceiros ou aos seus bens.

A ferramenta elétrica só pode ser utilizada por pessoas que tenham lido o manual de instruções e estejam familiarizadas com o manuseamento. Antes da primeira utilização, o utilizador deve ser instruído pelo vendedor ou por outra pessoa competente sobre a utilização da ferramenta elétrica, deve obter instruções adequadas e práticas.

O manual de instruções é parte integrante da ferramenta elétrica e tem de ser sempre fornecido.

Familiarize-se com os dispositivos de comando e com a utilização da ferramenta elétrica. O utilizador tem de saber, nomeadamente, como parar rapidamente a ferramenta elétrica.

Mantenha-se atento e use o bom senso enquanto trabalha com uma ferramenta elétrica. Um momento de desatenção pode resultar em ferimentos graves.

Utilize a ferramenta elétrica só se estiver em boas condições físicas e psíquicas. Não utilize a ferramenta elétrica se estiver cansado ou sob o efeito de álcool, drogas ou medicamentos. Se sofrer de algum problema de saúde, informe-se junto do seu médico sobre a possibilidade de trabalhar com a ferramenta elétrica.

Nunca permita a utilização da ferramenta elétrica por crianças, pessoas com capacidades físicas, sensoriais ou mentais limitadas, pessoas com falta de experiência e conhecimento da ferramenta ou outras pessoas que não estejam familiarizadas com as instruções de utilização.



A ferramenta elétrica apenas pode ser utilizada conforme descrito neste manual de instruções. Não é permitida qualquer outra utilização, que possa ser perigosa e provoque ferimentos no utilizador ou danos na ferramenta elétrica.

Não sobrecarregue a ferramenta elétrica e utilize a ferramenta adequada para cada tipo de trabalho. A utilização da ferramenta elétrica para fins diferentes do previsto e o uso inadequado de acessórios, podem resultar em situações perigosas.

Por motivos de segurança, é proibida qualquer alteração à ferramenta elétrica além da montagem de acessórios autorizados pelo fabricante. Qualquer alteração efetuada anula o direito à garantia.

Poderá obter informações sobre os acessórios autorizados junto do seu distribuidor oficial VITO.

Segurança elétrica



Não utilize ferramentas elétricas em ambientes explosivos, nomeadamente na presença de líquidos, gases ou poeiras inflamáveis. As ferramentas elétricas criam faíscas que poderão inflamar os líquidos, gases ou poeiras.



A tensão de alimentação deve coincidir com as especificações técnicas da ferramenta elétrica. Mantenha a tensão entre $\pm 5\%$ do valor nominal. Não utilize a ferramenta elétrica em locais onde a tensão de alimentação não é estável. O cabo de alimentação da ferramenta elétrica deve ser ligado, através da ficha, numa tomada elétrica com proteção diferencial e ligação à terra.

Se o local de trabalho for extremamente quente, húmido ou com elevada concentração de poeiras, o circuito da tomada de alimentação deve estar protegido com um disjuntor (30 mA), para garantir a segurança do utilizador.

Não utilize a ferramenta elétrica ao ar livre, nem em ambientes molhados. A entrada de água numa ferramenta elétrica aumenta o risco de dano na ferramenta e choque elétrico ao utilizador.

Nunca utilize o cabo de alimentação para puxar, transportar ou desligar a ferramenta da tomada. Cabos de alimentação danificados aumentam o risco de choque elétrico.

Mantenha o cabo de alimentação e a ficha, afastados de fontes de calor, óleo e objetos cortantes. Se o cabo de alimentação estiver danificado, deve ser substituído por um técnico qualificado, não é permitido repará-lo.

Não modifique a ficha do cabo de alimentação, utilize tomada compatível com a ficha da ferramenta elétrica. Não use nenhum tipo de adaptador.

A utilização de extensões, para ligação do cabo de alimentação, não é recomendada. No entanto, caso utilize uma extensão, deve ter alguns cuidados, tais como:

- Utilize apenas extensões com 3 cabos, fichas e tomadas com ligação ou contacto de terra;
- A secção dos cabos da extensão deve ser proporcional ao comprimento e com características iguais ou superiores às características do cabo de alimentação da ferramenta elétrica;

- Não utilize extensões danificadas. Examine as extensões antes de utilizar e substitua caso seja necessário;
- Desligue sempre a extensão da tomada antes de remover a ficha da ferramenta elétrica;
- Quando a extensão é em forma de bobina, desenrole o cabo na totalidade.

Antes de começar a trabalhar

Certifique-se de que a ferramenta elétrica apenas é utilizada por pessoas familiarizadas com o manual de utilização.

Para garantir que trabalha com a ferramenta elétrica em segurança, antes da colocação em funcionamento, é necessário:

- Verificar se toda a ferramenta e acessórios acoplados estão montados corretamente e em bom estado. Nunca utilize acessórios danificados;
- Verifique se todas as porcas e parafusos estão convenientemente apertados. É importante uma revisão regular de modo a garantir as questões de segurança e o rendimento da ferramenta elétrica;
- Verificar se os dispositivos de segurança estão em perfeitas condições e se funcionam corretamente. Nunca utilize a ferramenta elétrica se os dispositivos de segurança estiverem em falta, inibidos, danificados ou gastos;
- Garantir que o interruptor está desligado quando liga o cabo de alimentação. Caso o botão esteja danificado ou não permita controlar o funcionamento da ferramenta, deve ser reparado ou substituído de modo a evitar o arranque involuntário da ferramenta.

Realize todos os ajustes e trabalhos necessários à correta montagem da ferramenta elétrica, caso tenha dúvidas ou dificuldades dirija-se ao seu distribuidor oficial.

Durante o trabalho

 Mantenha terceiros afastados da zona de operação da ferramenta elétrica. Nunca trabalhe enquanto estiverem animais ou pessoas, em particular crianças, na zona de risco.

A roupa usada durante a utilização da máquina deve ser adequada, justa e fechada. Não use roupa larga nem bijuteria. Mantenha o cabelo, a roupa, dedos e as restantes partes do corpo afastadas das aberturas de aspiração e partes móveis.

Mantenha a área de trabalho limpa, organizada e bem iluminada (luminosidade de 250 a 300 lux), desta forma diminui o risco de acidentes.

Os dispositivos de comando e de segurança instalados na ferramenta elétrica não podem ser retirados nem inibidos.

Não tape a ferramenta elétrica durante a utilização. Para evitar o risco de aquecimento da ferramenta elétrica, mantenha as saídas de ventilação permanentemente limpas e desobstruídas de modo a permitir a circulação de ar.

Manutenção e limpeza

Antes do início dos trabalhos de limpeza, ajuste, troca de acessórios, reparação ou manutenção, deve desligar o cabo de alimentação da tomada.

Substitua imediatamente as peças gastas ou danificadas de modo a que a ferramenta elétrica esteja sempre operacional e em condições de funcionamento seguro.

Limpeza:

A ferramenta elétrica deve ser cuidadosamente limpa na sua totalidade após ser utilizada.

Não utilize produtos de limpeza agressivos. Estes produtos podem danificar plásticos e metais, prejudicando o funcionamento seguro da sua ferramenta elétrica.

Trabalhos de manutenção:

Apenas podem ser realizados trabalhos de manutenção descritos neste manual de instruções, todos os restantes trabalhos deverão ser executados por um distribuidor oficial.

Se retirar componentes ou dispositivos de segurança para efetuar trabalhos de manutenção, estes deverão ser imediatamente recolocados de forma correta.

Utilize apenas ferramentas ou acessórios acopláveis autorizados pela VITO para esta ferramenta elétrica ou peças tecnicamente idênticas. Caso contrário, poderão ocorrer ferimentos ou danos na ferramenta elétrica. Em caso de dúvidas ou se lhe faltarem os conhecimentos e meios necessários, deverá dirigir-se a um distribuidor oficial.

Assistência Técnica

A ferramenta elétrica deve ser reparada apenas pelo serviço de assistência técnica da marca, ou por pessoal qualificado, apenas com peças de substituição originais.

INSTRUÇÕES DE MONTAGEM

Montagem da pega de transporte e suporte da mangueira

1. Desaperte as porcas plásticas na máquina;
2. Coloque os tubos na máquina e aperte as porcas plásticas (15);

 Os furos presentes nos tubos devem ficar na parte de cima.

3. Alinhe os furos do suporte da mangueira com os furos dos tubos;
4. Alinhe os furos da pega (5) com os furos dos tubos;
5. Coloque os parafusos e aperte com as porcas de manipulo.

Montagem da mangueira de alta pressão

1. Introduza um dos acessórios de ligação da mangueira na rosca de ligação da máquina de pintura (1). Enrosque a porca de aperto;
2. Introduza o outro acessório de ligação da mangueira na rosca de ligação da pistola. Enrosque a porca de aperto.

 Verifique o estado da mangueira regularmente e troque se estiver danificada. Não tente reparar a mangueira.

Montagem dos tubos de sucção e de retorno

1. Fixar o tubo de sucção (9) à válvula de entrada e apertar firmemente à mão. Apertar a abraçadeira sobre o tubo de sucção;
2. Pressionar o tubo de retorno (9) sobre o encaixe. Apertar a abraçadeira sobre o tubo de retorno.

INSTRUÇÕES DE FUNCIONAMENTO

Todas as unidades são testadas e enviadas com fluido de teste para evitar a corrosão durante o transporte e armazenamento.

Quando for utilizar a máquina de pintura, este fluido deve ser purgado e cuidadosamente removido do sistema.

Se a máquina de pintura já tiver sido utilizada, terá de purgar a água ou o solvente utilizado na limpeza e armazenamento.

Bloquear/desbloquear a pistola

 Bloquee sempre o gatilho ao fixar o bico de pulverização ou quando a pistola de pulverização não estiver a ser utilizada.

Rode o bloqueio do gatilho para trás para bloquear.

Rode o bloqueio do gatilho para a frente para desbloquear.

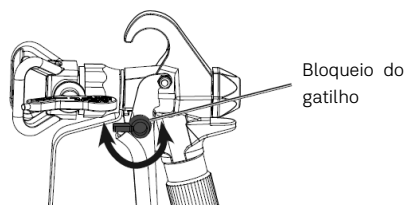

Bloqueio do gatilho

Alívio da pressão

 A máquina de pintura mantém a pressão após desligar. Antes de proceder à manutenção, limpeza, ou remoção de qualquer peça, desligar o cabo de alimentação e aliviar a pressão.

1. Bloquee o gatilho da pistola;
2. Coloque o interruptor "ON/OFF" (14) na posição "0";
3. Desbloqueie o gatilho da pistola, coloque a alavanca "PURGAR/SPRAY" na posição "PURGAR" (10);
4. Pressione o gatilho da pistola para aliviar a pressão;
5. Bloquee o gatilho da pistola.

Purga da máquina de pintura

! Sempre que for começar ou finalizar um trabalho com a máquina de pintura tem de fazer a purga, de modo a não danificar a máquina.

1. Coloque o tubo de sucção (9) no recipiente com o líquido que vai utilizar e coloque o tudo de retorno (9) num recipiente vazio;
2. Rode o regulador de pressão (2) para a pressão máxima;
3. Coloque a alavanca "PURGAR/SPRAY" na posição "PURGAR" (10);
4. Ligue o cabo de alimentação e coloque o interruptor "ON/OFF" (14) na posição "I";

! A máquina de pintura começará a puxar o líquido pelo tubo de sucção. Deixe trabalhar até esse mesmo líquido saia pelo tubo de retorno.

5. Coloque o interruptor na posição "0" e desligue o cabo de alimentação;
6. Remova o tubo de retorno do recipiente em que este se encontra e coloque no recipiente do tubo de sucção. Utilize as abraçadeiras para uma maior estabilidade dos tubos.

Purga da mangueira e pistola

! Quando estiver a fazer a purga, retire o bocal.

1. Desbloqueie o gatilho da pistola, coloque a alavanca "PURGAR/SPRAY" na posição "PURGAR" (10);
2. Aponte a pistola de pintura (6) para um recipiente vazio e aperte o gatilho;
3. Pressionando o gatilho, coloque o interruptor na posição "I" e coloque a alavanca "PURGAR/SPRAY" na posição "SPRAY";

! A máquina de pintura começará a puxar o líquido pelo tubo de sucção. Deixe trabalhar até esse mesmo líquido saia pela pistola.

4. Liberte o gatilho, coloque a alavanca "PURGAR/SPRAY" na posição "PURGAR" e o interruptor na posição "0";
5. Pressione o gatilho, de forma a garantir que a mangueira não fica com pressão;
6. Bloquee o gatilho da pistola;
7. Coloque o bocal.

Teste de pintura

1. Coloque interruptor "ON/OFF" (14) na posição "I" e a alavanca "PURGAR/SPRAY" na posição "SPRAY";
2. Rode o regulador de pressão (2) para a pressão máxima;
3. Quando o motor parar de trabalhar, desbloqueie o gatilho e pulverize numa área de teste, de forma a verificar o padrão de pulverização.

Técnica de pintura

A chave para um bom trabalho de pintura é um acabamento homogêneo em toda a superfície. Isto é conseguido através de movimentos uniformes.

Mantenha o braço em movimento a uma velocidade constante e mantenha a pistola de pintura a uma distância constante da superfície. A melhor distância de pulverização é de 250 a 300 mm entre o bocal da pistola e a superfície.

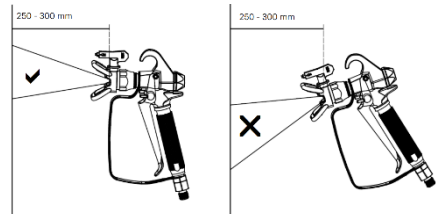

Manter a pistola de pintura perpendicular à superfície. Caso contrário, uma extremidade do padrão será mais espessa do que a outra.

Pressione o gatilho depois de começar o movimento. Largue o gatilho antes de parar o movimento. Se não fizer isto obterá uma pulverização desigual e uma cobertura com manchas.

Quando parar de utilizar a máquina, faça o alívio da pressão.

INSTRUÇÕES DE MANUTENÇÃO

Sempre que efetuar operações de manutenção ou limpeza na máquina de pintura, desligue o interruptor e retire o cabo de alimentação.

Desobstruir o bocal

Não tente desobstruir ou limpar o bocal com as mãos. Não utilize uma agulha ou outro objeto pontiagudo para limpar o bocal. Se o padrão de pulverização ficar deformado ou parar completamente enquanto a pistola é acionada, seguir os seguintes passos:

1. Bloqueie o gatilho da pistola;
2. Rode o bocal (7) 180° de modo a que a ponta da seta esteja apontado para a parte de trás da pistola (posição de limpeza);

Sob pressão, o bocal de pulverização pode ser difícil de rodar. Coloque a alavanca "PURGAR/SPRAY" (10) na posição "PURGAR" e pressione o gatilho. Isto aliviará a pressão e o bocal rodará mais facilmente.

3. Coloque a alavanca "PURGAR/SPRAY" na posição "SPRAY";
4. Desbloqueie e pressione o gatilho da pistola, apontando a pistola para um pedaço de madeira ou cartão. Isto permite que a pressão na mangueira de pulverização expulse a obstrução. Quando o bocal estiver limpo, a tinta sairá num jato reto e de alta pressão;
5. Liberte e bloqueie o gatilho da pistola;
6. Rode o bocal 180°, para a posição de pulverização.

Purga da mangueira e pistola

 Quando estiver a fazer a purga, retire o bocal.

1. Desbloqueie o gatilho da pistola, coloque a alavanca "PURGAR/SPRAY" na posição "PURGAR" (10);
2. Aponte a pistola de pintura (6) para um recipiente vazio e aperte o gatilho;
3. Pressionando o gatilho, coloque o interruptor na posição "I" e coloque a alavanca "PURGAR/SPRAY" na posição "SPRAY";

 A máquina de pintura começará a puxar o líquido pelo tubo de sucção. Deixe trabalhar até esse mesmo líquido saia pela pistola.

4. Liberte o gatilho, coloque a alavanca "PURGAR/SPRAY" na posição "PURGAR" e o interruptor na posição "0";
5. Pressione o gatilho, de forma a garantir que a mangueira não fica com pressão;
6. Bloqueie o gatilho da pistola.

Limpeza do filtro da pistola

Este filtro deve ser limpo sempre que utilizar a máquina de pintura. Quando utilizar tintas mais espessas, o filtro pode precisar de ser limpo com mais frequência.

1. Alivie a pressão, como referido anteriormente;
2. Desprenda a proteção do gatilho empurrando a parte inferior. Rode e desaperte a pega;
3. Remova o filtro da pistola e limpe com uma solução de limpeza apropriada;
4. Verifique se o filtro não se encontra com algum tipo de dano. Caso aconteça substitua;
5. Coloque o filtro na pistola e aperte a pega;

O filtro deve ser colocado corretamente na pistola. A montagem inadequada resultará num bocal entupido ou nenhum fluxo da pistola.

6. Coloque a proteção do gatilho.

Limpeza do filtro de entrada

O filtro de entrada presente no tubo de sucção também pode precisar de ser limpo. Verifique sempre que trocar os baldes de tinta.

Limpe o filtro de entrada com uma solução de limpeza apropriada.

Limpeza dos tubos de sucção e retorno

1. Bloqueie o gatilho da pistola e coloque o interruptor na posição "0";
2. Retire o tubo de sucção e o tubo de retorno e limpe utilizando uma solução de limpeza apropriada;

Deve também limpar a válvula de entrada, remover e limpar o filtro de entrada.

3. Volte a colocar os tubos da sucção e de retorno na máquina de pintura;
4. Submergir o tubo de sucção e de retorno num recipiente com uma nova solução de limpeza;
5. Coloque a alavanca "PURGAR/SPRAY" na posição "PURGAR", coloque o interruptor na posição "I", e pressione o gatilho da pistola para um contentor de resíduos aliviar a pressão;
6. Deixe a máquina de pintura circular a solução de limpeza durante 2-3 minutos;
7. Coloque o interruptor na posição "0" e desligue o cabo de alimentação.

Limpeza e armazenamento

Limpeza

Após cada utilização limpe todos os componentes da máquina de pintura. Limpe a máquina de pintura com um pano limpo e húmido ou sobre com ar comprimido a baixa pressão.

O manuseamento cuidadoso protege a máquina de pintura e aumenta a vida útil.

Armazenamento

Armazene a máquina de pintura na embalagem original, num local limpo e seco e fora do alcance das crianças.

PROTEÇÃO DO MEIO AMBIENTE



A embalagem é composta por materiais recicláveis, que pode eliminar através dos pontos de reciclagem locais.



Nunca coloque aparelhos elétricos no lixo doméstico!

Segundo a diretiva europeia 2012/19/CE relativa aos resíduos de equipamentos elétricos e eletrónicos e a respetiva transposição para o direito interno, as ferramentas elétricas usadas têm de ser recolhidas separadamente e entregues nos locais de recolha previstos para o efeito.

Para obter informações relativas à eliminação do aparelho usado através dos responsáveis legais pela reciclagem no seu município.

APOIO AO CLIENTE

WhatsApp: +351 967 817 569

E-mail: support@vito-tools.com

CERTIFICADO DE GARANTIA

A garantia deste produto está de acordo com a lei em vigor a partir da data de compra. Deverá, pois, guardar a prova de compra durante esse período de tempo. A garantia engloba qualquer defeito de fabrico, de material ou de funcionamento, assim como os sobressalentes e trabalhos necessários para a sua recuperação.

Excluem-se da garantia a má utilização do produto, eventuais reparações efetuadas por pessoas não autorizadas (fora da assistência da marca VITO), assim como qualquer estrago causado pela utilização da mesma.

PERGUNTAS FREQUENTES / RESOLUÇÃO DE PROBLEMAS

Pergunta/Problema - Causa	Solução
<p>A máquina de pintura não liga:</p> <ul style="list-style-type: none"> • Tensão de alimentação inexistente; • A máquina foi desligada sob pressão; • A extensão está danificada; • Existe um problema com o motor; 	<ul style="list-style-type: none"> • Verificar o cabo de alimentação, ficha de ligação e tomada; • Rodar o regulador de pressão para a pressão máxima, ou aliviar a pressão colocando a alavanca "PURGAR/SPRAY" para a posição "PURGAR"; • Substituir a extensão; • Contactar o Serviço de Assistência Técnica;
<p>A máquina de pintura liga, mas não puxa a tinta quando a alavanca "PURGAR/SPRAY" está colocada na posição "PURGAR":</p> <ul style="list-style-type: none"> • A máquina não foi purgada corretamente; • O balde de tinta está vazio ou o tubo de sucção não está totalmente imerso na tinta; • O filtro de entrada está entupido; • O tubo de sucção não está preso na válvula de entrada; • A válvula de entrada está desgastada ou danificada; 	<ul style="list-style-type: none"> • Purgar a máquina; • Encher de novo o balde ou mergulhar o tubo de sucção em tinta; • Limpar o filtro de entrada; • Limpar a ligação dos tubos e apertá-la; • Contactar o Serviço de Assistência Técnica;
<p>A máquina puxa a tinta, mas a pressão diminui quando a pistola é acionada:</p> <ul style="list-style-type: none"> • O bocal está danificado; • O filtro de entrada está entupido; • O filtro da pistola está entupido; • A tinta é demasiado grossa; • A válvula de entrada está desgastada ou danificada; 	<ul style="list-style-type: none"> • Substituir o bocal; • Limpar o filtro de entrada; • Limpar o filtro da pistola; • Diluir a tinta; • Contactar o Serviço de Assistência Técnica;
<p>A pistola de pulverização tem fugas:</p> <ul style="list-style-type: none"> • A pistola está danificada; 	<ul style="list-style-type: none"> • Substituir a pistola;
<p>O bocal tem fugas:</p> <ul style="list-style-type: none"> • O bocal foi montado incorretamente; 	<ul style="list-style-type: none"> • Verifique e monte o bocal corretamente;
<p>A pistola de pulverização não pulveriza:</p> <ul style="list-style-type: none"> • O bocal ou o filtro da pistola está entupido; • O bocal está na posição de limpeza; 	<ul style="list-style-type: none"> • Limpe o bocal ou o filtro; • Colocar o bocal na posição de pulverização;
<p>O padrão de pulverização não é uniforme:</p> <ul style="list-style-type: none"> • A pressão está regulada na pressão mínima; • A pistola, o bocal, ou o filtro da pistola está entupido; • O tubo de sucção está solto na válvula de entrada; • O bocal está danificado; • A tinta é demasiado grossa; 	<ul style="list-style-type: none"> • Aumente a pressão; • Verificar e limpar; • Apertar o tubo de sucção; • Substituir o bocal; • Diluir a tinta;

DESCRIPCIÓN DE LA HERRAMIENTA ELÉCTRICA Y CONTENIDO DEL EMBALAJE

PULVERIZADOR DE PINTURA SIN AIRE 850W – VIMPA850

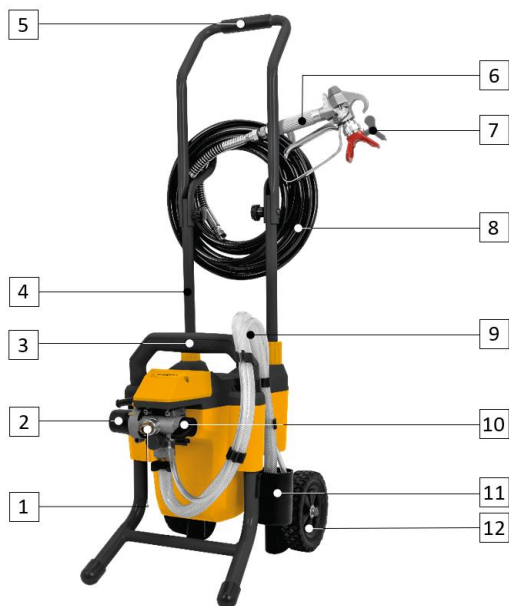

Lista de Componentes	
1	Rosca de entrada de la pistola
2	Regulador de presión
3	Empuñadura de la máquina
4	Tubos metálicos
5	Empuñadura de transporte
6	Pistola
7	Boquilla
8	Manguera
9	Tubos de aspiración y retorno
10	Selector CEBAR/PULVERIZAR – “PURGAR/SPRAY”
11	Soporte para tubo de aspiración
12	Rueda
13	Cable de alimentación
14	Interruptor encendido/apagado
15	Tuerca de plástico

Datos técnicos	
Tensión de alimentación:	230 V AC ~ 50 Hz
Potencia [W]:	850
Talla/tipo de boquilla:	517 (0.017")
Flujo [L/min]:	1.1
Presión de pulverización [MPa PSI]:	20 3000
Presión máxima de la manguera [MPa PSI]:	22.8 3300
Distancia de pulverización [mm]:	250 – 350
Longitud de la manguera [m]:	7.5
Longitud del cable de alimentación [m]:	2
Nivel de potencia acústica (L_{WA}) [dB]:	95
Nivel de presión acústica (L_{pA}) [dB]:	84
Peso [Kg]:	11.8
Dimensiones [mm]:	280 x 425 x 1000

Contenido del embalaje	
1	Pulverizador de pintura VIMPA850
1	Empuñadura de transporte
1	Juego de tubos de aspiración y retorno
1	Pistola con boquilla 517
1	Manguera 7.5m
2	Llave fija de doble boca 17/19
1	Llave fija de doble boca 24/30
1	Juego de accesorios de limpieza
1	Varilla de extensión 430mm
1	Manual de instrucciones

Simbología



Alerta de seguridad o llamada de atención.



Para reducir el riesgo de lesiones, el usuario debe leer el manual de instrucciones.



Peligro de descargas eléctricas.



Riesgo de incendio o explosión.



Embalaje de material reciclado.



Respete la distancia de seguridad.



Recogida separada de baterías y / o herramientas eléctricas.

INSTRUCCIONES GENERALES DE SEGURIDAD Y USO

Al utilizar herramientas eléctricas debe considerar ciertas medidas básicas de seguridad, para evitar el riesgo de incendio, descargas eléctricas y accidentes personales.



Lea siempre las instrucciones de seguridad, funcionamiento y mantenimiento antes de empezar a utilizar su herramienta eléctrica. Guarde el manual de instrucciones para futuras consultas.

General

Estas medidas preventivas son imprescindibles para su seguridad, utilice la máquina siempre con cuidado, consciente de la responsabilidad y teniendo en cuenta que el usuario es responsable de eventuales accidentes causados a terceros o a sus bienes.

El pulverizador de pintura solo puede ser utilizado por personas que hayan leído el manual de instrucciones y estén familiarizadas con la manipulación. Antes de la primera utilización, el usuario debe ser instruido por el vendedor o por otra persona competente sobre el uso del pulverizador de pintura, debe obtener instrucciones adecuadas y prácticas.

El manual de instrucciones es parte integrante de la herramienta eléctrica y tiene que ser siempre suministrado.

Familiarícese con los dispositivos de mando, así como con el uso de la herramienta eléctrica. En particular, el usuario debe saber cómo detener la herramienta eléctrica rápidamente.

Manténgase atento y utilice la herramienta eléctrica con criterio. Uno momento de desatención puede resultar en graves lesiones.

Utilice la máquina solo si está en buenas condiciones físicas y psíquicas. No utilice herramientas eléctricas si está cansado o bajo el efecto de alcohol, drogas o medicamentos. Si sufre algún problema de salud, consulte a su médico sobre la posibilidad de trabajar con el pulverizador de pintura.

No permita la utilización de la máquina por niños, personas con capacidades físicas, sensoriales o mentales limitadas, personas con falta de experiencia y conocimiento del pulverizador de pintura u otras personas que no estén familiarizadas con las instrucciones de uso.



La herramienta eléctrica solamente debe ser utilizada como detallado en este manual. No son permitidas otras utilizaciones que puedan ser peligrosas y que provoquen lesiones al utilizador o a la herramienta eléctrica.

No sobrecargue o use mal el pulverizador de pintura. El uso inadecuado puede resultar en situaciones peligrosas.

Por motivos de seguridad, se prohíbe cualquier cambio en la máquina además del montaje de accesorios autorizados por el fabricante. Cualquier cambio efectuado anula el derecho a la garantía.

Puede obtener información sobre los discos autorizados en su distribuidor oficial VITO.

Seguridad eléctrica



No utilice herramientas eléctricas en ambientes explosivos, especialmente en presencia de líquidos, gases o polvo inflamables. Las herramientas eléctricas crean chispas que pueden inflamar los líquidos, gases o polvo.



La tensión de alimentación y frecuencia deben coincidir con las especificaciones técnicas de la herramienta eléctrica. Mantenga la tensión entre $\pm 5\%$ del valor nominal. No utilice el aparato en locales donde la tensión de alimentación no es estable. El cable de alimentación de esta máquina debe ser enchufado, a través de la clavija, en un tomacorriente con protección diferencial y tierra.

Se el lugar de trabajo es muy caliente, húmedo o con elevada concentración de polvo, el circuito del tomacorriente debe estar protegido con un disyuntor (30 mA), para garantizar la seguridad del usuario.

No exponga las herramientas eléctricas a la lluvia, ni las utilice en ambientes mojados o húmedos. La entrada de agua en una herramienta eléctrica aumenta el riesgo de daño en la herramienta y la descarga eléctrica al usuario.

Nunca utilice el cable de alimentación para tirar, transportar o desenchar la herramienta eléctrica. Cables de alimentación rotos aumentan el riesgo de descarga eléctrica.

Mantenga el cable de alimentación y la clavija, alejados de fuentes de calor, aceite y objetos cortantes. Si el cable de alimentación está dañado, debe ser reemplazado por un técnico cualificado, no es permitido repararlo.

No modifique la clavija del cable de alimentación, utilice un tomacorriente compatible con la herramienta eléctrica. No utilice ningún tipo de adaptador.

No se recomienda el uso de prolongadores para la conexión del cable de alimentación. Sin embargo, si utiliza una prolongador, debe tener algunos cuidados, tales como:

- Utilice únicamente prolongadores de 3 conductores, clavijas y tomacorrientes con contacto de tierra;
- La sección de los conductores del prolongador debe ser proporcional a la longitud y con características iguales o superiores a las características del cable de alimentación de la herramienta eléctrica;

- No utilice prolongadores dañados. Examine los prolongadores antes de usar y sustituya si es necesario;
- Desconecte siempre el prolongador del tomacorriente antes de sacar la clavija de la herramienta eléctrica;
- Cuando utilizar un enrollable, desenrolle el cable en su totalidad.

Antes de empezar a trabajar

Asegúrese de que la herramienta eléctrica es utilizada únicamente por personas familiarizadas con el manual del usuario.

Para garantizar que trabaja con la herramienta eléctrica en seguridad, antes de la puesta en marcha, es necesario:

- Compruebe que toda la unidad y los accesorios están correctamente montados y en buen estado. No utilice nunca accesorios dañados;
- Comprobar que todos los tornillos y tuercas están bien apretados. Es importante que se haga una revisión frecuentemente para garantizar la seguridad y el rendimiento de la herramienta eléctrica;
- Comprobar si los dispositivos de seguridad están en perfectas condiciones y funcionan correctamente. Nunca utilice la herramienta eléctrica si los dispositivos de seguridad faltan, están inhibidos, dañados o gastados;
- Asegúrese de que el interruptor está en la posición de apagado cuando enchufe el cable de alimentación. Si el interruptor está dañado o no permite controlar el funcionamiento del pulverizador, debe repararse o sustituirse para evitar que la máquina se ponga en marcha involuntariamente.

Realice todos los ajustes y trabajos necesarios para el correcto montaje de la herramienta eléctrica, si tiene dudas o dificultades dirjase a su distribuidor oficial.

Durante el trabajo

 Mantenga terceros alejados de la zona de funcionamiento de la herramienta eléctrica. Nunca trabaje mientras estén animales o personas, en particular niños, en la zona de riesgo.

La ropa usada durante la utilización de la máquina debe ser adecuada, justa y cerrada, por ejemplo, un mono de trabajo. No utilice ropa larga ni bisutería. Mantenga el pelo, la ropa, los dedos y otras partes del cuerpo alejados de las ranuras de aspiración y de las piezas en rotación.

Mantenga el área de trabajo limpia, organizada y bien iluminada (250 a 300 lux), de esta forma disminuye el riesgo de accidentes.

Los dispositivos de control y de seguridad instalados en la herramienta eléctrica no deben ser retirados ni inhibidos.

No cubra la herramienta eléctrica durante su uso. Para evitar el riesgo de sobrecalentamiento de la herramienta eléctrica, mantenga las rejillas de ventilación constantemente limpias y sin obstrucciones para permitir la circulación del aire.

Mantenimiento y limpieza

Antes de empezar los trabajos de limpieza, ajuste, cambio de accesorios, reparación o mantenimiento, desenchufe siempre el cable de alimentación del tomacorriente.

Cambie inmediatamente las piezas gastadas o dañadas de modo que la herramienta eléctrica este siempre operativa y en condiciones de funcionamiento seguro.

Limpieza:

La herramienta eléctrica debe limpiarse a fondo en su totalidad después de utilizarla.

No utilice productos de limpieza agresivos. Estos productos pueden dañar plásticos y metales, perjudicando el funcionamiento seguro de su herramienta eléctrica.

Mantenimiento:

Solo se pueden realizar trabajos de mantenimiento descritos en este manual de instrucciones, todos los demás trabajos deberán ser ejecutados por un distribuidor oficial.

Si se retiran componentes o dispositivos de seguridad para realizar trabajos de mantenimiento, deben sustituirse inmediatamente y de forma correcta.

Utilice solo herramientas o accesorios acoplables autorizados por VITO para esta herramienta eléctrica o piezas técnicamente idénticas. En caso contrario, pueden producirse lesiones o daños en la herramienta eléctrica. En caso de dudas o si le faltan los conocimientos y medios necesarios, deberá dirigirse a un distribuidor oficial.

Asistencia Técnica

La herramienta eléctrica debe repararse únicamente por el servicio de asistencia técnica de la marca, o por personal cualificado, solo con piezas de recambio originales.

INSTRUCCIONES DE MONTAJE

Empuñadura de transporte y soporte

1. Afloje las tuercas de plástico de la máquina;
2. Coloque los tubos en la máquina y apriete las tuercas de plástico (15);

 Los agujeros de los tubos deben estar en la parte superior.

3. Alinee los agujeros del soporte de la manguera con los agujeros de los tubos;
4. Alinee los agujeros de la empuñadura de transporte (5) con los agujeros de los tubos;
5. Coloque los tornillos y apriételos con los pomos de sujeción.

Manguera de alta presión

1. Inserte uno de los racores de manguera en la rosca de entrada del cuerpo de la máquina (1). Enrosque la tuerca de apriete;
2. Inserte el otro racor de la manguera en la rosca de la pistola. Enrosque la tuerca de apriete.

 Compruebe regularmente el estado de la manguera y sustítuyala si está dañada. No intente reparar la manguera.

Tubos de aspiración y retorno

1. Acople el tubo de aspiración (9) a la válvula de entrada y apriételo firmemente con la mano. Apriete la abrazadera sobre el tubo de aspiración;
2. Presione el tubo de retorno (9) sobre la ranura. Apriete la abrazadera sobre el tubo de retorno.

INSTRUCCIONES DE FUNCIONAMIENTO

El producto ha sido sometido a pruebas de rendimiento en fábrica y se envía con líquido de prueba en la bomba para evitar la corrosión durante el transporte y el almacenamiento.

Al utilizar el pulverizador de pintura sin aire, este líquido debe ser purgado y eliminado cuidadosamente del sistema de bombeo.

Si el pulverizador de pintura ya ha sido utilizado, debe purgar el agua o el disolvente utilizados para la limpieza y el almacenamiento.

Bloquear/desbloquear la pistola

 Bloquee siempre el gatillo cuando coloque la boquilla pulverizadora o cuando la pistola no esté en uso.

Gire el bloqueo del gatillo hacia atrás para bloquear.

Gire el seguro del gatillo hacia delante para desbloquearlo.

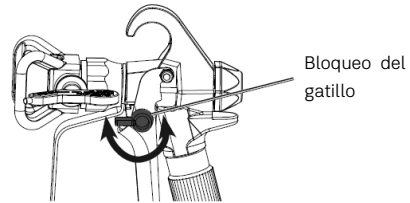

Alivio de presión

 El pulverizador de pintura mantiene la presión después de apagarse. Antes de reparar, limpiar o desmontar cualquier pieza, desenchufe el cable de alimentación y alivie la presión.

1. Bloquee el gatillo de la pistola;
2. Coloque el interruptor ON/OFF (14) en la posición "0";
3. Desbloquee el gatillo de la pistola, ponga el selector "CEBAR/PULVERIZAR" en la posición "CEBAR" (10);
4. Presione el gatillo de la pistola para liberar la presión;
5. Bloquee el gatillo del arma.

Purgado del pulverizador de pintura

! Siempre que empiece o termine un trabajo con el pulverizador de pintura debe purgar, para no dañar la máquina.

1. Coloque el tubo de aspiración (9) en el recipiente con el líquido que se va a utilizar y colocar el tubo de retorno (9) en un recipiente vacío;
2. Gire el regulador de presión (2) a la presión máxima;
3. Coloque el selector "CEBAR/PULVERIZAR" en la posición "CEBAR" (10);
4. Enchufe el cable de alimentación y gire el interruptor encendido/apagado (14) a la posición "I";

! El pulverizador de pintura comenzará a succionar el líquido a través del tubo de aspiración. Deje funcionar hasta que el fluido salga por la manguera de retorno.

5. Coloque el interruptor en la posición "0" y desenchufe el cable de alimentación;
6. Retire el tubo de retorno de su recipiente y colóquelo en el recipiente del tubo de aspiración. Utilice las abrazaderas para una mayor estabilidad de los tubos.

Purgado de la manguera y pistola

! Al purgar, saque la boquilla.

1. Desbloquee el gatillo de la pistola y después coloque el selector "CEBAR/PULVERIZAR" en la posición "CEBAR" (10);
2. Apunte la pistola (6) hacia un recipiente vacío y apriete el gatillo;
3. Presionando el gatillo, gire el interruptor encendido/apagado a la posición "I" y coloque el selector "CEBAR/PULVERIZAR" en la posición "PULVERIZAR";

! El pulverizador de pintura comenzará a succionar el líquido a través del tubo de aspiración. Deje funcionar hasta que el fluido salga por la pistola.

4. Suelte el gatillo, coloque la palanca "CEBAR/PULVERIZAR" en la posición "CEBAR" y el interruptor encendido/apagado en la posición "0";
5. Apriete el gatillo para asegurarse de que la manguera no está bajo presión;
6. Bloquee el gatillo de la pistola;
7. Monte la boquilla.

Prueba de pintura

1. Coloque el interruptor encendido/apagado (14) a la posición "I" y el selector "CEBAR/PULVERIZAR" a la posición "PULVERIZADOR";
2. Gire el regulador de presión (2) a la presión máxima;
3. Cuando el motor deje de funcionar, suelte el bloqueo del gatillo y pulverice una zona de prueba para comprobar el chorro.

Técnica de pintura

El secreto de un buen trabajo de pintura es un acabado uniforme en toda la superficie. Esto se consigue haciendo movimientos uniformes.

Mantenga el brazo en movimiento a una velocidad constante y la pistola a una distancia constante de la superficie. La mejor distancia de pulverización es de 250 a 300 mm entre la boquilla de la pistola y la superficie.

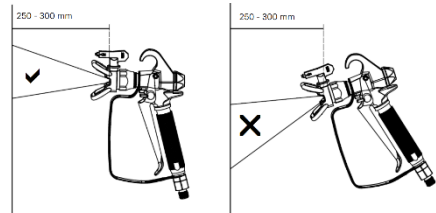

Mantenga la pistola perpendicular a la superficie. De lo contrario, un extremo del chorro será más grueso que el otro.

Presione el gatillo después de iniciar el movimiento. Suelte el gatillo antes de detener el movimiento. De lo contrario, la pulverización será desigual y la cobertura irregular.

Cuando deje de utilizar la máquina, libere la presión.

INSTRUCCIONES DE MANTENIMIENTO

Cuando realice tareas de mantenimiento o limpieza en el pulverizador de pintura, apague el interruptor y desenchufe el cable de alimentación.

Desatascar la boquilla

No intente desatascar o limpiar la boquilla a mano. No utilice una aguja u otro objeto afilado para limpiar la boquilla. Si el chorro de pulverización se deforma o se detiene por completo mientras se dispara la pistola, siga estos pasos:

1. Bloquee el gatillo de la pistola;
2. Gire la boquilla (7) 180° de modo que la punta de flecha apunte hacia la parte posterior de la pistola (posición de limpieza);
3. Coloque el selector "CEBAR/PULVERIZAR" (10) en la posición "CEBAR" y apriete el gatillo. Esto aliviará la presión y la boquilla girará más fácilmente.
3. Coloque el selector "CEBAR/PULVERIZAR" (10) en la posición "PULVERIZAR";
4. Desbloquee y apriete el gatillo de la pistola, apuntando a un trozo de madera o cartón. Esto permite que la presión de la manguera de pulverización elimine la obstrucción. Cuando la boquilla esté limpia, la pintura saldrá en un chorro recto de alta presión;
5. Suelte y bloquee el gatillo de la pistola;
6. Gire la boquilla 180°, a la posición de pulverización.

Purgado de la manguera y pistola



Al purgar, saque la boquilla.

1. Desbloquee el gatillo de la pistola y después coloque el selector "CEBAR/PULVERIZAR" en la posición "CEBAR" (10);
2. Apunte la pistola (6) hacia un recipiente vacío y apriete el gatillo;
3. Presionando el gatillo, gire el interruptor encendido/apagado a la posición "I" y coloque el selector "CEBAR/PULVERIZAR" en la posición "PULVERIZAR";



El pulverizador de pintura comenzará a succionar el líquido a través del tubo de aspiración. Deje funcionar hasta que el fluido salga por la pistola.

4. Suelte el gatillo, coloque la palanca "CEBAR/PULVERIZAR" en la posición "CEBAR" y el interruptor encendido/apagado en la posición "0";
5. Apriete el gatillo para asegurarse de que la manguera no está bajo presión;
6. Bloquee el gatillo de la pistola.

Limpieza del filtro de la pistola

Este filtro debe limpiarse cada vez que utilice el pulverizador de pintura. Si se utilizan pinturas más espesas, puede ser necesario limpiar el filtro más a menudo.

1. Alivie la presión como se indica anteriormente;
2. Libere el protector del gatillo empujando la parte inferior. Gire y desenrosque la empuñadura;
3. Retire el filtro de la pistola y límpielo con una solución de limpieza adecuada;
4. Compruebe que el filtro no presenta ningún daño. Si es así, cámbielo;
5. Monte el filtro en la pistola y apriete la empuñadura;

El filtro debe instalarse correctamente en la pistola. Un montaje incorrecto provocará la obstrucción de la boquilla o la ausencia de flujo de la pistola.

6. Coloque el protector del gatillo.

Limpieza del filtro de entrada

También puede ser necesario limpiar el filtro de entrada presente en el tubo de aspiración. Compruebe cada vez que cambie los cubos de pintura.

Limpie el filtro de entrada con una solución de limpieza adecuada.

Limpieza de los tubos de aspiración y retorno

1. Bloquee el gatillo de la pistola y ponga el interruptor en la posición "0";
2. Retire el tubo de aspiración y el tubo de retorno y límpielos con una solución de limpieza adecuada;

También debe limpiar la válvula de entrada, retire y limpie el filtro de entrada.

3. Vuelva a colocar los tubos de aspiración y retorno en el pulverizador de pintura;
4. Sumerja el tubo de aspiración y retorno en un recipiente con una nueva solución de limpieza;
5. Coloque el selector "CEBAR/PULVERIZAR" en la posición "CEBAR", ponga el interruptor encendido/apagado en la posición "I" y presione el gatillo de la pistola hacia un recipiente de residuos para aliviar la presión;
6. Deje el pulverizador de pintura esparcir la solución limpiadora durante 2-3 minutos;
7. Coloque el interruptor en la posición "0" y desenchufe el cable de alimentación.

Limpieza y almacenamiento

Limpieza

Después de cada utilización limpie todos los componentes del pulverizador de pintura. Limpie la herramienta eléctrica con un paño limpio y húmedo o sople con aire comprimido a baja presión.

El manejo cuidado protege la herramienta eléctrica y aumenta la vida útil.

Almacenamiento

Siempre que no estuviere en uso, guarde el pulverizador de pintura en uno local seco, limpio, libre de vapores corrosivos y fuera del alcance de los niños.

PROTECCIÓN DEL MEDIO AMBIENTE



El embalaje se compone de materiales reciclables, que puede eliminar a través de los puntos de reciclaje locales.



¡Nunca coloque ningún tipo de herramienta eléctrica en la basura doméstica!

Según la norma europea 2012/19/CE al respecto de los residuos de herramientas eléctricas y electrónicas y su transposición para el derecho interno, estas herramientas tienen de ser recogidas separadamente y entregadas en los locales de recogida previsto al efecto.

Puede obtener información acerca de la eliminación de la máquina utilizada a través de los responsables legales del reciclaje en su municipio.

ATENCIÓN AL CLIENTE

WhatsApp: +351 967 817 569

E-mail: support@vito-tools.com

CERTIFICADO DE GARANTÍA

La garantía de este producto está en conformidad con la ley vigente a partir de la fecha de compra. Por lo tanto, debe guardar el comprobante de compra durante ese período de tiempo. La garantía cubre cualquier defecto de fabricación, material o funcionamiento, así como los repuestos y el trabajo necesario para su reparación.

Si excluyen de la garantía el malo uso del producto, eventual reparaciones efectuadas por personas no autorizadas (fuera de la asistencia de la marca VITO), así como cualquier daño causado por el uso.

PREGUNTAS FRECUENTES / RESOLUCIÓN DE PROBLEMAS

Pregunta/Problema - Causa	Solución
<p>El pulverizador de pintura no se enciende:</p> <ul style="list-style-type: none"> • Sin tensión de alimentación; • La máquina se apagó bajo presión; • El prolongador está dañado; • Hay un problema con el motor; 	<ul style="list-style-type: none"> • Comprobar la condición del cable de alimentación, del enchufe y del tomacorriente; • Girar el regulador de presión a la presión máxima o libere la presión colocando el selector "CEBAR/PULVERIZAR" en la posición "CEBAR"; • Cambiar el prolongador; • Contactar con el Servicio de Asistencia Técnica;
<p>El pulverizador de pintura se enciende, pero no aspira pintura cuando la palanca "CEBAR/PULVERIZAR" está en la posición "CEBAR":</p> <ul style="list-style-type: none"> • La máquina no ha sido purgada correctamente; • El cubo de pintura está vacío o el tubo de aspiración no está completamente sumergido en la pintura; • El filtro de entrada está obstruido; • El tubo de aspiración no está encajado en la válvula de entrada; • La válvula de entrada está desgastada o dañada; 	<ul style="list-style-type: none"> • Purgar la máquina; • Rellenar el cubo o sumergir el tubo de aspiración en pintura; • Limpiar el filtro de entrada; • Limpie el racor del tubo y apriételo; • Contactar con el Servicio de Asistencia Técnica;
<p>La máquina aspira la pintura, pero la presión disminuye cuando se dispara la pistola:</p> <ul style="list-style-type: none"> • La boquilla está dañada; • El filtro de entrada está obstruido; • El filtro de la pistola está obstruido; • La pintura es demasiado espesa; • La válvula de entrada está desgastada o dañada; 	<ul style="list-style-type: none"> • Cambiar la boquilla; • Limpiar el filtro de entrada; • Limpiar el filtro de la pistola; • Diluir la pintura; • Contactar con el Servicio de Asistencia Técnica;
<p>Fugas en la pistola:</p> <ul style="list-style-type: none"> • La pistola está dañada; 	<ul style="list-style-type: none"> • Cambiar la pistola;
<p>Fugas en la boquilla:</p> <ul style="list-style-type: none"> • La boquilla está mal montada; 	<ul style="list-style-type: none"> • Comprobar y montar correctamente la boquilla;
<p>El pulverizador de pintura no rocía:</p> <ul style="list-style-type: none"> • La boquilla o el filtro de la pistola están obstruidos; • La boquilla está en posición de limpieza; 	<ul style="list-style-type: none"> • Limpiar la boquilla o el filtro; • Colocar la boquilla en posición de pulverización;
<p>El chorro no es uniforme:</p> <ul style="list-style-type: none"> • La presión está ajustada al mínimo; • La pistola, la boquilla o el filtro de la pistola están obstruidos; • El tubo de aspiración está aflojado en la válvula de entrada; • La boquilla está dañada; • La pintura es demasiado espesa; 	<ul style="list-style-type: none"> • Aumentar la presión; • Comprobar y limpiar; • Apretar el tubo de aspiración; • Cambiar la boquilla; • Diluir la pintura;

POWER TOOL DESCRIPTION AND PACKAGING CONTENT

850W AIRLESS PAINT SPRAYER - VIMPA850

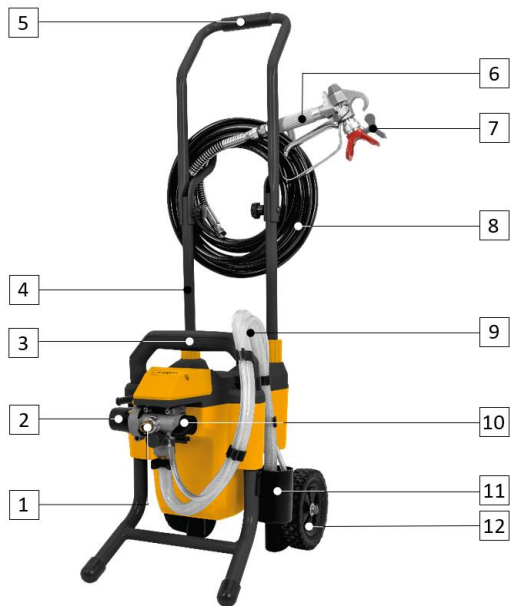

Components' list	
1	Spray gun inlet thread
2	Pressure control knob
3	Machine handle
4	Frame metal tubes
5	Carry handle
6	Spray gun
7	Spray tip
8	Hose
9	Suction/return tube
10	PRIME/SPRAY lever – "PURGAR/SPRAY"
11	Suction tube holder
12	Wheel
13	Power cord
14	ON/OFF switch
15	Plastic nut

Technical data	
Supply voltage:	230 V AC ~ 50 Hz
Power [W]:	850
Size/type of spray tip:	517 (0.017")
Flow rate [L/min]:	1.1
Spraying pressure [MPa PSI]:	20 3000
Maximum hose pressure [MPa PSI]:	22.8 3300
Spraying distance [mm]:	250 – 350
Hose length [m]:	7.5
Power cord length [m]:	2
Sound power level (L_{WA}) [dB]:	95
Sound pressure level (L_{pA}) [dB]:	84
Weight [Kg]:	11.8
Dimensions [mm]:	280 x 425 x 1000

Packaging content	
1	Airless paint sprayer VIMPA850
1	Carry handle
1	Set of suction/return tubes
1	Spray gun with tip 517
1	Hose 7.5m
2	Double open-end spanner 17/19
1	Double open-end spanner 24/30
1	Set of cleaning accessories
1	Spray gun extension 430mm
1	Instruction manual

Symbols



Security alert or warning.



To reduce the risk of injury, user must read the instruction manual.



Electric shock hazard.



Fire and explosion hazard.



Packaging made from recycled materials.





Respect the safety distance.



Batteries or power tools should not be disposed of together with household waste.

GENERAL SAFETY AND USE INSTRUCTIONS

 While operating power tools, you should consider basic safety precautions to avoid the risk of fire, electric shock and personal injury.

 Always read the safety, operating and maintenance instructions before you start using your power tool. Keep the instruction manual for future reference.

General

It is your responsibility to follow these preventive measures to ensure your own safety. Always operate the airless paint sprayer carefully and responsibly. In using the airless paint sprayer, you accept full responsibility for any accidents caused to third parties or their goods during its use.

The power tool may only be used by people who have read the instruction manual and are familiar with its handling. Before operating the airless paint sprayer for the first time, users should be instructed by the seller or any other qualified person on how to use it.

The instruction manual is considered an integral part of the power tool and must always be provided.

Familiarize yourself with the control devices and use of the power tool. In particular, the user must know how to quickly stop the airless paint sprayer.

Stay alert and use common sense while operating a power tool. A moment of inattention can result in serious injury.

Do not operate the airless paint sprayer gun if you are not both physically and mentally well. Do not operate it while you are tired or under the influence of medication, drugs or alcohol. If you have a health problem, ask your doctor if it is safe for you to use the airless paint sprayer before doing so.

Never allow the airless paint sprayer to be operated by children, individuals with limited physical, sensory or mental abilities, individuals with lack of experience and knowledge of the appliance, or others unfamiliar with the use instructions.



The paint sprayer may only be used as stated in this instruction manual. Any other use, which may be dangerous and may cause injury to the user or damage to the power tool, is not permitted.

Do not overload and misuse the power tool. The use of the power tool for purposes other than those intended, and the improper use of accessories can result in hazardous situations.

For safety reasons, no modification of the power tool is permitted other than fitting accessories approved by the manufacturer. The warranty on your airless paint sprayer will be voided if you alter it in any way.

You may get information on authorized accessories from your official VITO dealer.

Electrical safety instructions



Do not operate power tools in explosive environments, such as in the presence of flammable liquids, gases or dust. Power tools create sparks that can ignite liquids, gases, or dust.



The supply voltage must match the technical specifications of the power tool. Keep the voltage between $\pm 5\%$ of the rated value. Do not operate the power tool in places where the supply voltage is not stable. The power cord must be plugged into socket with differential protection and earth terminal.

If the workplace is extremely hot, humid or with a high concentration of dust, the socket circuit must be protected with a circuit breaker (30 mA) to ensure the safety of the user.

Do not expose the power tool to rain or operate it in wet or damp conditions. The presence of water in a power tool increases the risk of damage and electric shock to the user.

Never use the power cord to pull, carry or unplug the power tool. Damaged power cords increase the risk of electric shock.

Keep the power cord and plug away from heat sources, oil and sharp objects. Check the condition of the power cord regularly, if it is damaged, it must be replaced or repaired by a qualified technician.

Never change the power cord's plug and use a socket which is compatible with the plug. Do not use any kind of socket adaptor.

The use of extension cords to plug in the power cord is not recommended. However, if you use an extension cord, you should take some precautions, such as:

- Only use extension cords with 3 conductors, plugs and sockets with earth contact;
- The cross-section of the extension cord's conductors shall be proportional to the length and with the same characteristics as or larger than the paint sprayer's power cord;

- Do not use damaged extension cords. Examine the extension cords before using them and replace if necessary;
- Always unplug the extension cord before removing the plug from the power tool;
- When using an extension cord reel, unroll the cord completely.

Before you start operating

Individuals who have not read the instruction manual and are not familiarized with how to operate the airless paint sprayer must not use it.

To ensure that you work with the power tool safely, you should consider a few precautions and procedures before start-up:

- Check that the whole machine and attached accessories are fitted correctly and in good condition. Never use damaged accessories;
- Check that all bolts and bolts are properly tightened. Regular inspection is important to ensure the safety issues and good performances of the power tool;
- Check that the safety devices are in perfect condition and function properly. Never use the power tool if the safety devices are missing, inhibited, damaged or worn out;
- Ensure that the ON/OFF switch is off positioned when plugging in the power cord. If the ON/OFF switch is damaged or does not enable you to control the operation of the power tool, it must be repaired or replaced in order to prevent unintentional starting of the airless paint sprayer.

Make all adjustments and work necessary for the correct assembly of the power tool if you have any questions or difficulties, contact your official dealer.

While operating



Keep third parties away from the power tool's area of operation. Never work while animals or people, especially children, are in the danger zone.

Clothing worn during the paint sprayer running must be adequate, tight and closed, for example, a work boiler suit. Do not wear loose clothing or jewelry. Keep hair, clothing and gloves away from suction ports and rotating parts.

Keep the work area clean, organized and well lit (250 to 300 lux), thus decreasing the risk of accidents.

Control and safety devices installed on the power tool may not be removed or inhibited.

Do not cover the power tool during use. To avoid the risk of overheating the power tool, keep ventilation slots clean and clear to always allow air flow.

Maintenance and cleaning

Before performing cleaning, adjusting, repairing and maintenance tasks, always unplug the power cord.

Replace worn out or damaged parts immediately, so that the power tool is always in a safe operating condition.

Cleaning:

The power tool should be thoroughly cleaned thoroughly after each use.

Do not use aggressive cleaning products. These products may damage plastics and metals, compromising the safe operation of the power tool.

Maintenance:

Only maintenance works described in this instruction manual may be carried out all other works must be performed by an official dealer.

If any components or safety devices are removed for maintenance works, they must be repositioned immediately and correctly.

Use only VITO-approved accessories for this machine or technically identical parts. Failure to do so may result in personal injuries or damages to the airless paint sprayer. If in doubt, if you lack knowledge or resources, you should contact an official dealer.

Technical assistance

Your airless paint sprayer should only be serviced by the manufacturer's internal service personnel, or other qualified personnel, replacing any necessary parts with original parts.

ASSEMBLY INSTRUCTIONS

Carry handle and hose holder

1. Loosen the plastic nuts on the machine;
2. Place the tubes into the machine and tighten the plastic nuts (15);



The tubes holes should be at the top.

3. Align the hose holder holes with the tube's holes;
4. Align the holes in the carry handle (5) with the holes of the tubes;
5. Place the bolts and tighten with the clamping knob.

High pressure hose

1. Insert one of the hose fittings into the inlet thread on the machine's body (1). Screw on the tightening nut;
2. Insert the other hose fitting into the gun thread. Screw on the tightening nut.



Check the condition of the hose regularly and replace it if it is damaged. Do not attempt to repair the hose.

Suction and return tubes

1. Attach the suction tube (9) to the inlet valve and tighten firmly by hand. Tighten the clamp over the suction tube;
2. Press the return tube (9) onto the groove. Tighten the clamp over the return tube.

OPERATING INSTRUCTIONS

The product was factory-tested regarding performance and is shipped with test fluid in the pump to prevent corrosion during transport and storage.

When using the airless paint sprayer, this fluid should be purged and carefully removed from the pumping system.

If the paint sprayer has already been used, you must drain the water or solvent used for cleaning and storage.

Locking/unlocking the spray gun



Always lock the trigger when attaching the spray tip or when the spray gun is not in use.

Turn the trigger lock backwards to lock.

Turn the trigger lock forward to unlock.

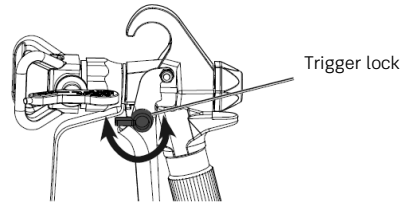

Pressure relief



The airless paint sprayer will maintain pressure after it is turned off. Before servicing, cleaning, or removing any parts, unplug power cord and relieve pressure.

1. Lock the gun trigger;
2. Set the "ON/OFF" switch (14) to position "0";
3. Unlock the gun trigger, set the "PRIME/SPRAY" lever to "PRIME" position (10);
4. Press the gun trigger to relieve pressure;
5. Lock the gun trigger.

Priming the paint sprayer

! Whenever you start or finish a spraying task, you must always prime the paint sprayer so as not to damage it.

1. Place the suction tube (9) in the bucket with the liquid to be used and place the return tube (9) in an empty bucket;
2. Turn pressure control dial (2) to maximum pressure;
3. Set the "PRIME/SPRAY" lever to the "PRIME" position (10);
4. Plug in the power cord and turn the "ON/OFF" switch (14) to the "I" position;

! The paint sprayer will start sucking the paint through the suction tube. Allow it to run until the same fluid comes out the return hose.

5. Set the ON/OFF switch to the "0" position and unplug the power cord;
6. Remove the return tube from its bucket and place it in the suction tube bucket. Use the clamps for greater stability of the tubes.

Purging the hose and spray gun

! When purging, remove the spray tip.

1. Unlock the gun trigger, set the "PRIME/SPRAY" lever to the "PRIME" position (10);
2. Point the spray gun (6) towards an empty container and pull the trigger;
3. While pressing the trigger, turn the ON/OFF switch to the "I" position and set the "PRIME/SPRAY" lever to the "SPRAY" position;

! The paint sprayer will start sucking the liquid through the suction tube. Allow it to run until the same fluid comes out the spray gun.

4. Release the trigger, set the "PRIME/SPRAY" lever to the "PRIME" position and the switch to the "0" position;
5. Press the trigger, in order to ensure that the hose is not pressurised;
6. Lock the gun trigger;
7. Place the spray tip.

Painting test

1. Turn the "ON/OFF" switch (14) to position "I" and set the "PRIME/SPRAY" lever to "SPRAY" position;
2. Turn the pressure control dial (2) to maximum pressure;
3. When motor stops running, unlock the trigger and spray over a test area to check spray pattern.

Painting technique

The key to a good paint task is an even finish over the entire surface. This is achieved by performing even movements.

Keep the arm moving at a constant speed and keep the spray gun at a constant distance from the surface. The best spraying distance is 250 to 300 mm between the gun tip and the surface.

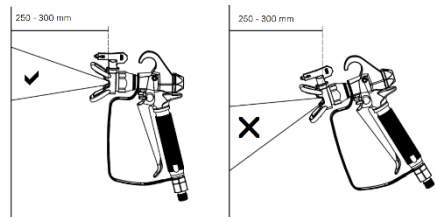

Keep the spray gun perpendicular to the surface. Otherwise, one end of the pattern will be thicker than the other.

Press the trigger after starting the movement. Release the trigger before stopping the movement. Failure to do so will result in uneven spraying and spotty coverage.

When you stop using the machine, relieve the pressure.

MAINTENANCE INSTRUCTIONS

When performing maintenance or cleaning on the spray gun, set the ON/OFF switch to off position and unplug the power cord.

Unclogging the spray tip

Do not attempt to unclog or clean the tip by hand. Do not use a needle or other sharp object to clean the spray tip. If the spray pattern becomes distorted or stops completely while the gun is triggered, follow these steps:

1. Lock the gun trigger;
2. Rotate the spray tip (7) 180° so that the arrow end is pointing towards the back of the gun (cleaning position);

Under pressure, the spray tip may be difficult to rotate. Turn "PRIME/SPRAY" lever (10) to "PRIME" position and pull trigger. This will relieve the pressure and the spray tip will rotate more easily.

3. Set the "PRIME/SPRAY" lever to the "SPRAY" position;
4. Unlock and press gun trigger, then aim the spray gun at a piece of wood or cardboard. This allows pressure in the spray hose to flush out the obstruction. When the spray tip is clear, paint will come out in a straight, high-pressure jet;
5. Release and lock the gun trigger;
6. Turn the nozzle 180°, to spray position.

Purging the hose and spray gun



When purging, remove the spray tip.

1. Unlock the gun trigger, set the "PRIME/SPRAY" lever to the "PRIME" position (10);
2. Point the spray gun (6) towards an empty container and pull the trigger;
3. While pressing the trigger, turn the ON/OFF switch to the "I" position and set the "PRIME/SPRAY" lever to the "SPRAY" position;



The paint sprayer will start sucking the liquid through the suction tube. Allow it to run until the same fluid comes out the spray gun.

4. Release the trigger, set the "PRIME/SPRAY" lever to the "PRIME" position and the switch to the "0" position;
5. Press the trigger, in order to ensure that the hose is not pressurised;
6. Lock the gun trigger.

Cleaning the spray gun filter

This filter should be cleaned every time you use the spray gun. When using thicker paints, the filter may need to be cleaned more often.

1. Relieve the pressure as mentioned previously;
2. Release the trigger guard by pushing the lower end. Turn and unscrew the handle;
3. Remove the filter from the gun and clean with a suitable cleaning solution;
4. Check that the filter is not damaged in any way. If it is, replace it;
5. Fit the filter into the spray gun and tighten the handle;

The filter must be fitted correctly to the gun. Improper fitting will result in clogged spray tip or no flow coming out of the gun.

6. Place the trigger guard.

Inlet filter cleaning

The inlet filter situated in the suction tube may also need to be cleaned. Check every time you change paint buckets.

Clean the inlet filter with a suitable cleaning solution.

Suction and return tubes cleaning

1. Lock the gun trigger and turn the switch to the "0" position;
2. Remove the suction tube and the return tube and clean using a suitable cleaning solution;

You should also clean the inlet valve, remove and clean the inlet filter.

3. Place the suction and return tubes back into the spray gun;
4. Immerse the suction and return tube in a bucket of fresh cleaning solution;
5. Set the "PRIME/SPRAY" lever to the "PRIME" position, set the ON/OFF switch to the "I" position, and press the gun trigger to a waste container to relieve pressure;
6. Let the airless paint sprayer spread the cleaning solution for 2-3 minutes;
7. Set the ON/OFF switch to the "0" position and unplug the power cord.

Cleaning and storage

Cleaning

After each use, remove all debris and clean all appliance's parts. Wipe the power tool with a clean, damp cloth or blow it with low pressure compressed air.

Careful handling protects the power tool and extends its service life.

Storage

Store the airless paint sprayer in its original packaging in a clean, dry place out of children's reach.

ENVIRONMENTAL POLICY



The packaging is made up of recyclable materials, which you can dispose on local recycling points.



Never dispose of power tools with your household waste!

According to the European Directive 2012/19/EC on electrical and electronic equipment waste and its transposition into national law, power tools must be collected separately and delivered to the collection sites provided for this purpose.

You can get information regarding the disposal of the power tool through the person in charge for recycling in your city.

CUSTOMER SERVICE

WhatsApp: +351 967 817 569

E-mail: support@vito-tools.com

WARRANTY CERTIFICATE

The warranty for this product is in accordance with the law in force from the date of purchase. You should, therefore, keep your proof of purchase during this period. The warranty covers any manufacturing defect in material or operation, as well as parts and work needed for their repairing.

Excluded from the warranty are the misuse of the product, any repairs carried out by unauthorized individuals (outside the service center of the brand VITO) as well as any damage caused by its use.

FREQUENTLY ASKED QUESTIONS/TROUBLESHOOTING

Question/Problem - Cause	Solution
<p>The airless paint sprayer does not switch on:</p> <ul style="list-style-type: none"> • No supply voltage; • The machine was switched off under pressure; • The extension cord is damaged; • There is a problem with the motor; 	<ul style="list-style-type: none"> • Check the power cord, plug and socket condition; • Turn the pressure control dial to maximum pressure, or relieve the pressure by setting the "PRIME/SPRAY" lever to the "PRIME" position; • Replace the extension cord; • Contact the brand's service center;
<p>Airless paint sprayer turns on but does not draw paint when "PRIME/SPRAY" lever is set to "PRIME" position:</p> <ul style="list-style-type: none"> • The machine has not been correctly purged; • The paint bucket is empty, or the suction tube is not fully submerged in the paint; • The inlet filter is clogged; • The suction tube is not attached to the inlet valve; • The inlet valve is worn or damaged; 	<ul style="list-style-type: none"> • Purge the machine; • Refill the bucket or dip the suction tube in paint; • Clean the inlet filter; • Clean the tube coupling and tighten it; • Contact the brand's service center;
<p>The machine draws in the paint, but the pressure decreases when the gun is triggered:</p> <ul style="list-style-type: none"> • The spray tip is damaged; • The inlet filter is clogged; • The gun filter is clogged; • The paint is too thick; • The inlet valve is worn or damaged; 	<ul style="list-style-type: none"> • Replace the spray tip; • Clean the inlet filter; • Clean the gun filter; • Dilute the paint; • Contact the brand's service center;
<p>The spray gun is leaking:</p> <ul style="list-style-type: none"> • The spray gun is damaged; 	<ul style="list-style-type: none"> • Replace the spray gun;
<p>The spray tip is leaking:</p> <ul style="list-style-type: none"> • The spray tip is fitted incorrectly; 	<ul style="list-style-type: none"> • Check and assemble the spray tip correctly;
<p>The spray gun does not spray:</p> <ul style="list-style-type: none"> • The spray nozzle or gun filter is clogged; • The spray tip is in cleaning position; 	<ul style="list-style-type: none"> • Clean the spray tip or filter; • Place the spray tip in the spraying position;
<p>The spray pattern is not uniform:</p> <ul style="list-style-type: none"> • The pressure is set at minimum pressure; • The gun, nozzle, or gun filter is clogged; • The suction tube is loose at the inlet valve; • The spray tip is damaged; • The paint is too thick; 	<ul style="list-style-type: none"> • Increase the pressure; • Check and clean; • Tighten the suction tube; • Replace the spray tip; • Dilute the paint;

DESCRIPTION DE L'OUTIL ÉLECTRIQUE ET CONTENU DE L'EMBALLAGE

PULVÉRISATEUR DE PEINTURE SANS AIR 850W – VIMPA850

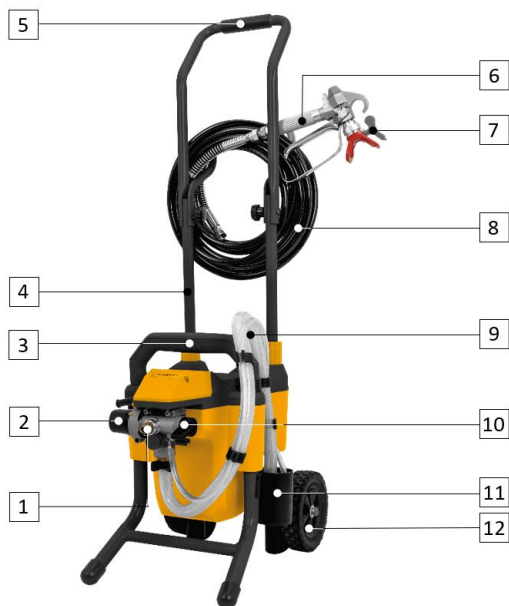

Liste de composants	
1	Filetage d'entrée du pistolet
2	Bouton de réglage de la pression
3	Poignée de la machine
4	Tubes métalliques du cadre
5	Poignée de transport
6	Pistolet
7	Buse
8	Tuyau flexible
9	Tuyaux d'aspiration et retour
10	Levier AMORÇAGE/PULVÉRISATION "PURGAR/SPRAY" -
11	Support du tube d'aspiration
12	Roue
13	Cordon d'alimentation
14	Interrupteur marche/arrêt
15	Écrou en plastique

Données techniques	
Tension d'alimentation :	230 V AC ~ 50 Hz
Puissance [W] :	850
Taille/type de buse :	517 (0.017")
Débit [L/min] :	1.1
Pression de pulvérisation [MPa PSI] :	20 3000
Pression maximale du tuyau flexible [MPa PSI] :	22.8 3300
Distance de pulvérisation [mm] :	250 - 350
Longueur du tuyau flexible [m] :	7.5
Longueur du cordon d'alimentation [m] :	2
Niveau de puissance acoustique (L_{WA}) [dB] :	95
Niveau de pression acoustique (L_{pA}) [dB] :	84
Poids [Kg] :	11.8
Dimension [mm] :	280 x 425 x 1000

Contenu de l'emballage	
1	Pulvérisateur de peinture sans air VIMPA850
1	Poignée de transport
1	Jeu de tuyaux d'aspiration et retour
1	Pistolet avec buse 517
1	Tuyau flexible 7.5m
2	Clé plate double 17/19
1	Clé plate double 24/30
1	Jeu d'accessoires de nettoyage
1	Lance d'extension 430mm
1	Mode d'emploi

Symboles



Avertissements liés à la sécurité ou remarques importantes.



Pour éviter tout risques de dommages, l'utilisateur est prié de lire le mode d'emploi.



Risque d'électrocution.



Risque d'incendie ou d'explosion.



Emballage fabriqué à partir de matériaux recyclés.





Respectez la distance de sécurité.



Collecte séparée des batteries et/ou des outils électriques.

INSTRUCTIONS GÉNÉRALES DE SÉCURITÉ ET D'UTILISATION

 Lors de l'utilisation des outils électriques, certaines mesures de sécurité de base doivent être respectées, afin d'éviter tout risque d'incendie, d'électrocution et d'accidents domestiques.

 Lisez toujours les consignes de sécurité, le mode d'emploi et les conseils d'entretien avant de commencer à utiliser votre pulvérisateur de peinture. Veillez à conserver ce mode d'emploi pour toute référence ultérieure.

Règles générales

Ces mesures préventives sont indispensables pour votre sécurité, utilisez toujours l'outil électrique avec précaution, de manière responsable et en tenant compte du fait que l'utilisateur est responsable de tout accident causé à des tiers ou à leurs biens.

L'outil électrique ne doit être utilisé que par des individus qui ont lu le mode d'emploi et qui se sont familiarisés avec le maniement du pulvérisateur de peinture. Avant la première utilisation, l'utilisateur doit être instruit par le distributeur ou toute autre personne compétente sur l'utilisation de l'outil électrique et doit avoir reçu des instructions appropriées et pratiques.

Le mode d'emploi fait partie intégrante de l'outil électrique et doit toujours être fourni.

Familiarisez-vous avec les dispositifs de commande et l'utilisation de l'outil électrique. En particulier, l'utilisateur doit savoir comment arrêter rapidement l'outil électrique.

Soyez vigilant et faites preuve de bon sens lorsque vous travaillez avec un outil électrique. Un moment d'inattention peut causer des blessures graves.

N'utilisez l'outil électrique que si vous vous trouvez en bonne condition physique et mentale. N'utilisez pas l'outil électrique lorsque vous êtes fatigué ou sous l'influence de l'alcool, de drogues ou de médicaments. Si vous souffrez d'un problème de santé, demandez l'avis à votre médecin avant d'utiliser ce pulvérisateur de peinture.

Ne laissez jamais des enfants, des personnes aux capacités physiques, sensorielles ou mentales limitées, des personnes manquant d'expérience et de connaissance de l'outil électrique ou d'autres personnes ne connaissant pas les instructions d'utilisation utiliser l'outil électrique.



L'outil électrique ne doit être utilisé que de la façon décrite dans ce mode d'emploi. Toute autre utilisation pouvant être dangereuse et pouvant causer des blessures à l'utilisateur ou endommager l'outil électrique.

Ne surchargez pas et n'utilisez pas mal l'outil électrique. L'utilisation de l'outil électrique à des fins autres que celles prévues peut entraîner des situations dangereuses.

Pour des raisons de sécurité, toute modification de l'outil électrique autre que le montage des accessoires autorisés par le fabricant est interdit. Toute modification effectuée annulera le droit à la garantie.

Vous pourrez obtenir des informations sur les accessoires autorisés auprès de votre distributeur officiel VITO.

Sécurité électrique



N'utilisez pas des outils électriques dans des environnements explosifs, par exemple en présence de liquides, gaz ou poussières inflammables. Les outils électriques créent des étincelles qui peuvent enflammer les liquides, les gaz ou la poussière.



La tension d'alimentation doit correspondre aux caractéristiques techniques de l'outil électrique. Maintenez la tension dans une plage de $\pm 5\%$ de la valeur nominale. N'utilisez pas l'appareil dans des endroits où la tension d'alimentation n'est pas stable. Le cordon d'alimentation de l'outil électrique doit être branché dans une prise électrique avec protection différentielle et terre.

Si l'endroit de travail est extrêmement chaud, humide ou a une forte concentration de poussière, le circuit de la prise de courant doit être protégé par un disjoncteur (30 mA) pour assurer la sécurité de l'utilisateur.

N'exposez pas l'outil électrique à la pluie et ne l'utilisez pas dans des environnements humides. L'entrée d'eau dans un outil électrique augmente le risque de dommage du pulvérisateur de peinture et de choc électrique pour l'utilisateur.

N'utilisez jamais le cordon d'alimentation pour tirer, transporter ou débrancher l'outil électrique de la prise de courant. Les cordons d'alimentation endommagés augmentent le risque de choc électrique.

Maintenez le cordon d'alimentation et la fiche à éloignés des sources de chaleur, de l'huile et des objets tranchants. Vérifiez régulièrement l'état du cordon d'alimentation. S'il est endommagé, il doit être remplacé par un technicien qualifié.

Ne modifiez jamais la fiche du cordon d'alimentation et utilisez une prise compatible avec la fiche. N'utilisez aucun type d'adaptateur.

L'utilisation de rallonges électriques, pour brancher le cordon d'alimentation, n'est pas recommandée. Toutefois, si vous utilisez une rallonge électrique, vous devez prendre certaines précautions, telles que :

- N'utilisez que des rallonges à 3 conducteurs, des fiches et des prises avec terre ;
- La section des conducteurs de la rallonge doit être proportionnelle à la longueur et avoir des caractéristiques égales ou supérieures aux caractéristiques du cordon d'alimentation de l'outil électrique ;

- N'utilisez pas de rallonges endommagées. Vérifiez la condition des rallonges électriques avant de les utiliser et remplacez-les si nécessaire ;
- Débranchez toujours la rallonge avant de retirer la fiche ;
- Lorsque vous utilisez une rallonge à enrouleur, déroulez le câble complètement.

Avant de commencer à travailler

Assurez-vous que l'outil électrique soit utilisé uniquement par des individus ayant connaissance du mode d'emploi.

Afin d'assurer que la machine est utilisée en toute sécurité, certaines précautions et procédures doivent être observées avant le démarrage :

- Vérifiez que l'ensemble de la machine et des accessoires montés sont correctement installés et en bon état. Ne jamais utiliser d'accessoires endommagés ;
- Vérifiez que toutes les boulons et écrous sont bien serrés. Un contrôle régulier est important afin de garantir la sécurité et la performance de l'outil électrique ;
- Vérifiez si les dispositifs de sécurité sont en parfait état et fonctionnent correctement. Ne jamais utiliser l'outil électrique si les dispositifs de sécurité manquent, sont inhibées, endommagées ou usées ;
- Assurez-vous que l'interrupteur marche/arrêt est en position arrêt lorsque vous branchez le cordon d'alimentation. Si l'interrupteur est endommagé ou ne vous permet pas de contrôler le fonctionnement du pulvérisateur il doit être réparé ou remplacé afin d'éviter un démarrage involontaire.

Réalisez tous les réglages et les travaux nécessaires au montage correct de l'outil électrique, si vous avez des questions ou des difficultés, contactez votre distributeur officiel.

Au cours du travail

 Tenez les tiers le plus loin possible de la zone d'utilisation du pulvérisateur de peinture. Ne travaillez jamais lorsque des animaux ou des personnes, en particulier des enfants, se trouvent dans la zone de danger.

Les vêtements utilisés pendant l'utilisation du pulvérisateur de peinture doivent être adéquat, serré et fermé, par exemple, une combinaison de travail. Ne portez pas de vêtements amples ou de bijoux. Tenez les cheveux, les vêtements, les doigts et autres parties du corps éloignés des orifices d'aspiration et des pièces en rotation.

Maintenez la zone de travail propre, organisée et bien éclairée (lumière de 250 à 300 lux), diminuant ainsi le risque d'accident.

Les dispositifs de commande et de sécurité montés sur l'outil électrique ne doivent pas être enlevés ou bloqués.

Ne couvrez pas l'outil électrique pendant son utilisation. Pour éviter tout risque de surchauffement, veillez à ce que les orifices de ventilation soient toujours propres et dégagés afin de permettre la circulation de l'air.

Entretien et nettoyage

Débranchez le cordon d'alimentation avant de commencer les tâches de nettoyage, de réglage, de réparation ou d'entretien.

Remplacez immédiatement les pièces usées ou endommagées afin que l'outil électrique soit toujours opérationnel et en bon état de fonctionnement.

Nettoyage :

L'outil électrique doit être entièrement nettoyé après utilisation.

N'utilisez pas de produits de nettoyage agressifs. Ces produits peuvent endommager les plastiques et les métaux et compromettre la sécurité lors de l'utilisation de votre outil électrique.

Entretien :

Les travaux d'entretien ne doivent être effectués que comme décrit dans ce mode d'emploi. Tous les autres travaux doivent être effectués par un distributeur officiel.

Si des composants ou des dispositifs de sécurité sont retirés pour des travaux d'entretien, ils doivent immédiatement être remis en place correctement.

N'utilisez que des outils ou accessoires autorisés par la marque VITO pour cet outil électrique ou des pièces techniquement identiques. Sinon, vous risquez de vous blesser ou d'endommager l'outil électrique. En cas de doute ou si vous n'avez pas les connaissances et les moyens nécessaires, vous devez contacter un distributeur officiel.

Assistance technique

L'outil électrique doit être uniquement réparé par le service d'assistance technique de la marque, ou par un professionnel qualifié, uniquement avec pièces de rechange d'origine.

INSTRUCTIONS DE MONTAGE

Poignée de transport et porte-tuyau

1. Desserrez les écrous en plastique de la machine ;
2. Placez les tubes dans la machine et serrez les écrous en plastique (15) ;



Les trous dans les tubes doivent être en haut.

3. Alignez les trous du porte-tuyau avec les trous des tubes ;
4. Alignez les trous de la poignée de transport (5) avec les trous des tuyaux ;
5. Placez les boulons et serrez avec les molettes de serrage.

Tuyau flexible haute pression

1. Insérez l'un des raccords de tuyau flexible dans le filetage d'entrée du corps de la machine (1). Vissez l'écrou de serrage ;
2. Insérez l'autre raccord de tuyau dans le filetage du pistolet. Vissez l'écrou de serrage.



Vérifiez régulièrement l'état du tuyau flexible et remplacez-le s'il est endommagé. N'essayez pas de réparer le tuyau flexible.

Tuyaux d'aspiration et retour

1. Fixez le tuyau d'aspiration (9) à la soupape d'entrée et serrez fermement à la main. Vissez le collier sur le tuyau d'aspiration ;
2. Pressez le tuyau de retour (9) sur la rainure du collier. Serrez le collier sur le tuyau de retour.

INSTRUCTIONS DE FONCTIONNEMENT

Le produit a été testé en usine en ce qui concerne ses performances et est expédié avec un liquide de test dans la pompe pour éviter la corrosion pendant le transport et le stockage.

Lors de l'utilisation du pulvérisateur de peinture, ce fluide doit être vidangé et retiré du système de pompage avec précaution.

Si le pulvérisateur de peinture a déjà été utilisé, vous devez vider l'eau ou le solvant utilisé pour le nettoyage et le stockage.

Verrouillage/déverrouillage du pistolet



Verrouillez toujours la gâchette lorsque vous fixez la buse de pulvérisation ou lorsque le pistolet de pulvérisation n'est pas utilisé.

Tournez le verrou de la gâchette vers l'arrière pour verrouiller.

Tournez le verrou de la gâchette vers l'avant pour déverrouiller.

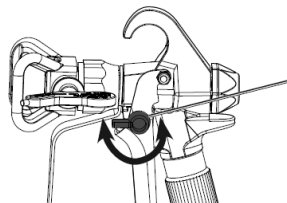

Verrou de la gâchette

Décharge de pression



Le pulvérisateur maintient la pression après être arrêté. Avant de procéder à l'entretien, au nettoyage ou au retrait de pièces, débranchez le cordon d'alimentation et réduisez la pression.

1. Verrouillez la gâchette du pistolet ;
2. Mettez l'interrupteur marche/arrêt (14) en position "0" ;
3. Déverrouillez la gâchette du pistolet, ensuite mettez le levier "AMORÇAGE/PULVÉRISATION" en position "AMORÇAGE" (10) ;
4. Appuyez sur la gâchette du pistolet pour relâcher la pression ;
5. Verrouillez la gâchette du pistolet.

Vidange du pulvérisateur de peinture

! Chaque fois que vous commencez ou terminez un travail avec le pulvérisateur, vous devez le vidanger, afin de ne pas endommager la machine.

1. Placez le tuyau d'aspiration (9) dans le récipient contenant le liquide à utiliser et placez le tuyau de retour (9) dans un récipient vide ;
2. Tournez le bouton de réglage pression (2) sur la pression maximale ;
3. Mettez le levier "AMORÇAGE/PULVÉRISATION" en position "AMORÇAGE" (10) ;
4. Branchez le cordon d'alimentation et mettez l'interrupteur marche/arrêt (14) sur "I" ;

! Le pulvérisateur de peinture commence à aspirer le liquide par le tuyau d'aspiration. Laissez-le fonctionner jusqu'à ce que le même liquide sorte du tuyau de retour.

5. Mettez l'interrupteur sur la position "0" et débranchez le cordon d'alimentation ;
6. Retirez le tuyau de retour du récipient et placez-le dans le récipient du tuyau d'aspiration. Utilisez les colliers de serrage pour une meilleure stabilité des tuyaux.

Vidange du tuyau flexible et pistolet

! Lorsque vous procédez à une vidange, retirez la buse.

1. Mettez le levier "AMORÇAGE/PULVÉRISATION" en position "AMORÇAGE" (10) ;
2. Pointez le pistolet (6) vers un récipient vide et appuyez sur la gâchette ;
3. En appuyant sur la gâchette, Mettez le levier "AMORÇAGE/PULVÉRISATION" en position "PULVÉRISATION" ;

! Le pulvérisateur de peinture commence à aspirer le liquide par le tuyau d'aspiration. Laissez-le fonctionner jusqu'à ce que le même liquide sorte du pistolet.

4. Relâchez la gâchette, mettez le levier "AMORÇAGE/PULVÉRISATION" en position "AMORÇAGE" et l'interrupteur en position "0" ;
5. Appuyez sur la gâchette, afin de vous assurer que le tuyau flexible n'est pas sous pression ;
6. Verrouillez la gâchette du pistolet ;
7. Mettez la buse.

Test de peinture

1. Placez l'interrupteur marche/arrêt (14) sur la position "I" et le levier "AMORÇAGE/PULVÉRISATION" sur la position "PULVÉRISATION" ;
2. Tournez le bouton de réglage de pression (2) vers la pression maximale ;
3. Lorsque le moteur s'arrête de tourner, désengagez le verrou de la gâchette et pulvérisez une zone de test pour vérifier la forme du jet.

Technique de peinture

Le secret d'un bon travail de peinture est une finition uniforme sur toute la surface. Ceci est réalisé en utilisant des mouvements uniformes.

Maintenez le bras en mouvement à une vitesse constante et gardez le pistolet à une distance constante de la surface. La meilleure distance de pulvérisation est de 250 à 300 mm entre la buse du pistolet et la surface.

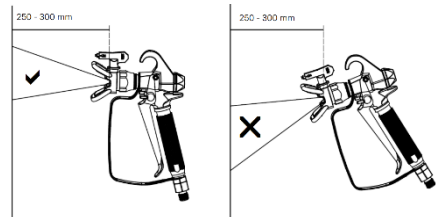

Maintenez le pistolet perpendiculairement à la surface. Sinon, une extrémité sera plus épaisse que l'autre.

Appuyez sur la gâchette après avoir commencé le mouvement. Relâchez la gâchette avant d'arrêter le mouvement. Si vous ne le faites pas, la pulvérisation sera inégale et la couverture irrégulière avec des taches.

Lorsque vous arrêtez d'utiliser la machine, libérez la pression.

INSTRUCTIONS D'ENTRETIEN

Avant d'effectuer toute tâche d'inspection, d'entretien ou de nettoyage, éteignez le pulvérisateur de peinture et débranchez le cordon d'alimentation.

Débouchage de la buse

N'essayez pas de déboucher ou de nettoyer la buse à la main. N'utilisez pas d'aiguille ou d'autre objet pointu pour nettoyer la buse. Si le jet de pulvérisation se déforme ou s'arrête complètement alors que le pistolet est déclenché, suivez les étapes suivantes :

1. Verrouillez la gâchette du pistolet ;
2. Tournez la buse (7) à 180° de façon que la pointe de la flèche soit dirigée vers l'arrière du pistolet (position de nettoyage) ;

Sous pression, la buse de pulvérisation peut être difficile à tourner. Mettez le levier "AMORÇAGE/PULVÉRISATION" (10) en position "AMORÇAGE" et appuyez sur la gâchette. Cela soulagera la pression et la buse tournera plus facilement.

3. Mettez le levier "AMORÇAGE/PULVÉRISATION" en position "PULVÉRISATION" ;
4. Déverrouillez et appuyez sur la gâchette du pistolet, en pointant le pistolet vers un morceau de bois ou de carton. Cela permet à la pression du tuyau de pulvérisation de faire sortir l'obstruction. Lorsque la buse est dégagée, la peinture sort en un jet droit et à haute pression ;
5. Relâchez et verrouillez la gâchette du pistolet ;
6. Tournez la buse de 180°, en position de pulvérisation.

Vidange du tuyau flexible et pistolet



Lorsque vous procédez à une vidange, retirez la buse.

1. Mettez le levier "AMORÇAGE/PULVÉRISATION" en position "AMORÇAGE" (10) ;
2. Pointez le pistolet (6) vers un récipient vide et appuyez sur la gâchette ;
3. En appuyant sur la gâchette, Mettez le levier "AMORÇAGE/PULVÉRISATION" en position "PULVÉRISATION" ;

Le pulvérisateur de peinture commence à aspirer le liquide par le tuyau d'aspiration. Laissez-le fonctionner jusqu'à ce que le même liquide sorte du pistolet.

4. Relâchez la gâchette, mettez le levier "AMORÇAGE/PULVÉRISATION" en position "AMORÇAGE" et l'interrupteur en position "0" ;
5. Appuyez sur la gâchette, afin de vous assurer que le tuyau flexible n'est pas sous pression ;
6. Verrouillez la gâchette du pistolet.

Nettoyage du filtre du pistolet

Ce filtre doit être nettoyé chaque fois que vous utilisez le pistolet. Si vous utilisez des peintures plus épaisses, il faudra peut-être nettoyer le filtre plus souvent.

1. Relâchez la pression, comme mentionné ci-dessus ;
2. Libérez le garde-gâchette en poussant la partie inférieure. Tournez et desserrez la poignée ;
3. Retirez le filtre du pistolet et nettoyez-le avec une solution de nettoyage appropriée ;
4. Vérifiez que le filtre n'est endommagé d'aucune façon. Si c'est le cas, remplacez-le ;
5. Placez le filtre dans le pistolet et serrez la poignée ;

Le filtre doit être monté correctement sur le pistolet. Un montage incorrect entraînera l'obstruction de la buse ou l'absence de débit du pistolet.

6. Placez le garde-gâchette.

Nettoyage du filtre d'entrée

Le filtre d'entrée présent dans le tuyau d'aspiration peut également avoir besoin d'être nettoyé. Vérifiez chaque fois que vous changez de seau de peinture.

Nettoyez le filtre d'entrée avec une solution de nettoyage appropriée.

Nettoyage des tuyaux d'aspiration et retour

1. Verrouillez la gâchette du pistolet et mettez l'interrupteur sur la position "0" ;
2. Retirez le tuyau d'aspiration et le tuyau de retour et nettoyez-les avec une solution de nettoyage appropriée ;

Vous devez également nettoyer la soupape, retirer et nettoyer le filtre d'entrée.

3. Remettez les tuyaux d'aspiration et de retour en place ;
4. Plongez le tuyau d'aspiration et de retour dans un récipient contenant une solution de nettoyage fraîche ;
5. Placez le levier "AMORÇAGE/PULVÉRISATION" sur la position "AMORÇAGE", mettez l'interrupteur sur la position "I" et appuyez la gâchette du pistolet sur un récipient à déchets pour relâcher la pression ;
6. Laissez le pulvérisateur de peinture faire circuler la solution de nettoyage pendant 2 à 3 minutes ;
7. Mettez l'interrupteur sur la position "0" et débranchez le cordon d'alimentation.

Nettoyage et stockage

Nettoyage

Après chaque utilisation, nettoyez tous les composants de l'outil électrique. Essayez l'appareil avec un chiffon propre et humide ou le soufflez avec de l'air comprimé à basse pression.

Une manipulation soigneuse protège le pulvérisateur de peinture et prolonge la durée de vie.

Stockage

Conservez le pulvérisateur de peinture dans son emballage d'origine, dans un endroit propre et sec, hors de portée des enfants.

PROTECTION DE L'ENVIRONNEMENT



L'emballage a été fabriqué à partir de matières recyclables. Vous pouvez le jeter dans un point de collecte locale.



Ne jetez jamais les appareils électriques avec les ordures ménagères !

D'après la directive européenne 2012/19/CE concernant les déchets d'équipements électriques et électroniques et à sa transposition en droit national, les outils électriques usagés doivent être collectés séparément et remis aux points de collecte prévus à cet effet.

Vous pouvez obtenir des informations sur l'élimination de l'outil électrique usagé auprès des responsables du service environnement de votre commune.

SERVICE CLIENT

WhatsApp: +351 967 817 569

E-mail: support@vito-tools.com

CERTIFICAT DE GARANTIE

La garantie de ce produit est conforme à la loi en vigueur à partir de la date d'achat. Vous devrez, pourtant, garder la preuve d'achat pendant cette période. La garantie englobe n'importe quel défaut de fabrication, du matériel ou de fonctionnement, ainsi que les pièces de rechange et les travaux nécessaires à sa réparation. Sont exclues de la garantie la mauvaise utilisation du produit, les éventuelles réparations réalisées par des personnes non autorisées (en dehors de l'assistance de la marque VITO), ainsi que n'importe quel dommage causé par l'utilisation du produit.

FOIRE AUX QUESTIONS/DÉPANNAGE

Question/Problème - Cause	Solution
<p>Le pulvérisateur de peinture ne se met pas en marche :</p> <ul style="list-style-type: none"> • Pas de tension d'alimentation ; • La machine a été arrêtée sous pression ; • La rallonge électrique est endommagée ; • Il y a un problème avec le moteur ; 	<ul style="list-style-type: none"> • Vérifiez le cordon d'alimentation, la fiche et la prise ; • Tournez le bouton de réglage de pression à la pression maximale, ou libérez la pression en plaçant le levier "AMORÇAGE/PULVÉRISATION" sur la position "AMORÇAGE" ; • Remplacez la rallonge ; • Contactez le centre de réparations ;
<p>Le pulvérisateur se met en marche mais n'aspire pas la peinture lorsque le levier "AMORÇAGE/PULVÉRISATEUR" est réglé sur la position "AMORÇAGE" :</p> <ul style="list-style-type: none"> • La machine n'a pas été correctement vidangée ; • Le seau à peinture est vide ou le tuyau d'aspiration n'est pas complètement immergé dans la peinture ; • Le filtre d'entrée est bouché ; • Le tuyau d'aspiration n'est pas fixé à la soupape d'entrée ; • La soupape d'entrée est usée ou endommagée ; 	<ul style="list-style-type: none"> • Vidangez la machine ; • Remplissez le seau ou plongez le tuyau d'aspiration dans la peinture ; • Nettoyez le filtre d'entrée ; • Nettoyez le raccord du tube et serrez-le ; • Contactez le centre de réparations ;
<p>La machine aspire la peinture, mais la pression diminue lorsque le pistolet est déclenché :</p> <ul style="list-style-type: none"> • La buse est endommagée ; • Le filtre d'entrée est bouché ; • Le filtre du pistolet est bouché ; • La peinture est trop épaisse ; • La soupape d'entrée est usée ou endommagée ; 	<ul style="list-style-type: none"> • Remplacez la buse ; • Nettoyez le filtre d'entrée ; • Nettoyez le filtre du pistolet ; • Diluez la peinture ; • Contactez le centre de réparations ;
<p>Fuites au niveau du pistolet de pulvérisation :</p> <ul style="list-style-type: none"> • Le pistolet est endommagé ; 	<ul style="list-style-type: none"> • Remplacez le pistolet ;
<p>Fuites au niveau de la buse :</p> <ul style="list-style-type: none"> • La buse n'est pas montée correctement ; 	<ul style="list-style-type: none"> • Vérifiez et montez correctement la buse ;
<p>Le pistolet ne pulvérise pas :</p> <ul style="list-style-type: none"> • La buse ou le filtre du pistolet est bouché ; • La buse est en position de nettoyage ; 	<ul style="list-style-type: none"> • Nettoyez la buse ou le filtre ; • Placez la buse en position de pulvérisation ;
<p>Le jet n'est pas uniforme :</p> <ul style="list-style-type: none"> • La pression est réglée sur la pression minimale ; • Le pistolet, la buse ou le filtre du pistolet sont bouchés ; • Le tuyau d'aspiration est desserré dans la soupape d'entrée ; • La buse est endommagée ; • La peinture est trop épaisse ; 	<ul style="list-style-type: none"> • Augmentez la pression ; • Vérifiez et nettoyez ; • Serrez le tuyau d'aspiration ; • Remplacez la buse ; • Diluez la peinture ;

BESCHREIBUNG DES ELEKTROWERKZEUGS UND DES INHALTS DER VERPACKUNG

850W AIRLESS-LACKIERMASCHINE - VIMPA850

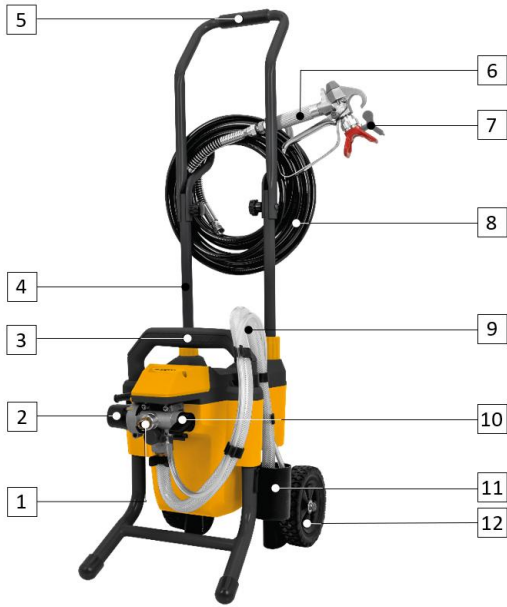

Komponenten Liste	
1	Anschlussgewinde der Spritzpistole
2	Druckregler
3	Maschinengriff
4	Metallrohre
5	Tragegriff
6	Farbpistole
7	Düse
8	Schlauch
9	Ansaug- und Rücklaufleitungen
10	Hebel "PURGAR/SPRAY
11	Saugrohr Ablagetasse
12	Rad
13	Stromkabel
14	ON/OFF"-Schalter
15	Kunststoffmutter

Technische Daten	
Versorgungsspannung:	230 V AC ~ 50 Hz
Nennleistung [W]:	850
Größe/Typ der Düse:	517 (0.017")
Durchflussmenge der Farbe [L/min]:	1.1
Sprühdruck [MPa PSI]:	20 3000
Maximaler Schlauchdruck [MPa PSI]:	22.8 3300
Lackierabstand [mm]:	250 - 350
Schlauchlänge [m]:	7.5
Stromkabel [m]:	2
Schallleistungspegel (L_{WA}) [dB]:	95
Schalldruckpegel (L_{pA}) [dB]:	84
Produktgewicht [kg]:	11.8
Abmessungen des Produkts [mm]:	280 x 425 x 1000

Inhalt des Pakets	
1	Lackiermaschine VIMPA850
1	Tragegriff
1	Ansaug- und Rücklaufrohrsatz
1	Pistole mit Düse 517
1	Schlauch 7,5 m
2	Doppelmaulschlüssel 17/19
1	Doppelmaulschlüssel 24/30
1	Reinigungszubehör-Set
1	Sprühverlängerung 430mm
1	Gebrauchsanweisung

Symbolik



Sicherheitsalarm oder Warnruf.



Um die Verletzungsgefahr zu verringern, sollte der Benutzer die Gebrauchsanweisung lesen.



Gefahr eines elektrischen Schlages.



Es besteht Brand- und Explosionsgefahr.



Doppelte Isolierung.



Die Verpackung besteht aus recyceltem Material.



Halten Sie den Sicherheitsabstand ein.



Getrennte Sammlung von Batterien und/oder Elektrowerkzeugen.

ALLGEMEINE SICHERHEITS- UND GEBRAUCHSHINWEISE



Bei der Verwendung von Elektrowerkzeugen sollten bestimmte grundlegende Sicherheitsmaßnahmen beachtet werden, um die Gefahr von Bränden, Stromschlägen und Verletzungen zu vermeiden.



Lesen Sie immer die Sicherheits-, Betriebs- und Wartungsanweisungen, bevor Sie Ihr Elektrowerkzeug in Betrieb nehmen. Bewahren Sie die Gebrauchsanweisung zum späteren Nachschlagen auf.

Allgemein

Diese vorbeugenden Maßnahmen sind für Ihre Sicherheit unerlässlich. Benutzen Sie das Elektrowerkzeug stets vorsichtig und verantwortungsbewusst und denken Sie daran, dass der Benutzer für eventuelle Unfälle mit Dritten oder deren Eigentum haftet.

Das Elektrowerkzeug darf nur von Personen bedient werden, die die Betriebsanleitung gelesen haben und mit der Bedienung vertraut sind. Vor der ersten Benutzung muss der Benutzer vom Händler oder einer anderen sachkundigen Person in den Gebrauch des Elektrowerkzeugs eingewiesen werden und eine angemessene und praktische Einweisung in dessen Bedienung erhalten.

Die Betriebsanleitung ist ein wesentlicher Bestandteil des Elektrowerkzeugs und muss immer mitgeliefert werden.

Machen Sie sich mit den Bedienelementen und der Handhabung des Elektrowerkzeugs vertraut. Insbesondere muss der Benutzer wissen, wie er das Elektrowerkzeug schnell anhalten kann.

Bleiben Sie wachsam und benutzen Sie Ihren gesunden Menschenverstand, wenn Sie mit einem Elektrowerkzeug arbeiten. Ein Moment der Unachtsamkeit kann zu schweren Verletzungen führen.

Benutzen Sie das Elektrowerkzeug nur, wenn Sie sich in einer guten körperlichen und geistigen Verfassung befinden. Verwenden Sie das Elektrowerkzeug nicht, wenn Sie müde sind oder unter dem Einfluss von Alkohol, Drogen oder Medikamenten stehen. Wenn Sie an einer Krankheit leiden, lassen Sie sich von Ihrem Arzt über die Arbeit mit dem Elektrowerkzeug beraten.

Lassen Sie niemals Kinder, Personen mit eingeschränkten körperlichen, sensorischen oder geistigen Fähigkeiten, Personen ohne Erfahrung und Kenntnisse über das Elektrowerkzeug oder andere Personen, die nicht mit der Bedienungsanleitung vertraut sind, das Elektrowerkzeug benutzen.



Das Elektrowerkzeug darf nur wie in dieser Betriebsanleitung beschrieben verwendet werden. Jede andere Verwendung, die gefährlich sein und zu Verletzungen des Benutzers oder zu Schäden am Elektrowerkzeug führen könnte, ist nicht zulässig.

Überlasten Sie das Elektrowerkzeug nicht und verwenden Sie das richtige Werkzeug für die jeweilige Arbeit. Die Verwendung des Elektrowerkzeugs für andere als die vorgesehenen Zwecke und die unsachgemäße Verwendung von Zubehörteilen kann zu gefährlichen Situationen führen.

Aus Sicherheitsgründen dürfen an dem Elektrowerkzeug nur vom Hersteller zugelassene Zubehörteile angebracht werden. Jegliche Änderungen am Elektrowerkzeug führen zum Erlöschen der Garantie.

Informationen über zugelassenes Zubehör erhalten Sie bei Ihrem offiziellen VITO-Händler.

Elektrische Sicherheit



Verwenden Sie Elektrowerkzeuge nicht in explosionsgefährdeten Bereichen, z. B. in Gegenwart von brennbaren Flüssigkeiten, Gasen oder Staub. Elektrowerkzeuge erzeugen Funken, die die Flüssigkeit, das Gas oder den Staub entzünden können.



Die Versorgungsspannung muss mit den technischen Daten des Elektrowerkzeugs übereinstimmen. Halten Sie die Spannung innerhalb von $\pm 5\%$ des Nennwertes. Verwenden Sie das Elektrowerkzeug nicht an Orten, an denen die Versorgungsspannung nicht stabil ist. Das Netzkabel des Elektrowerkzeugs muss in eine geerdete Steckdose eingesteckt werden, die geerdet ist.

Wenn der Arbeitsplatz extrem heiß oder feucht ist oder eine hohe Staubkonzentration aufweist, sollte der Stromkreis der Steckdose mit einem Schutzschalter (30 mA) abgesichert werden, um die Sicherheit des Benutzers zu gewährleisten.

Verwenden Sie das Elektrowerkzeug nicht im Freien oder in feuchter Umgebung. Wenn Wasser in ein Elektrowerkzeug eindringt, erhöht sich das Risiko einer Beschädigung des Elektrowerkzeugs und eines Stromschlags für den Benutzer.

Benutzen Sie das Netzkabel niemals zum Ziehen, Tragen oder Ausstecken des Geräts. Beschädigte Netzkabel erhöhen das Risiko eines Stromschlags.

Halten Sie das Netzkabel und den Stecker von Wärmequellen, Öl und scharfen Gegenständen fern. Wenn das Netzkabel beschädigt ist, muss es von einem qualifizierten Techniker ausgetauscht werden; Reparaturen sind nicht zulässig.

Verändern Sie den Stecker des Netzkabels nicht, sondern verwenden Sie eine Steckdose, die mit dem Stecker des Elektrowerkzeugs kompatibel ist. Verwenden Sie keinen Adapter.

Die Verwendung von Verlängerungskabeln für den Anschluss des Netzkabels wird nicht empfohlen. Wenn Sie jedoch ein Verlängerungskabel verwenden, sollten Sie einige Dinge beachten:

- Verwenden Sie nur Verlängerungskabel mit 3 Adern, Stecker und Steckdosen mit Erdung oder Schutzkontakt;
- Der Querschnitt des Verlängerungskabels sollte proportional zur Länge sein und mindestens die gleichen Eigenschaften wie das Netzkabel des Elektrowerkzeugs aufweisen;

- Verwenden Sie keine beschädigten Verlängerungskabel. Prüfen Sie die Verlängerungen vor dem Gebrauch und ersetzen Sie sie gegebenenfalls;
- Ziehen Sie immer erst das Verlängerungskabel aus der Steckdose, bevor Sie den Stecker aus dem Elektrowerkzeug ziehen;
- Wenn die Verlängerung in Form einer Spule vorliegt, wickeln Sie das Kabel vollständig ab.

Vor Beginn der Arbeiten

Stellen Sie sicher, dass das Elektrowerkzeug nur von Personen benutzt wird, die mit der Betriebsanleitung vertraut sind.

Um ein sicheres Arbeiten mit dem Elektrowerkzeug zu gewährleisten, ist es notwendig, dass Sie es vor der Inbetriebnahme in Betrieb nehmen:

- Überprüfen Sie, ob alle Werkzeuge und das angebrachte Zubehör korrekt montiert und in gutem Zustand sind. Verwenden Sie niemals beschädigtes Zubehör;
- Prüfen Sie, ob alle Schrauben und Muttern richtig angezogen sind. Eine regelmäßige Wartung ist wichtig, um die Sicherheit und die Leistung des Elektrowerkzeugs zu gewährleisten;
- Überprüfen Sie, ob die Sicherheitsvorrichtungen in einwandfreiem Zustand sind und richtig funktionieren. Verwenden Sie das Elektrowerkzeug niemals, wenn die Sicherheitsvorrichtungen fehlen, blockiert, beschädigt oder abgenutzt sind;
- Stellen Sie sicher, dass der Schalter ausgeschaltet ist, wenn Sie das Netzkabel anschließen. Wenn der Schalter beschädigt ist oder keine Kontrolle über den Betrieb des Geräts ermöglicht, muss er repariert oder ersetzt werden, um ein unbeabsichtigtes Einschalten des Geräts zu verhindern.

Führen Sie alle Einstellungen und Arbeiten durch, die für die korrekte Montage des Elektrowerkzeugs erforderlich sind. Wenn Sie Fragen oder Schwierigkeiten haben, wenden Sie sich an Ihren Vertragshändler.

Während der Arbeit

 Halten Sie Unbeteiligte vom Arbeitsbereich des Elektrowerkzeugs fern. Arbeiten Sie niemals, wenn sich Tiere oder Menschen, insbesondere Kinder, in der Gefahrenzone aufhalten.

Die Kleidung, die bei der Benutzung der Maschine getragen wird, sollte angemessen, eng anliegend und gut sitzend sein. Tragen Sie keine weite Kleidung und keinen Schmuck. Halten Sie Haare, Kleidung, Finger und andere Körperteile von den Saugöffnungen und beweglichen Teilen fern.

Halten Sie den Arbeitsbereich sauber, geordnet und gut beleuchtet (Beleuchtungsstärke von 250 bis 300 Lux), um die Unfallgefahr zu verringern.

Die an dem Elektrowerkzeug angebrachten Kontroll- und Sicherheitsvorrichtungen dürfen nicht entfernt oder außer Kraft gesetzt werden.

Decken Sie das Elektrowerkzeug während des Gebrauchs nicht ab. Um das Risiko einer Erhitzung des Elektrowerkzeugs zu vermeiden, halten Sie die Lüftungsöffnungen stets sauber und frei, damit die Luft zirkulieren kann.

Wartung und Reinigung

Vor Beginn von Reinigungs-, Einstellungs-, Zubehöraustausch-, Reparatur- oder Wartungsarbeiten muss das Netzkabel aus der Steckdose gezogen werden.

Ersetzen Sie verschlissene oder beschädigte Teile sofort, damit das Elektrowerkzeug immer einsatzbereit und in sicherem Zustand ist.

Sauberkeit:

Das Elektrowerkzeug sollte nach dem Gebrauch gründlich in seiner Gesamtheit gereinigt werden.

Verwenden Sie keine scharfen Reinigungsmittel. Diese Produkte können Kunststoffe und Metalle beschädigen und den sicheren Betrieb Ihres Elektrowerkzeugs beeinträchtigen.

Wartungsarbeiten:

Es dürfen nur die in dieser Betriebsanleitung beschriebenen Wartungsarbeiten durchgeführt werden, alle anderen Arbeiten müssen von einem offiziellen Händler durchgeführt werden.

Werden bei Wartungsarbeiten Bauteile oder Sicherheitseinrichtungen entfernt, müssen diese sofort wieder ordnungsgemäß angebracht werden.

Verwenden Sie nur von VITO für dieses Elektrowerkzeug zugelassene Werkzeuge oder anbaubares Zubehör oder technisch identische Teile. Andernfalls kann es zu Verletzungen von Personen oder zur Beschädigung des Elektrowerkzeugs kommen. Im Zweifelsfall oder wenn Sie nicht über die erforderlichen Kenntnisse und Mittel verfügen, wenden Sie sich an einen Vertragshändler

TECHNISCHE UNTERSTÜTZUNG

Das Elektrowerkzeug darf nur vom technischen Kundendienst der Marke oder von qualifiziertem Personal unter ausschließlicher Verwendung von Originalersatzteilen repariert werden.

MONTAGEANLEITUNG**Montage des Tragegriffs und der Schlauchhalterung**

1. Lösen Sie die Kunststoffmuttern an der Maschine;
2. Setzen Sie die Rohre in die Maschine ein und ziehen Sie die Kunststoffmuttern (15) fest;



Die Löcher in den Rohren sollten sich oben befinden.

3. Richten Sie die Löcher in der Schlauchhalterung auf die Löcher in den Rohren aus;
4. Richten Sie die Löcher im Griff (5) auf die Löcher in den Rohren aus;
5. Setzen Sie die Schrauben ein und ziehen Sie sie mit den Griffmuttern fest.

Zusammenbau des Hochdruckschlauchs

1. Stecken Sie eines der Schlauchanschlussstücke in das Anschlussgewinde der Spritzpistole (1). Schrauben Sie die Spannmutter auf;
2. Stecken Sie das andere Schlauchanschlussstück in das Anschlussgewinde der Pistole. Schrauben Sie die Spannmutter auf.



Überprüfen Sie den Zustand des Schlauchs regelmäßig und tauschen Sie ihn bei Beschädigung aus. Versuchen Sie nicht, den Schlauch zu reparieren.

Montage der Ansaug- und Rücklaufleitungen

1. Befestigen Sie das Saugrohr (9) am Einlassventil und ziehen Sie es mit der Hand fest. Ziehen Sie die Klemme über dem Saugrohr fest;
2. Drücken Sie das Rücklaufrohr (9) auf das Fitting. Schrauben Sie die Schelle auf das Rücklaufrohr.

BETRIEBSANLEITUNG

Alle Geräte werden getestet und mit Testflüssigkeit ausgeliefert, um Korrosion während des Transports und der Lagerung zu verhindern.

Bei Verwendung der Spritzpistole muss diese Flüssigkeit gespült und sorgfältig aus dem System entfernt werden.

Wenn die Spritzpistole bereits verwendet wurde, müssen Sie das für die Reinigung und Lagerung verwendete Wasser oder Lösungsmittel ausspülen.

Verriegeln/Entriegeln der Pistole

Verriegeln Sie immer den Abzug, wenn Sie die Spritzdüse anbringen oder die Spritzpistole nicht benutzen.

Drehen Sie die Abzugssperre zum Verriegeln nach hinten.

Drehen Sie die Abzugssperre zum Entriegeln nach vorne.

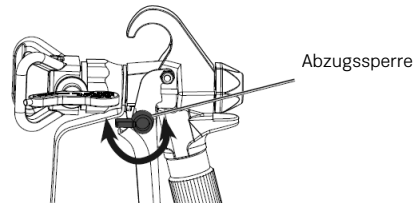
**Druckentlastung**

Das Spritzgerät hält den Druck auch nach dem Abschalten der Stromversorgung aufrecht. Vor der Wartung, Reinigung oder dem Ausbau von Teilen das Netzkabel abziehen und den Druck entlasten.

1. Sichern Sie den Abzug der Waffe;
2. Stellen Sie den Schalter "ON/OFF" (14) auf "0";
3. Lassen Sie den Abzug der Pistole los und stellen Sie den Hebel "PURGAR/SPRAY" in die Position "PURGAR" (10);
4. Drücken Sie den Abzug der Pistole, um den Druck zu entlasten;
5. Sichern Sie den Abzug der Waffe.

Spülen der Spritzpistole

! Jedes Mal, wenn Sie eine Arbeit mit der Spritzpistole beginnen oder beenden, müssen Sie spülen, um das Gerät nicht zu beschädigen.

1. Stellen Sie den Ansaugschlauch (9) in den Behälter mit der zu verwendenden Flüssigkeit und den Rücklaufschlauch (9) in einen leeren Behälter;
2. Druckregler (2) auf maximalen Druck einstellen;
3. Stellen Sie den Hebel "PURGAR/SPRAY" auf die Position "PURGAR" (10);
4. Schließen Sie das Netzkabel an und stellen Sie den Schalter "ON/OFF" (14) auf Position "I";

! Das Sprühergerät beginnt, Flüssigkeit durch das Saugrohr zu ziehen. Lassen Sie den Motor laufen, bis die gleiche Flüssigkeit aus dem Rücklaufrohr austritt.

5. Stellen Sie den Schalter auf die Position "0" und ziehen Sie das Netzkabel ab;
6. Nehmen Sie das Rücklaufrohr aus seinem Behälter und legen Sie es in den Saugrohrbehälter. Verwenden Sie die Rohrschellen für mehr Stabilität der Rohre.

Schlauch- und Pistolenentlüftung

! Entfernen Sie beim Spülen die Düse.

1. Lassen Sie den Abzug der Pistole los und stellen Sie den Hebel "PURGAR/SPRAY" in die Position "PURGAR" (10);
2. Richten Sie die Spritzpistole (6) auf einen leeren Behälter und betätigen Sie den Abzug;
3. Drücken Sie den Abzug, drehen Sie den Schalter in die Position "I" und stellen Sie den Hebel "PURGAR/SPRAY" in die Position "SPRAY";

! Die Spritzpistole beginnt, Flüssigkeit durch das Saugrohr zu saugen. Lassen Sie es so lange laufen, bis die gleiche Flüssigkeit aus der Pistole austritt.

4. Lassen Sie den Abzug los, stellen Sie den Hebel "PURGAR/SPRAY" in die Position "PURGAR" und den Schalter in die Position "0";
5. Drücken Sie den Abzug, um sicherzustellen, dass der Schlauch nicht unter Druck steht;
6. Sichern Sie den Abzug der Waffe;
7. Setzen Sie die Düse ein.

Farbprüfung

1. Stellen Sie den Schalter "ON/OFF" (14) auf Position "I" und den Hebel "PURGAR/SPRAY" auf Position "SPRAY";
2. Druckregler (2) auf maximalen Druck einstellen;
3. Wenn der Motor aufhört zu laufen, lassen Sie den Abzug los und sprühen Sie einen Testbereich, um das Sprühbild zu überprüfen.

Technik der Malerei

Der Schlüssel zu einer guten Lackierung ist ein gleichmäßiges Finish auf der gesamten Oberfläche. Dies wird durch gleichmäßige Bewegungen erreicht.

Bewegen Sie den Arm mit konstanter Geschwindigkeit und halten Sie die Spritzpistole in einem konstanten Abstand zur Oberfläche. Der beste Spritzabstand beträgt 250 bis 300 mm zwischen der Pistolendüse und der Oberfläche.

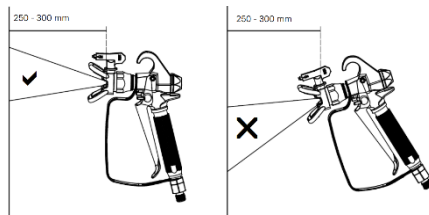

Halten Sie die Spritzpistole senkrecht zur Oberfläche. Andernfalls wird ein Ende des Musters dicker sein als das andere.

Drücken Sie den Auslöser, nachdem Sie die Bewegung gestartet haben. Lassen Sie den Abzug los, bevor Sie die Bewegung stoppen. Wird dies nicht beachtet, führt dies zu ungleichmäßigem Sprühen und fleckiger Abdeckung.

Wenn Sie das Gerät nicht mehr benutzen, lassen Sie den Druck ab.

WARTUNGSANWEISUNGEN

Schalten Sie bei allen Wartungs- und Reinigungsarbeiten an der Spritzpistole den Netzschalter aus und ziehen Sie den Netzstecker.

Beseitigung von Verstopfungen der Düse

Versuchen Sie nicht, die Düse von Hand zu reinigen oder zu entstopfen. Verwenden Sie zum Reinigen der Düse keine Nadel oder einen anderen scharfen Gegenstand. Wenn das Spritzbild beim Auslösen der Pistole verzerrt wird oder ganz ausbleibt, gehen Sie wie folgt vor:

1. Sichern Sie den Abzug der Waffe;
2. Drehen Sie die Düse (7) um 180°, so dass die Pfeilspitze zur Rückseite der Pistole zeigt (Reinigungsposition);

Unter Druck kann die Sprühdüse schwer zu drehen sein. Drehen Sie den Hebel "PURGE/SPRAY" (10) in die Position "PURGE" und ziehen Sie den Abzug. Dadurch wird der Druck entlastet und die Düse lässt sich leichter drehen.

3. Stellen Sie den Hebel "PURGAR/SPRAY" auf die Position "SPRAY";
4. Entriegeln Sie die Waffe, drücken Sie den Abzug und richten Sie die Waffe auf ein Stück Holz oder Karton. Dadurch kann der Druck im Sprühschlauch die Verstopfung ausblasen. Wenn die Düse frei ist, tritt die Farbe in einem geraden Hochdruckstrahl aus;
5. Lassen Sie den Abzug der Waffe los und verriegeln Sie ihn;
6. Drehen Sie die Düse um 180° in die Sprühposition.

Schlauch- und Pistolenentlüftung



Entfernen Sie beim Spülen die Düse.

1. Lassen Sie den Abzug der Pistole los und stellen Sie den Hebel "PURGAR/SPRAY" in die Position "PURGAR" (10);
2. Richten Sie die Spritzpistole (6) auf einen leeren Behälter und betätigen Sie den Abzug;
3. Drücken Sie den Abzug, drehen Sie den Schalter in die Position "I" und stellen Sie den Hebel "PURGAR/SPRAY" in die Position "SPRAY";



Die Spritzpistole beginnt, Flüssigkeit durch das Saugrohr zu saugen. Lassen Sie es arbeiten, bis dieselbe Flüssigkeit aus der Pistole austritt.

4. Lassen Sie den Abzug los, stellen Sie den Hebel "PURGAR/SPRAY" in die Position "PURGAR" und den Schalter in die Position "0";
5. Drücken Sie den Abzug, um sicherzustellen, dass der Schlauch nicht unter Druck steht;
6. Sichern Sie den Abzug der Waffe.

Reinigung des Pistolenfilters

Dieser Filter sollte bei jeder Verwendung der Spritzpistole gereinigt werden. Wenn Sie dickere Farben verwenden, muss der Filter möglicherweise häufiger gereinigt werden.

1. Entlasten Sie den Druck, wie oben erwähnt;
2. Lösen Sie den Abzugsbügel, indem Sie auf den unteren Teil drücken. Drehen und schrauben Sie den Griff ab;
3. Nehmen Sie den Filter aus der Pistole und reinigen Sie ihn mit einer geeigneten Reinigungslösung;
4. Stellen Sie sicher, dass der Filter nicht beschädigt ist. Wenn ja, ersetzen Sie es;
5. Setzen Sie den Filter in die Pistole ein und ziehen Sie den Griff fest;

Der Filter muss korrekt an der Pistole angebracht sein. Eine unsachgemäße Montage führt zu einer verstopften Düse oder zu keinem Durchfluss aus der Pistole.

6. Bringen Sie den Abzugsbügel an.

Reinigung des Einlassfilters

Möglicherweise muss auch der Einlassfilter im Ansaugrohr gereinigt werden. Prüfen Sie dies jedes Mal, wenn Sie die Farbeimer wechseln.

Reinigen Sie den Einlassfilter mit einer geeigneten Reinigungslösung.

Reinigung der Ansaug- und Rücklaufleitungen

1. Verriegeln Sie den Pistolenabzug und drehen Sie den Schalter in die Position "0";
2. Entfernen Sie den Ansaugschlauch und den Rücklaufschlauch und reinigen Sie ihn mit einer geeigneten Reinigungslösung;

Sie sollten auch das Einlassventil reinigen und den Einlassfilter ausbauen und reinigen.

3. Stecken Sie den Ansaug- und Rücklaufschlauch wieder in die Spritzpistole;
4. Tauchen Sie die Ansaug- und Rücklaufleitung in einen Behälter mit frischer Reinigungslösung ein;
5. Bringen Sie den Hebel "PURGAR/SPRAY" in die Stellung "PURGAR", stellen Sie den Schalter in die Stellung "I" und drücken Sie den Abzug der Pistole auf einen Abfallbehälter, um den Druck zu entlasten;
6. Lassen Sie die Reinigungslösung 2-3 Minuten lang in der Spritzpistole zirkulieren;
7. Stellen Sie den Schalter auf die Position "0" und ziehen Sie das Netzkabel ab.

Reinigung und Lagerung

Reinigung

Reinigen Sie alle Komponenten des Sprühgeräts nach jedem Gebrauch. Wischen Sie die Spritzpistole mit einem sauberen, feuchten Tuch ab oder blasen Sie sie mit Niederdruck-Druckluft aus.

Eine sorgfältige Handhabung schützt die Spritzpistole und erhöht ihre Lebensdauer.

Lagerung

Bewahren Sie die Spritzpistole in ihrer Originalverpackung an einem sauberen, trockenen und für Kinder unzugänglichen Ort auf.

UMWELTSCHUTZ



Die Verpackung besteht aus wiederverwertbaren Materialien, die Sie über Ihre örtlichen Recyclingstellen entsorgen können.



Entsorgen Sie Elektrogeräte niemals im Hausmüll!

Gemäß der europäischen Richtlinie 2012/19/EU über Elektro- und Elektronik-Altgeräte und ihrer Umsetzung in nationales Recht müssen gebrauchte Elektrowerkzeuge getrennt gesammelt und bei ausgewiesenen Sammelstellen abgegeben werden.

Informationen zur Entsorgung von Altgeräten erhalten Sie bei den gesetzlichen Recyclingbeauftragten Ihrer Gemeinde.

KUNDENBETREUUNG

WhatsApp: +351 967 817 569

E-Mail: support@vito-tools.com

GARANTIEZERTIFIKAT

Die Garantie für dieses Produkt richtet sich nach dem ab dem Kaufdatum geltenden Recht. Sie müssen daher den Kaufbeleg während dieses Zeitraums aufbewahren. Die Garantie erstreckt sich auf Fabrikations-, Material- und Bedienungsfehler sowie auf die zur Behebung dieser Fehler erforderlichen Ersatzteile und Arbeiten.

Der Missbrauch des Produkts, eventuelle Reparaturen durch nicht autorisierte Personen (außerhalb des VITO-Kundendienstes) und durch den Gebrauch verursachte Schäden sind von der Garantie ausgeschlossen.

HÄUFIG GESTELLTE FRAGEN / FEHLERSUCHE

Frage/Problem - Ursache	Lösung
<p>Die Spritzpistole lässt sich nicht starten:</p> <ul style="list-style-type: none"> ● Keine Versorgungsspannung; ● Die Maschine wurde unter Druck abgeschaltet; ● Die Verlängerung ist beschädigt; ● Es gibt ein Problem mit dem Motor; 	<ul style="list-style-type: none"> ● Überprüfen Sie das Netzkabel, den Stecker und die Steckdose; ● Drehen Sie den Druckregler auf maximalen Druck, oder entlasten Sie den Druck, indem Sie den Hebel "PURGAR/SPRAY" in die Position "PURGAR" stellen; ● Ersetzen Sie die Verlängerung; ● Wenden Sie sich an den technischen Kundendienst;
<p>Das Spritzgerät schaltet sich ein, zieht aber keine Farbe, wenn der Hebel "PURGAR/SPRAY" auf die Position "PURGAR" gestellt wird:</p> <ul style="list-style-type: none"> ● Die Maschine wurde nicht richtig gespült; ● Der Farbeimer ist leer oder das Saugrohr ist nicht vollständig in die Farbe eingetaucht; ● Der Einlassfilter ist verstopft; ● Das Ansaugrohr ist nicht im Einlassventil eingeklemmt; ● Einlassventil ist verschlissen oder beschädigt; 	<ul style="list-style-type: none"> ● Reinigen Sie die Maschine; ● Füllen Sie den Eimer nach oder tauchen Sie das Saugrohr in Farbe; ● Reinigen Sie den Ansaugfilter; ● Reinigen Sie die Rohrverbindung und ziehen Sie sie fest; ● Wenden Sie sich an den technischen Kundendienst;
<p>Die Maschine saugt die Farbe an, aber der Druck nimmt ab, wenn die Pistole ausgelöst wird:</p> <ul style="list-style-type: none"> ● Die Düse ist beschädigt; ● Der Einlassfilter ist verstopft; ● Der Pistolenfilter ist verstopft; ● Die Farbe ist zu dick; ● Einlassventil ist verschlissen oder beschädigt; 	<ul style="list-style-type: none"> ● Tauschen Sie die Düse aus; ● Reinigen Sie den Ansaugfilter; ● Reinigen Sie den Pistolenfilter; ● Verdünnen Sie die Farbe; ● Wenden Sie sich an den technischen Kundendienst;
<p>Die Spritzpistole ist undicht:</p> <ul style="list-style-type: none"> ● Die Pistole ist beschädigt; 	<ul style="list-style-type: none"> ● Tauschen Sie die Spritzpistole aus;
<p>Die Düse ist undicht:</p> <ul style="list-style-type: none"> ● Die Düse ist falsch montiert; 	<ul style="list-style-type: none"> ● Prüfen und montieren Sie die Düse korrekt;
<p>Die Spritzpistole sprüht nicht:</p> <ul style="list-style-type: none"> ● Die Düse oder der Pistolenfilter ist verstopft; ● Die Düse befindet sich in der Reinigungsposition; 	<ul style="list-style-type: none"> ● Reinigen Sie die Düse oder den Filter; ● Stellen Sie die Düse in die Sprühposition;
<p>Das Sprühbild ist nicht gleichmäßig:</p> <ul style="list-style-type: none"> ● Der Druck ist auf den Mindestdruck eingestellt; ● Die Pistole, die Düse oder der Pistolenfilter ist verstopft; ● Ansaugschlauch ist im Einlassventil lose; ● Die Düse ist beschädigt; ● Die Farbe ist zu dick; 	<ul style="list-style-type: none"> ● Erhöhen Sie den Druck; ● Prüfen und reinigen; ● Ziehen Sie den Saugschlauch fest; ● Tauschen Sie die Düse aus; ● Verdünnen Sie die Farbe;

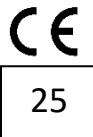

DECLARAÇÃO UE DE CONFORMIDADE

CENTRAL LOBÃO S.A.
RUA DA GÂNDARA, 664
4520-606 S. JOÃO DE VER VFR

PT: Declara para os devidos efeitos que o artigo a seguir descrito:

ES: Declara para todos los efectos que el artículo siguiente:

EN: Declares for all due effects the product described below:

FR: Déclare que l'article décrit ci-dessous :

DE: Erklärt hiermit, dass das folgende Produkt:

<p>PT: MÁQUINA DE PINTURA AIRLESS 850W ES: PULVERIZADOR DE PINTURA SIN AIRE 850W EN: AIRLESS PAINT SPRAYER 850W FR: PULVÉRISATEUR DE PEINTURE SANS AIR 850W DE: 850W AIRLESS-LACKIERMASCHINE</p>	<p>VIMPA850</p>
--	-----------------

PT: Está de acordo com as seguintes normas ou documentos normativos (1) e conforme as diretivas (2):

ES: Cumple las siguientes normas o documentos normativos (1) y según las determinaciones de las directivas (2):

EN: Complies with the following standards or normative documents (1) and as defined by (2):

FR: Est conforme aux normes ou documents normatifs (1) suivants et selon les dispositions des directives (2) :

DE: Den folgenden Normen oder normativen Dokumenten (1) entspricht, in Übereinstimmung mit den Richtlinien (2):

(1) "EN 62233:2008, EN 60335-1:2012+A11:2014+A13:2017+A1:2019+A2:2019+A14:2019+A15:2021, AfPS GS 2019:01 PAK, EN IEC 55014-1:2021, EN IEC 55014-2:2021, EN IEC 61000-3-2:2019+A1:2021, EN 61000-3-3:2013+A1:2019+A2:2021, IEC 62321-3-1:2013, IEC 62321-4:2013+AMD1:2017, IEC 62321-5:2013, IEC 62321-6:2015, IEC 62321-7-1:2015, IEC 62321-7-2:2017 or EN ISO 17075-1:2017, IEC 62321-8:2017"

(2) "2006/42/EC, 2014/30/EU, 2011/65/EU & (EU) 2015/863"

S. João de Ver, 20/10/2025

Processo técnico compilado por; Proceso técnico compilado por; Technical file compiled by; Dossier technique complé par; Technische Dokumentation erstellt von: Hugo Santos

Central Lobão S.A.
O Técnico Responsável
Hugo Santos



TOOLS FOR THE BRAVE

vito-tools.com



Points de collecte sur www.quefairedemesdechets.fr
Privilégiez la réparation ou le don de votre appareil !



Raccolta differenziata



RUA DA GÂNDARA, 664
4520-606 S. JOÃO DE VER
STA. MARIA DA FEIRA - PORTUGAL

VIMPA850_REV03_OUT25