

VITO

HAND TOOLS



VINLTT5L60

- PT NIVEL LASER TT 5 LINHAS
- ES NIVEL LÁSER TT 5 LÍNEAS
- EN 5-LINE LASER LEVEL
- FR NIVEAU LASER TT 5 LIGNES
- DE LINIENLASER TT 5 LINIEN

MANUAL DE INSTRUÇÕES

-VERSÃO ORIGINAL
MANUAL DE INSTRUCCIONES
INSTRUCTION MANUAL
MODE D'EMPLOI
GEBRAUCHSANWEISUNG

ÍNDICE

PT

DESCRIÇÃO DA FERRAMENTA E CONTEÚDO DA EMBALAGEM	4
INSTRUÇÕES GERAIS DE SEGURANÇA E UTILIZAÇÃO.....	6
Geral	6
Manutenção e limpeza.....	6
Assistência Técnica.....	6
INSTRUÇÕES DE MONTAGEM	7
Colocação/substituição da bateria	7
Montagem do laser na base.....	7
INSTRUÇÕES DE FUNCIONAMENTO	7
Ligar/desligar o laser	7
Modos de projeção do raio de laser.....	7
Tipos de nivelamento.....	8
INSTRUÇÕES DE MANUTENÇÃO E LIMPEZA	8
Limpeza e armazenamento	8
PROTEÇÃO DO MEIO AMBIENTE	8
APOIO AO CLIENTE.....	8
CERTIFICADO DE GARANTIA.....	8
PERGUNTAS FREQUENTES / RESOLUÇÃO DE PROBLEMAS ..	9

ES

DESCRIPCIÓN DE LA HERRAMIENTA Y CONTENIDO DEL EMBALAJE	10
INSTRUCCIONES GENERALES DE SEGURIDAD Y USO	12
General.....	12
Mantenimiento y limpieza	12
Asistencia Técnica	12
INSTRUCCIONES DE MONTAJE	13
Colocar/sustituir la batería.....	13
Montaje del nivel láser en la base	13
INSTRUCCIONES DE FUNCIONAMIENTO.....	13
Encender/apagar el nivel láser	13
Modos de proyección del rayo láser.....	13

Tipos de nivelación	14
INSTRUCCIONES DE MANTENIMIENTO Y LIMPIEZA	14
Limpeza y almacenamiento	14
PROTECCIÓN DEL MEDIO AMBIENTE.....	14
ATENCIÓN AL CLIENTE	14
CERTIFICADO DE GARANTÍA	14
PERGUNTAS FRECUENTES / RESOLUCIÓN DE PROBLEMAS	15

EN

TOOL DESCRIPTION AND PACKAGING CONTENT	16
GENERAL SAFETY AND USE INSTRUCTIONS	18
General.....	18
Maintenance and cleaning	18
Technical Assistance	18
ASSEMBLY INSTRUCTIONS	19
Inserting/replacing the battery	19
Mounting the laser level on the base	19
OPERATING INSTRUCTIONS	19
Switching the laser level on/off	19
Laser beam projection modes	19
Types of levelling.....	20
MAINTENANCE AND CLEANING INSTRUCTIONS.....	20
Cleaning and storage.....	20
ENVIRONMENTAL POLICY	20
CUSTOMER SERVICE.....	20
WARRANTY CERTIFICATE	20
FREQUENTLY ASKED QUESTIONS/TROUBLESHOOTING.....	21

FR

DESCRIPTION DE L'OUTIL ET CONTENU DE L'EMBALLAGE.	22
INSTRUCTIONS GÉNÉRALES DE SÉCURITÉ ET D'UTILISATION	24
Général.....	24
Entretien et nettoyage.....	24
Assistance Technique	24
INSTRUCTIONS DE MONTAGE	25

Insérer/remplacer la batterie	25
Montage du niveau laser sur la base.....	25
INSTRUCTIONS DE FONCTIONNEMENT	25
Allumer/éteindre le niveau laser	25
Modes de projections du faisceau laser	25
Types de nivellement	26
INSTRUCTIONS D'ENTRETIEN ET NETTOYAGE	26
Nettoyage et stockage	26
PROTECTION DE L'ENVIRONNEMENT	26
SERVICE CLIENT	26
CERTIFICAT DE GARANTIE	26
FOIRE AUX QUESTIONS/DÉPANNAGE	27
DECLARAÇÃO DE CONFORMIDADE/ DECLARACIÓN DE CONFORMIDAD/ DECLARATION OF CONFORMITY/ DÉCLARATION DE CONFORMITÉ/ KONFORMITÄTSERLÄRUNG	28

DESCRIÇÃO DA FERRAMENTA E CONTEÚDO DA EMBALAGEM

NIVEL LASER TT 5 LINHAS 60M - VINLTT5L60

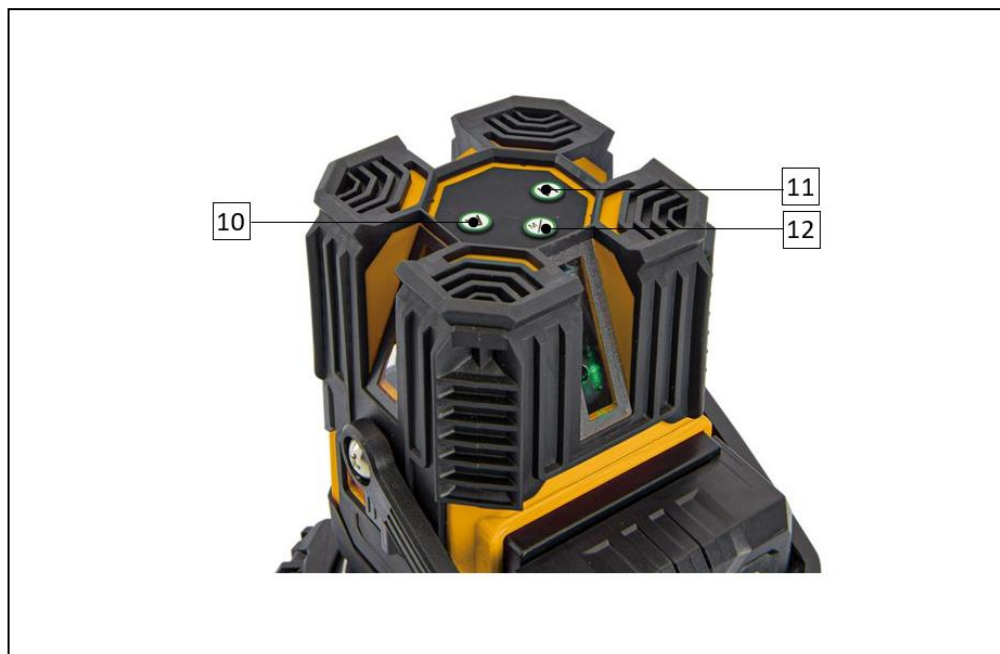
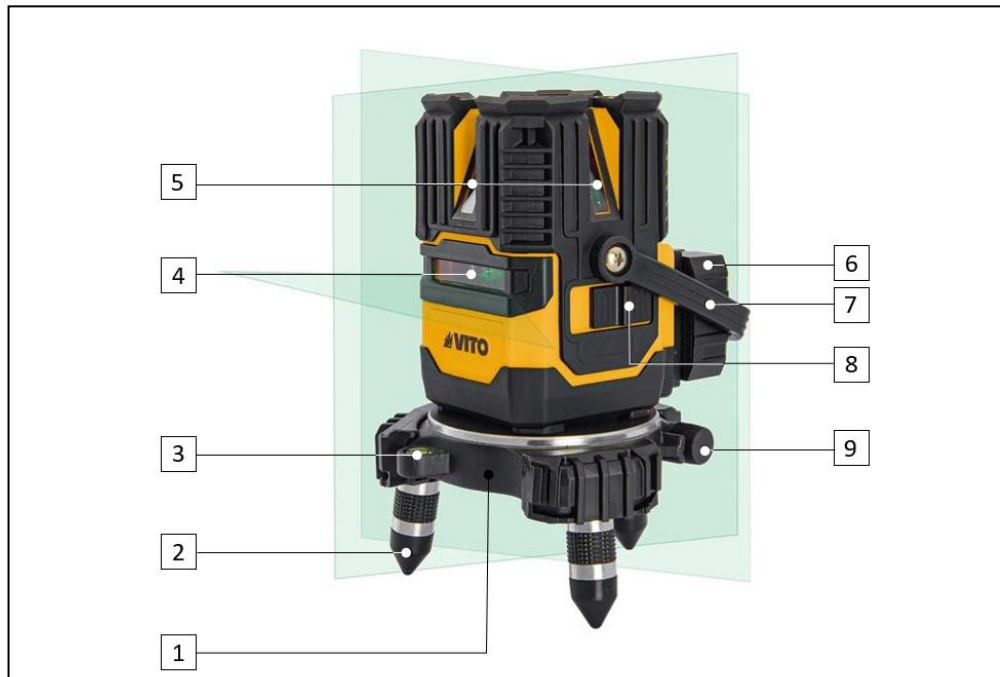

Lista de Componentes	
1	Base rotativa com bolha e micro ajuste
2	Pés da base
3	Bolha
4	Abertura para saída do raio de laser horizontal
5	Abertura para saída do raio de laser vertical
6	Bateria
7	Pega de transporte
8	Interruptor "ON/OFF"
9	Manipule de micro ajuste da base
10	Tecla para linha vertical
11	Tecla para linha horizontal
12	Tecla de seleção do modo de projeção

Especificações Técnicas	
Tensão nominal [V]:	3.7
Capacidade [mAh]:	4000
Autonomia [h]:	> 4
Comprimento de onda do laser [nm]:	520
Potência do laser [mW]:	Classe 2, < 1 mW
Largura da linha de laser [mm/m]:	100 lux, 2mm/5m
Diâmetro do raio de ação [m]:	30
Precisão [mm/m]:	± 0.22
Tempo de nivelamento [s]:	< 4
Faixa de nivelamento [°]:	3
Rosca de fixação do tripé:	1/4 "
Temperatura de trabalho [°C]:	10 - 50
Peso do produto [Kg]:	1.2
Dimensões do produto [mm]:	140 x 140 x 200

Conteúdo da Embalagem	
1	Nível laser VINLTT5L60
1	Base rotativa com bolha e micro ajuste
2	Baterias 3.7V
1	Cabo de alimentação USB-C
1	Transformador
1	Placa-alvo verde
1	Manual de instruções

Simbologia



Alerta de segurança ou chamada de atenção.



Para reduzir o risco de lesões, o utilizador deve ler o manual de instruções.



Perigo de fogo ou explosão.



Perigo de laser.



Embalagem de material reciclado.



Recolha separada de baterias e/ou ferramentas elétricas.

INSTRUÇÕES GERAIS DE SEGURANÇA E UTILIZAÇÃO



Leia sempre as instruções de segurança, funcionamento e manutenção antes de começar a utilizar o seu laser de nível. O manual de instruções é parte integrante do laser e tem de ser sempre fornecido. Guarde o manual para futuras consultas.



Ao utilizar lasers de nível deve considerar determinadas medidas básicas de segurança, de modo a evitar o risco de incêndio e acidentes pessoais.

Geral

Utilize o laser de nível sempre com cuidado, de forma responsável e tendo em consideração que o utilizador é responsável por eventuais acidentes causados a terceiros ou aos seus bens.

O laser só pode ser utilizado por pessoas que tenham lido o manual de instruções e estejam familiarizadas com o manuseamento. Antes da primeira utilização, o utilizador deve ser instruído pelo vendedor ou por outra pessoa competente sobre a utilização do laser, deve obter instruções adequadas e práticas.

Nunca permita a utilização do laser por crianças, pessoas com capacidades físicas, sensoriais ou mentais limitadas, pessoas com falta de experiência ou conhecimento da ferramenta e outras pessoas que não estejam familiarizadas com as instruções de utilização.

Utilize o laser só se estiver em boas condições físicas e psíquicas. Não utilize o laser se estiver cansado ou sob o efeito de álcool, drogas ou medicamentos. Se sofrer de algum problema de saúde, informe-se junto do seu médico sobre a possibilidade de trabalhar com o laser.



Nunca aponte o raio laser na direção de pessoas ou animais e não olhe diretamente para o raio. Este laser de nível produz raios laser de classe 2, conforme IEC 60825-1. A exposição prolongada dos olhos ao laser pode provocar cegueira.

O laser é fornecido com uma etiqueta de advertência de laser. Antes da primeira utilização, garanta que a etiqueta está colada e nunca utilize o laser com a etiqueta de advertência ilegível.

O uso de óculos de proteção para laser reduz o risco de lesões. Garanta que as características dos óculos de proteção estão de acordo com o tipo de raio do laser.



O laser apenas pode ser utilizado conforme descrito neste manual de instruções. Não é permitida qualquer outra utilização, que possa provocar danos no laser e resulte em ferimentos no utilizador, provocados pela exposição ao raio laser.

Por motivos de segurança, é proibida qualquer alteração ao laser além da montagem de acessórios autorizados pelo fabricante. Qualquer alteração efetuada anula o direito à garantia.

Poderá obter informações sobre os acessórios autorizados junto do seu distribuidor oficial VITO.

Não exponha o laser à chuva nem a utilize em ambientes molhados ou húmidos. A entrada de água num laser aumenta o risco de dano na ferramenta.

Não sujeite o laser à exposição solar, temperaturas extremas nem a grandes oscilações de temperatura. No caso de utilizar o laser nas condições referidas, é possível que a precisão seja prejudicada.



Não utilize lasers em ambientes explosivos, nomeadamente na presença de líquidos, gases ou poeiras inflamáveis. Os lasers podem criar faíscas e inflamar os líquidos, gases ou poeiras.

Manutenção e limpeza

Limpeza:

Mantenha sempre o laser de nível limpo e seco, isento de óleo, lubrificantes ou gorduras. Efetue a limpeza de todos os componentes e acessórios do laser após a utilização.

Não utilize produtos de limpeza agressivos. Estes produtos podem danificar plásticos e metais, prejudicando o funcionamento seguro do laser.

Trabalhos de manutenção:

Apenas podem ser realizados trabalhos de manutenção descritos neste manual de instruções, todos os restantes trabalhos deverão ser executados por um distribuidor oficial.

Mantenha todas as porcas e parafusos bem apertados, para que a ferramenta elétrica esteja em condições de funcionar com segurança.

Assistência Técnica

A ferramenta elétrica deve ser reparada apenas pelo serviço de assistência técnica da marca, ou por pessoal qualificado, apenas com peças de substituição originais.

INSTRUÇÕES DE MONTAGEM

Colocação/substituição da bateria

Durante a seleção e utilização da bateria deve ter em atenção os seguintes aspetos:

- Utilize a bateria sempre carregada;
- Utilize as baterias do mesmo fabricante, tipo e capacidade;
- Caso o laser não seja utilizado durante longos períodos, retire a bateria. A bateria pode descarregar no caso de armazenamento prolongado;
- As baterias em fim de vida devem ser eliminadas de acordo com as leis e regulamentos locais.

Utilize o procedimento apresentado a seguir para colocar/substituir a bateria:

1. Coloque o interruptor "ON/OFF" (8) na posição "OFF";
2. Deslize a bateria (6) no encaixe.

Para retirar basta deslizar a bateria no sentido contrário.

Montagem do laser na base

O nível laser TT só pode ser utilizado com a base VITO fornecida.

A base rotativa tem uma bolha para verificar o nivelamento da mesma e permite fazer micro ajuste na rotação.

1. Enrosque a rosca de fixação do nível laser no parafuso de fixação da base.

INSTRUÇÕES DE FUNCIONAMENTO

O laser foi concebido para determinar e controlar linhas horizontais e verticais em espaços fechados. É ideal para efetuar marcações e alinhamentos em paredes, tetos ou pavimentos.

Para garantir que trabalha com o laser em segurança deve ter em atenção alguns cuidados e procedimentos:

- Antes da utilização, verifique se todos os parafusos de fixação estão convenientemente apertados. É importante uma revisão regular de modo a garantir as questões de segurança e o rendimento do laser;
- Evite que o laser sofra pancadas ou quedas. Danos no laser podem prejudicar a precisão. Caso o laser sofra pancadas ou quedas deverá controlar a linha do laser, comparando-a com uma linha de referência conhecida, vertical ou horizontal;

- Caso o interruptor "ON/OFF" esteja danificado deve ser reparado ou substituído;
- Desligue o laser antes de transportá-lo. A unidade de nivelamento é bloqueada logo que o interruptor "ON/OFF" é colocado na posição "OFF", caso contrário poderia sofrer danos provocados por fortes movimentos.

Ligar/desligar o laser

1. Para ligar o laser coloque o interruptor "ON/OFF" (8) na posição "ON".
2. Para desligar o laser coloque o interruptor "ON/OFF" (8) na posição "OFF".



Nunca deixe o laser ligado sem vigilância. Desligue sempre o laser após cada utilização.

Modos de projeção do raio de laser

Para selecionar o modo de projeção do raio laser, pressione as teclas de seleção.

Laser horizontal

Quando se prime o botão horizontal (11), a linha horizontal acende-se.



1ª vez: linha horizontal, 2ª vez: apaga-se

Laser vertical

Quando se prime o botão vertical (10), as linhas verticais acendem-se em sequência.



1ª vez: linhas dianteira e traseira, 2ª vez: linhas laterais, 3ª vez: luzes apagadas.

Modo de nivelamento manual



Para ativar o modo de nivelamento manual deve pressionar a tecla de seleção do modo de projeção (12) durante dois segundos. Este modo permite mover o laser sem danificar o mesmo. Para desligar pressione a tecla por dois segundos.

Tipos de nivelamento

Nivelamento automático:

O nivelamento automático compensa automaticamente desníveis de $\pm 3^\circ$ na estrutura ou no suporte de fixação.

O laser ajusta automaticamente o nivelamento sempre que ocorrerem abalos ou mudanças de posição durante o funcionamento. Após qualquer ajuste de nivelamento, para evitar erros, deverá controlar a posição das linhas de laser em relação aos pontos de referência.

Se o nivelamento automático não puder ser realizado, porque a base de apoio do laser tem uma inclinação superior a 3° com a horizontal, o led indicador de nivelamento automático fica vermelho.

Fora da faixa de nivelamento automático de $\pm 3^\circ$ não é possível trabalhar com o nivelamento automático.

1. Coloque o laser numa superfície horizontal e firme ou fixe-o num suporte;
2. Coloque o interruptor "ON/OFF" (8) na posição "ON";
3. Pressione as teclas de seleção de acordo com o modo de projeção do raio laser pretendido.

Sem nivelamento automático:

Com o nivelamento automático desligado, as projeções das linhas de laser ficam bloqueadas e deixam de ser autivelantes. É possível segurar o nível com as mãos, colocá-lo sobre uma superfície ou suporte inclinados.

1. Coloque o interruptor "ON/OFF" (8) na posição "OFF";
2. Pressione as teclas de seleção de acordo com o modo de projeção do raio laser pretendido.

INSTRUÇÕES DE MANUTENÇÃO E LIMPEZA

O laser não requer qualquer manutenção adicional. No entanto, deve ser efetuada uma limpeza regular de modo a garantir o funcionamento contínuo e sem problemas.

Antes de efetuar qualquer trabalho de verificação, manutenção ou limpeza, retire a bateria do laser.

Limpeza e armazenamento

Limpeza

Após cada utilização limpe todos os componentes do laser. Limpe o laser com um pano limpo e húmido ou sobre com ar comprimido a baixa pressão. O manuseamento cuidado protege o laser e aumenta a vida útil.

Armazenamento

Sempre que não estiver em uso, guarde o laser num local seco, limpo, livre de vapores corrosivos e fora do alcance das crianças. Retire a bateria quando armazena o laser.

PROTEÇÃO DO MEIO AMBIENTE



A embalagem é composta por materiais recicláveis, que pode eliminar através dos pontos de reciclagem locais.



Nunca coloque equipamentos elétricos ou baterias no lixo doméstico!

Segundo a diretiva europeia 2012/19/CE relativa aos resíduos de equipamentos elétricos e eletrónicos e a respetiva transposição para o direito interno, os equipamentos elétricos usados têm de ser recolhidos separadamente e entregues nos locais de recolha previstos para o efeito.

De acordo com a diretiva europeia 2006/66/EC, baterias defeituosas ou usadas, devem ser recolhidas separadamente e entregues nos locais de recolha previstos para o efeito.

Para obter informações relativas à eliminação de equipamentos e baterias contacte os responsáveis legais pela reciclagem no seu município.

APOIO AO CLIENTE

WhatsApp: +351 967 817 569

E-mail: support@vito-tools.com

CERTIFICADO DE GARANTIA

A garantia deste produto está de acordo com a lei em vigor a partir da data de compra. Deverá, pois, guardar a prova de compra durante esse período de tempo. A garantia engloba qualquer defeito de fabrico, de material ou de funcionamento, assim como os sobressalentes e trabalhos necessários para a sua recuperação.

Excluem-se da garantia a má utilização do produto, eventuais reparações efetuadas por pessoas não autorizadas (fora da assistência da marca VITO), assim como qualquer estrago causado pela utilização da mesma.

PERGUNTAS FREQUENTES / RESOLUÇÃO DE PROBLEMAS

Pergunta/Problema - Causa	Solução
O laser não liga quando coloca o interruptor "ON/OFF" na posição "ON": <ul style="list-style-type: none"><li data-bbox="87 231 348 253">• A bateria está descarregada;	Substitua ou carregue a bateria;

DESCRIPCIÓN DE LA HERRAMIENTA Y CONTENIDO DEL EMBALAJE

NIVEL LÁSER TT 5 LÍNEAS 60M – VINLTT5L60

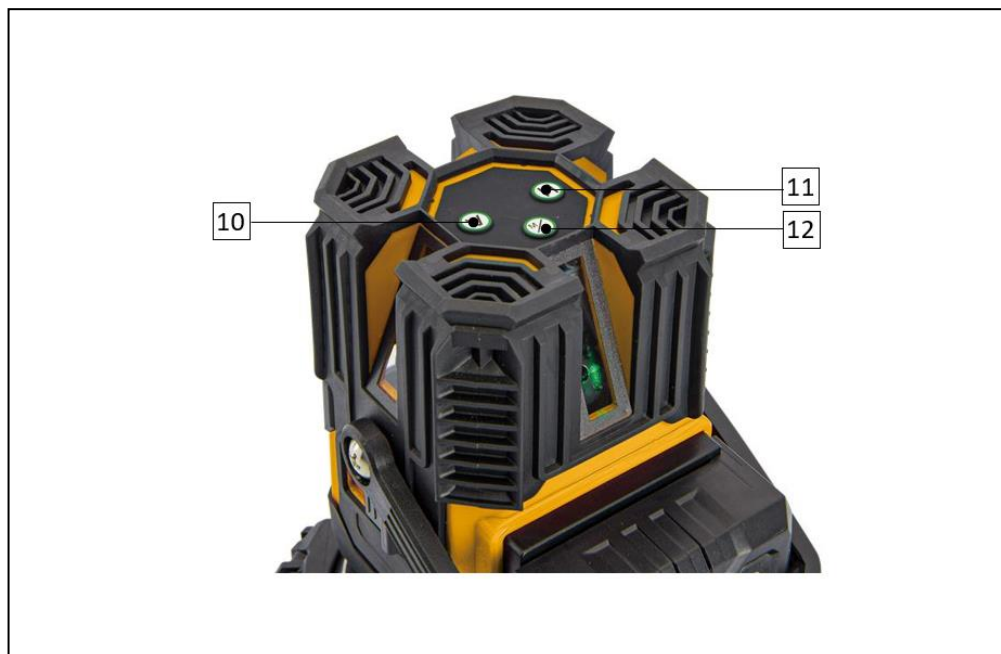
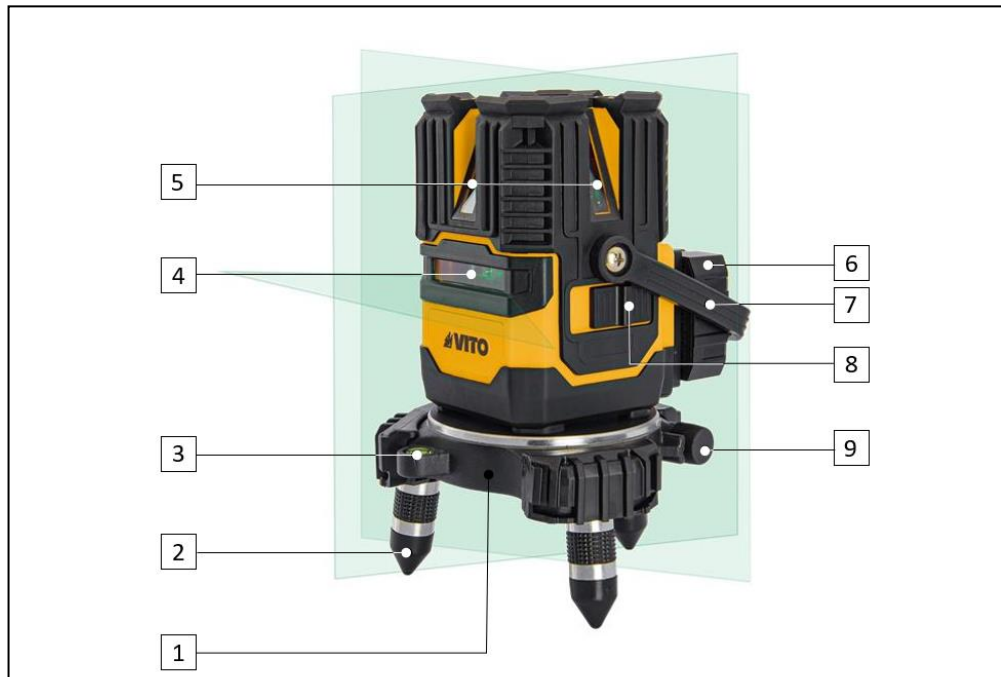

Lista de Componentes	
1	Base giratoria con burbuja y microajuste
2	Pies de la base
3	Burbuja
4	Salida del rayo láser horizontal
5	Salida del rayo láser vertical
6	Batería
7	Empuñadura de transporte
8	Interruptor encendido/apagado
9	Pomo de microajuste de la base
10	Tecla de línea vertical
11	Tecla de línea horizontal
12	Tecla de selección del modo de proyección

Datos Técnicos	
Tensión nominal [V]:	3,7
Capacidad [mAh]:	4000
Autonomía [h]:	> 4
Longitud de onda del láser [nm]:	520
Potencia del láser [mW]:	Clase 2, < 1 mW
Ancho de la línea láser [mm/m]:	100 lux, 2mm/5m
Rango de trabajo [m]:	30
Precisión [mm/m]:	± 0,22
Tiempo de nivelación [s]:	< 4
Rango de nivelación [°]:	3
Rosca de fijación para trípode:	1/4 "
Temperatura de funcionamiento [°C]:	10 – 50
Peso del producto [Kg]:	1,2
Dimensiones del producto [mm]:	140 x 140 x 200

Contenido del Embalaje	
1	Nivel láser VINLTT5L60
1	Base giratoria con burbuja y microajuste
2	Baterías 3,7V
1	Cable de alimentación USB-C
1	Transformador
1	Placa objetivo verde
1	Manual de instrucciones

Simbología



Alerta de seguridad o llamada de atención.



Para reducir el riesgo de lesiones, el usuario debe leer el manual de instrucciones.



Peligro de incendio o explosión.



Peligro de láser.





Embalaje de material reciclado.



Recogida separada de baterías y/o herramientas eléctricas.

INSTRUCCIONES GENERALES DE SEGURIDAD Y USO

 Lea siempre las instrucciones de seguridad, funcionamiento y mantenimiento antes de empezar a utilizar su nivel láser. El manual de instrucciones es parte integrante del nivel láser y tiene que ser siempre suministrado. Guarde el manual de instrucciones para futuras consultas.

 Al utilizar niveles láser debe considerar ciertas medidas básicas de seguridad, para evitar el riesgo de incendio y accidentes personales.

General

Utilice el nivel láser siempre con cuidado, consciente de la responsabilidad y teniendo en cuenta que el usuario es responsable de eventuales accidentes causados a terceros o a sus bienes.

El nivel láser sólo puede ser utilizado por personas que hayan leído el manual de instrucciones y estén familiarizadas con su manipulación. Antes de la primera utilización, el usuario debe ser instruido por el vendedor u otra persona competente sobre el uso del nivel láser, y debe obtener instrucciones prácticas y adecuadas.

Nunca permita que el nivel láser sea utilizado por niños, personas con capacidades físicas, sensoriales o mentales limitadas, personas con falta de experiencia y conocimiento de la herramienta u otras personas que no estén familiarizadas con las instrucciones de uso.

Utilice el nivel láser sólo si usted se encuentra en buenas condiciones físicas y mentales. Nunca lo utilice si está cansado o bajo el efecto de alcohol, drogas o medicamentos. Si padece algún problema de salud, consulte a su médico sobre la posibilidad de trabajar con el nivel láser.

 No apunte nunca el rayo láser en dirección a personas o animales y no mire directamente al rayo. Este nivel láser produce rayos láser de clase 2 conforme a la norma IEC 60825-1. La exposición prolongada de los ojos al láser puede causar ceguera.

El nivel láser se suministra con una etiqueta de advertencia de láser. Antes del primer uso, asegúrese de que la etiqueta está pegada y nunca utilice el nivel láser con una etiqueta de advertencia ilegible.

El uso de gafas de protección para láser reduce el riesgo de lesiones. Asegúrese de que las características de las gafas se corresponden con el tipo de rayo láser.

 El nivel láser solamente debe ser utilizado como detallado en este manual de instrucciones. No se permite ningún otro uso que pueda dañar el nivel láser y provocar lesiones al usuario, causadas por la exposición al rayo láser.

Por motivos de seguridad, se prohíbe cualquier cambio en el nivel láser además del montaje de accesorios autorizados por el fabricante. Cualquier cambio efectuado anula el derecho a la garantía.

Puede obtener información sobre los accesorios autorizados en su distribuidor oficial VITO.

No exponga el nivel láser a la lluvia ni lo utilice en ambientes húmedos o mojados. La entrada de agua en el nivel aumenta el riesgo de daños.

No exponga el nivel láser a la luz solar, a temperaturas extremas o a grandes variaciones de temperatura. Si utiliza el nivel láser en estas condiciones, es posible que la precisión se vea afectada.

 No utilice el nivel láser en ambientes explosivos, especialmente en presencia de líquidos, gases o polvo inflamables. Los láseres crean chispas que pueden inflamar los líquidos, gases o polvo.

Mantenimiento y limpieza

Limpieza:

Mantenga siempre el nivel láser limpio y seco, libre de aceite, grasa y lubricantes. Limpie todos los componentes y accesorios del nivel láser después de su uso.

No utilice productos de limpieza agresivos. Estos productos pueden dañar plásticos y metales, perjudicando el funcionamiento seguro del nivel láser.

Mantenimiento:

Solo se pueden realizar los trabajos de mantenimiento descritos en este manual de instrucciones, todos los demás trabajos deberán ser ejecutados por un distribuidor oficial.

Mantenga apretados todos los tornillos y tuercas para que la herramienta eléctrica pueda funcionar con seguridad.

Asistencia Técnica

La herramienta eléctrica sólo debe repararse por el servicio de asistencia técnica de la marca, o por personal cualificado y siempre con piezas de recambio originales.

INSTRUCCIONES DE MONTAJE

Colocar/sustituir la batería

A la hora de escoger y utilizar las baterías, hay que tener en cuenta los siguientes aspectos:

- Utilice siempre una batería cargada;
- Utilice baterías del mismo fabricante, tipo y capacidad;
- Si el nivel láser no se va a utilizar durante períodos prolongados, extraiga la batería. La batería puede descargarse en caso de almacenamiento prolongado;
- Las baterías al final de su vida útil deben eliminarse de acuerdo con las leyes y normativas locales.

Siga el siguiente procedimiento para insertar/sustituir la batería:

1. Ponga el interruptor encendido/apagado (8) en la posición "apagado";
2. Introduzca la batería (6) en el encaje.

Para extraerla, basta con deslizar la batería en sentido contrario.

Montaje del nivel láser en la base

El nivel láser TT sólo puede utilizarse con la base VITO suministrada.

La base giratoria dispone de una burbuja para comprobar su nivelación y permite microajustar la rotación.

1. Enrosque la rosca de fijación del nivel láser en el tornillo de fijación de la base.

INSTRUCCIONES DE FUNCIONAMIENTO

El nivel láser está diseñado para determinar y controlar líneas horizontales y verticales en espacios cerrados. Es ideal para hacer marcas y alineaciones en paredes, techos o suelos.

Para trabajar de forma segura con el nivel láser, hay que tener en cuenta ciertas precauciones y procedimientos:

- Antes de utilizarlo, compruebe que todos los tornillos de fijación estén bien apretados. Las comprobaciones periódicas son importantes para garantizar la seguridad y el rendimiento del nivel láser;
- Evite que el nivel láser se golpee o se caiga. Los daños en el nivel láser pueden afectar a la precisión. Si el nivel láser se golpea o se cae, debe comprobar la línea láser contra una línea de referencia vertical u horizontal conocida;

- Si el interruptor encendido/apagado está dañado debe ser reparado o cambiado;
- Apague el nivel láser antes de transportarlo. La unidad de nivelación se bloquea en cuanto el interruptor encendido/apagado se coloca en la posición "apagado", de lo contrario podría dañarse con movimientos fuertes.

Encender/apagar el nivel láser

1. Para encender el nivel láser, ponga el interruptor encendido/apagado (8) en la posición "encendido";
2. Para apagar el nivel láser, ponga el interruptor encendido/apagado (8) en la posición "apagado".



No deje nunca el nivel láser encendido sin vigilancia. Apague siempre el nivel láser después de cada uso.

Modos de proyección del rayo láser

Para seleccionar el modo de proyección del rayo láser, pulse las teclas de selección.

Láser horizontal

Al pulsar la tecla horizontal (11), se enciende la línea horizontal.



1ª vez: línea horizontal, 2ª vez: se apaga.

Láser vertical

Al pulsar la tecla vertical (10), las líneas verticales se encienden en secuencia.



1ª vez: líneas delantera y trasera, 2ª vez: líneas laterales, 3ª vez: luces apagadas.

Modo de nivelación manual



Para activar el modo de nivelación manual, pulse la tecla de selección del modo de proyección (12) durante dos segundos. Este modo permite mover el láser sin dañarlo. Para apagarlo, pulse la tecla durante dos segundos.

Tipos de nivelación

Nivelación automática:

La nivelación automática compensa automáticamente los desniveles de $\pm 3^\circ$ en la estructura o el soporte de fijación.

El nivel láser ajusta automáticamente la nivelación cuando se ocurren golpes o cambios de posición durante el funcionamiento. Después de cualquier ajuste de nivelación, para evitar errores, debe comprobar la posición de las líneas láser en relación con los puntos de referencia.

Si no se puede realizar la nivelación automática porque la base del nivel láser está inclinada más de 3° en relación con la horizontal, el indicador LED de nivelación automática se enciende en rojo.

Fuera del rango de nivelación automática de $\pm 3^\circ$ no es posible trabajar con nivelación automática.

1. Coloque el nivel láser en una superficie firme y horizontal o fíjelo en un soporte;
2. Ponga el interruptor encendido/apagado (8) en la posición "encendido";
3. Pulse las teclas de selección según el modo de proyección del rayo láser deseado.

Sin nivelación automática:

Cuando se desactiva la nivelación automática, las proyecciones de las líneas láser se bloquean y dejan de ser autonivelantes. Puede sujetar el nivel con las manos o colocarlo sobre una superficie o un soporte inclinados.

1. Ponga el interruptor encendido/apagado (8) en la posición "apagado";
2. Pulse las teclas de selección según el modo de proyección del rayo láser deseado.

INSTRUCCIONES DE MANTENIMIENTO Y LIMPIEZA

El nivel láser no requiere ningún mantenimiento adicional. No obstante, debe limpiarse periódicamente para garantizar un funcionamiento continuo sin problemas.

Antes de realizar cualquier comprobación, mantenimiento o limpieza, extraiga la batería del nivel láser.

Limpieza y almacenamiento

Limpieza

Después de cada utilización limpie todos los componentes del nivel láser. Limpie el nivel láser con un paño limpio y húmedo o sople con aire comprimido a baja presión. Un manejo cuidadoso protege el nivel láser y prolonga su vida útil.

Almacenamiento

Siempre que no se utilice, guarde el nivel láser en un lugar seco y limpio, libre de vapores corrosivos y fuera del alcance de los niños. Retire la batería cuando guarde el nivel láser.

PROTECCIÓN DEL MEDIO AMBIENTE



El embalaje está compuesto de materiales reciclables, que puede desechar a través de los puntos de reciclaje locales.



¡Nunca coloque ningún tipo de aparatos eléctricos o baterías en la basura doméstica!

Según la directiva europea 2012/19/CE al respecto de los residuos de aparatos eléctricos y electrónicos y su transposición para el derecho interno, las herramientas eléctricas tienen de ser recogidas separadamente y entregadas en los locales de recogida previstos al efecto.

Según la directiva europea 2006/66/CE, las baterías defectuosas o usadas deben recogerse por separado y entregarse en los puntos de recogida designados.

Puede obtener información sobre la eliminación de aparatos y baterías usados en las entidades locales responsables por el reciclaje.

ATENCIÓN AL CLIENTE

WhatsApp: +351 967 817 569

E-mail: support@vito-tools.com

CERTIFICADO DE GARANTÍA

La garantía de este producto está en conformidad con la ley vigente a partir de la fecha de compra. Por lo tanto, debe guardar el comprobante de compra durante ese período de tiempo. La garantía cubre cualquier defecto de fabricación, material o funcionamiento, así como los repuestos y el trabajo necesario para su reparación.

Se excluyen de la garantía el mal uso del producto, las reparaciones efectuadas por personas no autorizadas (ajenas al servicio de asistencia técnica de la marca VITO), así como los daños causados por el uso del producto.

PREGUNTAS FRECUENTES / RESOLUCIÓN DE PROBLEMAS

Pregunta/Problema – Causa	Solución
<p>El nivel láser no se enciende cuando se coloca el interruptor encendido/apagado en la posición “encendido”:</p> <ul style="list-style-type: none">• La batería está descargada;	<p>Sustituir o cargar la batería;</p>

TOOL DESCRIPTION AND PACKAGING CONTENT

5-LINE LASER LEVEL 60M – VINLTT5L60

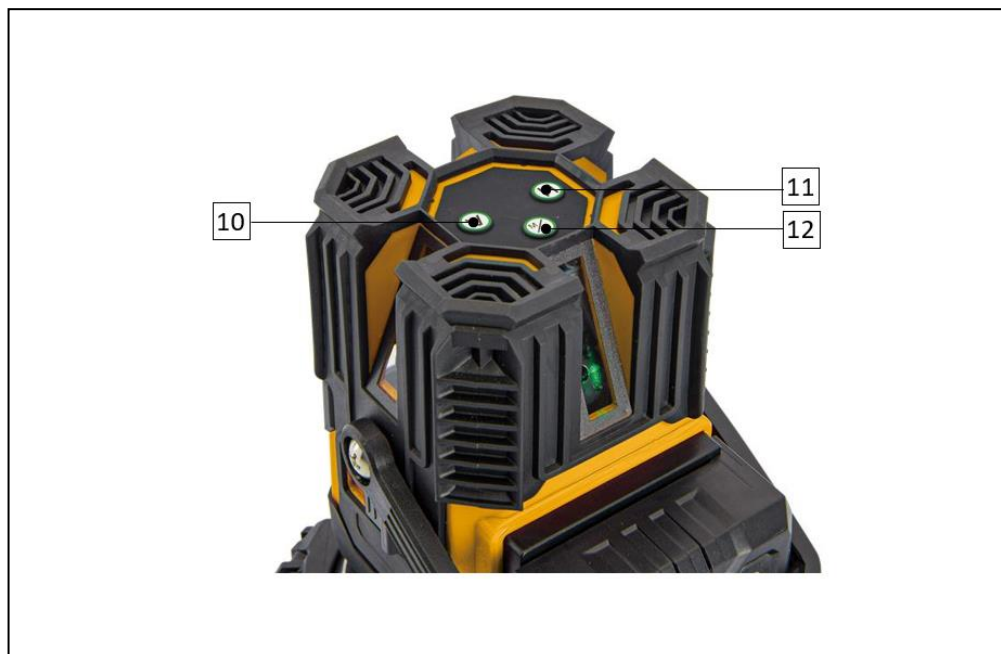
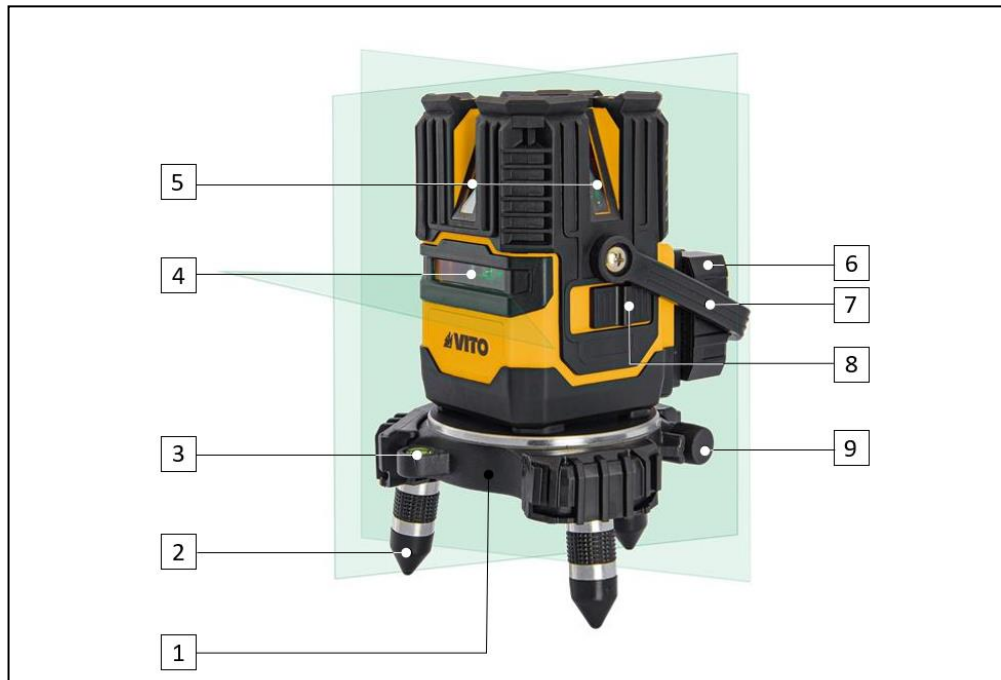

List of Components	
1	Rotating base with vial and micro-adjustment
2	Base's feet
3	Vial
4	Horizontal laser beam outlet
5	Vertical laser beam outlet
6	Battery
7	Transport handle
8	ON/OFF switch
9	Micro-adjustment knob for the base
10	Vertical line button
11	Horizontal line button
12	Projection mode selection button

Technical Data	
Rated voltage [V]:	3.7
Capacity [mAh]:	4000
Autonomy [h]:	> 4
Laser wavelength [nm]:	520
Laser output power [mW]:	Class 2, < 1 mW
Laser line width [mm/m]:	100 lux, 2mm/5m
Working range [m]:	30
Accuracy [mm/m]:	± 0.22
Levelling time [s]:	< 4
Levelling range [°]:	3
Tripod fixing thread:	1/4 "
Operating temperature [°C]:	10 – 50
Product weight [Kg]:	1.2
Product dimensions [mm]:	140 x 140 x 200

Packaging Content	
1	Laser level VINLTT5L60
1	Rotating base with vial and micro-adjustment
2	3.7V batteries
1	USB-C power cord
1	Transformer
1	Green target plate
1	Instruction manual

Symbols



Security alert or warning.



To reduce the risk of injury, the user must read the instruction manual.



Fire or explosion hazard.



Laser beam hazard.



Packaging made from recycled materials.



Separate collection and recycling of batteries and/or power tools.

GENERAL SAFETY AND USE INSTRUCTIONS



Always read the safety, operating, and maintenance instructions before you start using your laser level. This instruction manual is an integral part of the laser level and must always be provided. Keep the manual for future reference.



When using laser levels, you should take into account basic safety precautions to avoid the risk of fire and personal injury.

General

Always use the laser level carefully, responsibly and bearing in mind that the user is responsible for any accidents caused to third parties or their property.

The laser level may only be used by people who have read the instruction manual and are familiar with its handling. Before using the laser level for the first time, the user must be instructed by the seller or another competent person on how to use it and must obtain appropriate and practical instructions.

Never allow the laser level to be used by children, individuals with limited physical, sensory, or mental abilities, individuals with lack of experience and knowledge of the tool, or others unfamiliar with the operating instructions.

Do not use the laser level if you are not both physically and mentally well. Do not operate it if you are tired or under the influence of medication, drugs, or alcohol. If you have any health issues, ask your doctor if it is safe for you to operate the laser level before doing so.



Never point the laser beam towards people or animals and do not look directly into the beam. This laser level produces class 2 laser beams in accordance with IEC 60825-1. Prolonged exposure of the eyes to the laser can cause blindness.

The laser level is supplied with a warning label. Before using it for the first time, make sure the label is attached and never use the laser level with an illegible warning label.

Wearing safety goggles reduces the risk of injury. Make sure the characteristics of the goggles match the type of laser beam.



The laser level may only be used as stated in this instruction manual. Any other use which may cause damage to the laser level and result in injury to the user due to exposure to the laser beam is not permitted.

For safety reasons, any alterations to the laser level other than the assembly of accessories authorised by the manufacturer are prohibited. The warranty on your laser level will be voided if you alter it in any way.

You can get more information on the authorised accessories from your official VITO dealer.

Do not expose the laser level to rain or operate it in wet or damp conditions. The presence of water in a laser level increases the risk of damage.

Do not expose the laser level to sunlight, extreme temperatures, or large temperature variations. If you use the laser level in the above-mentioned conditions, the accuracy may be impaired.



Do not operate laser levels in explosive atmospheres, such as in the presence of flammable liquids, gases, or dust. The lasers can create sparks that may ignite liquids, gases, or dust.

Maintenance and cleaning

Cleaning:

Always keep the laser level clean and dry, free from oil, lubricants, or grease. Clean all laser level components and accessories after use.

Do not use aggressive cleaning products. These products may damage plastics and metals, jeopardising the safe operation of the laser level.

Maintenance:

Only maintenance work described in this instruction manual may be carried out; all other work must be conducted by an official dealer.

Keep all nuts and screws tight so that the tool is in a safe operating condition.

Technical Assistance

The power tool should only be serviced by the brand's technical assistance service, or other qualified personnel, replacing any necessary parts with original ones.

ASSEMBLY INSTRUCTIONS

Inserting/replacing the battery

When choosing and using batteries, you should pay attention to the following aspects:

- Always use a charged battery;
- Use batteries from the same manufacturer, type, and capacity;
- If the laser level will not be used for extended periods, take out the battery. The battery can discharge if stored for a long time;
- End-of-life batteries must be disposed of in accordance with local laws and regulations.

Follow the procedure below to insert/replace the battery:

1. Put the ON/OFF switch (8) in the 'OFF' position;
2. Slide the battery (6) into the slot.

To take it out, simply slide the battery in the opposite direction.

Mounting the laser level on the base

This laser level can only be used with the supplied VITO base.

The rotating base has a vial to check its levelling and allows micro-adjustment of the rotation.

1. Screw the fixing thread of the laser level into the screw on the base.

OPERATING INSTRUCTIONS

The laser level is designed to determine and control horizontal and vertical lines in enclosed spaces. It is ideal for making markings and alignments on walls, ceilings, or floors.

To ensure that you work safely with the laser level, you need to take certain precautions and procedures into account:

- Before using it, make sure all the fixing screws are properly tightened. Regular servicing is important to ensure the safety and performance of the laser level;
- Avoid bumping or dropping the laser level. Damage to the laser level can impair its accuracy. If the laser level is hit or dropped, you should check the laser line against a known vertical or horizontal reference line;

- If the ON/OFF switch is damaged it must be repaired or replaced;
- Switch off the level before transporting it. The self-levelling unit is disabled as soon as the ON/OFF switch is set to the 'OFF' position, otherwise it could be damaged by strong movements.

Switching the laser level on/off

1. To switch the laser on, put the ON/OFF switch (8) in the 'ON' position;
2. To switch the laser off, put the ON/OFF switch (8) in the 'OFF' position.



Never leave the laser level switched on unattended.

Always switch the laser level off after each use.

Laser beam projection modes

To select the projection mode of the laser beam, press the projection mode selection button.

Horizontal laser

When you press the horizontal button (11), the horizontal line lights up.



1st time: horizontal line, 2nd time: switches off.

Vertical laser

When you press the vertical button (10), the vertical lines light up in sequence.



1st time: front and rear lines, 2nd time: side lines, 3rd time: lights off.

Manual levelling mode



To activate the manual levelling mode, press the projection mode selection button (12) for two seconds. This mode allows you to move the laser without damaging it. To turn it off, press the button for two seconds.

Types of levelling

Self-levelling:

Self-levelling automatically compensates for unevenness of $\pm 3^\circ$ in the structure or stand.

The laser level automatically adjusts the levelling whenever jolts or changes in position occur during operation. After any levelling adjustment, to avoid errors, you should check the position of the laser lines in relation to the reference points.

If self-levelling cannot be performed because the laser level's base has an inclination greater than 3° , the self-levelling LED indicator turns red.

Outside the range of $\pm 3^\circ$ it is not possible to work with self-levelling.

1. Place the laser level on a horizontal stable surface or fix it on a stand;
2. Put the ON/OFF switch (8) in the 'ON' position;
3. Press the selection buttons according to the desired laser beam projection mode.

Without self-levelling:

When self-levelling function is switched off, the laser line projections are blocked and are no longer self-levelling. You can hold the laser with your hands, place it on an inclined surface or stand.

1. Put the ON/OFF switch (8) in the 'OFF' position;
2. Press the selection buttons according to the desired laser beam projection mode.

MAINTENANCE AND CLEANING INSTRUCTIONS

The laser level does not require any additional maintenance. However, regular cleaning should be conducted to ensure a continued trouble-free operation.

Before carrying out any inspection, maintenance, or cleaning work, remove the battery from the laser level.

Cleaning and storage

Cleaning

Clean all laser level components after each use. Clean the laser level with a clean, damp cloth or blow it out with compressed air at low pressure. Careful handling protects the laser level and extends its service life.

Storage

When not in use, store the laser in a dry, clean place, free of corrosive smoke and out of children's reach. Remove the battery when storing the laser level.

ENVIRONMENTAL POLICY



The packaging is made up of recyclable materials, which you can dispose on local recycling points.



Never dispose of power tools and batteries with your household waste!

According to the European Directive 2012/19/EC on electrical and electronic equipment waste and its transposition into national law, power tools must be sent to separate collection facilities for recovery and recycling.

According to the European Directive 2006/66/EC, defective or used batteries must be sent to separate collection facilities for recovery and recycling.

You can get information regarding the disposal of equipment and batteries through the local entity in charge of recycling.

CUSTOMER SERVICE

WhatsApp: +351 967 817 569

E-mail: support@vito-tools.com

WARRANTY CERTIFICATE

The warranty for this product is in accordance with the law in force from the date of purchase. You should, therefore, keep your proof of purchase during this period. The warranty covers any manufacturing defect in material or operation, as well as the spare parts and work needed for its repairing.

Excluded from the warranty are the misuse of the product, any repairs conducted by unauthorised individuals (outside the technical assistance service of the brand VITO) as well as any damage caused by its use.

FREQUENTLY ASKED QUESTIONS/TROUBLESHOOTING

Question/Problem – Cause	Solution
<p>The laser level does not switch on when you set the ON/OFF switch to the 'ON' position:</p> <ul style="list-style-type: none">• The battery is discharged;	Replace or charge the battery;

DESCRIPTION DE L'OUTIL ET CONTENU DE L'EMBALLAGE

NIVEAU LASER TT 5 LIGNES 60M – VINLTT5L60









Liste de Composants	
1	Base rotative avec fiole et micro-réglage
2	Pieds de la base
3	Fiole
4	Sortie du faisceau laser horizontal
5	Sortie du faisceau laser vertical
6	Batterie
7	Poignée de transport
8	Interrupteur marche/arrêt
9	Molette de micro-réglage de la base
10	Touche de ligne verticale
11	Touche de ligne horizontale
12	Touche de sélection du mode de projection

Données Techniques	
Tension nominale [V] :	3,7
Capacité [mAh] :	4000
Autonomie [h] :	> 4
Longueur de l'onde laser [nm] :	520
Puissance du laser [mW] :	Classe 2, < 1 mW
Largueur de la ligne laser [mm/m] :	100 lux, 2mm/5m
Plage de travail [m] :	30
Précision [mm/m] :	± 0,22
Temps de nivellement [s] :	< 4
Plage de nivellement [°] :	3
Filetage de fixation au trépied :	1/4 "
Température de fonctionnement [°C] :	10 – 50
Poids du produit [Kg] :	1,2
Dimensions du produit [mm] :	140 x 140 x 200

Contenu de l'Emballage	
1	Niveau laser VINLTT5L60
1	Base rotative avec fiole et micro-réglage
2	Batteries 3,7V
1	Câble d'alimentation USB-C
1	Transformateur
1	Plaque de mire verte
1	Mode d'emploi

Symboles

-  Avertissements liés à la sécurité ou remarques importantes.
-  Pour éviter tout risque de dommage, l'utilisateur est prié de lire le mode d'emploi.
-  Risque d'incendie ou d'explosion.
-  Danger de rayonnement laser.
-  Emballage fabriqué à partir de matériaux recyclés.
-  Collecte séparée des batteries et/ou des outils électriques.

INSTRUCTIONS GÉNÉRALES DE SÉCURITÉ ET D'UTILISATION

 Lisez toujours les instructions de sécurité, d'utilisation et d'entretien avant de commencer à utiliser votre niveau laser. Le mode d'emploi fait partie intégrante du niveau laser et doit toujours être fourni. Veillez à conserver ce mode d'emploi pour toute référence ultérieure.

 Lors de l'utilisation des niveaux lasers, certaines mesures de sécurité de base doivent être respectées, afin d'éviter tout risque d'incendie et d'accidents domestiques.

Général

Utilisez toujours le niveau laser avec précaution, de manière responsable et en tenant compte du fait que l'utilisateur est responsable de tout accident causé à des tiers ou à leurs biens.

Le niveau laser ne doit être utilisé que par des personnes qui ont lu le mode d'emploi et qui sont familiarisées avec son maniement. Avant d'utiliser le niveau laser pour la première fois, l'utilisateur doit être instruit par le vendeur ou une autre personne compétente sur la manière de l'utiliser et doit obtenir des instructions appropriées et pratiques.

Ne laissez jamais le niveau laser être utilisé par des enfants, des personnes dont les capacités physiques, sensorielles ou mentales sont limitées, des personnes manquant d'expérience ou de connaissance de l'outil et d'autres personnes ne connaissant pas les instructions d'utilisation.

N'utilisez le niveau laser que si vous vous trouvez en bonne condition physique et mentale. N'utilisez pas le niveau laser lorsque vous êtes fatigué ou sous l'influence de l'alcool, de drogues ou de médicaments. Si vous souffrez d'un problème de santé, demandez l'avis à votre médecin avant d'utiliser ce niveau laser.

 Ne dirigez jamais le faisceau laser vers des personnes ou des animaux et ne regardez pas directement dans le faisceau. Ce niveau laser produit des faisceaux laser de classe 2 conformément à la norme IEC 60825-1. Une exposition prolongée des yeux au laser peut provoquer la cécité.

Le niveau laser est fourni avec une étiquette d'avertissement. Avant la première utilisation, assurez-vous que l'étiquette est fixée et n'utilisez jamais le niveau laser avec une étiquette d'avertissement illisible.

Le port de lunettes de protection contre les lasers réduit le risque de blessure. Assurez-vous que les caractéristiques des lunettes correspondent au type de faisceau laser.

 Le niveau laser ne doit être utilisé que de la façon décrite dans ce mode d'emploi. Toute autre utilisation, susceptible d'endommager le niveau laser et de provoquer des blessures à l'utilisateur, causées par l'exposition au rayon laser, n'est pas autorisée.

Pour des raisons de sécurité, toute modification du niveau laser autre que le montage d'accessoires autorisés par le fabricant est interdit. Toute modification effectuée annulera le droit à la garantie.

Vous pouvez obtenir des informations sur les accessoires autorisés auprès de votre distributeur officiel VITO.

N'exposez pas le niveau laser à la pluie et ne l'utilisez pas dans des conditions humides ou mouillées. La pénétration d'eau dans un niveau laser augmente le risque d'endommagement.

N'exposez pas le niveau laser à la lumière du soleil, à des températures extrêmes ou à des variations de température importantes. Si vous utilisez le niveau laser dans ces conditions, la précision peut être compromise.

 N'utilisez pas des niveaux laser dans des atmosphères potentiellement explosives, par exemple en présence de liquides, gaz ou poussières inflammables. Les lasers peuvent créer des étincelles et enflammer des liquides, des gaz ou des poussières.

Entretien et nettoyage

Nettoyage :

Gardez toujours le niveau laser propre et sec, exempt d'huile, de graisse et de lubrifiants. Nettoyez tous les composants et accessoires du niveau laser après utilisation.

N'utilisez pas de produits de nettoyage agressifs. Ces produits peuvent endommager les plastiques et les métaux et compromettre la sécurité lors du fonctionnement.

Entretien :

Seuls les travaux d'entretien décrits dans le présent mode d'emploi peuvent être effectués, tous les autres travaux doivent être effectués par un distributeur officiel.

Veillez à ce que tous les écrous et les boulons soient bien serrés afin que l'outil électrique puisse fonctionner en toute sécurité.

Assistance Technique

L'outil électrique ne doit être réparé que par le service d'assistance technique de la marque ou par du personnel qualifié, en utilisant uniquement des pièces de rechange d'origine.

INSTRUCTIONS DE MONTAGE

Insérer/remplacer la batterie

Lors de la sélection et de l'utilisation des batteries, il convient de prêter attention aux aspects suivants :

- Utilisez toujours une batterie chargée ;
- Utilisez des batteries du même fabricant, du même type et de la même capacité ;
- Si le niveau laser n'est pas utilisé pendant une période prolongée, retirez la batterie. La batterie peut se décharger en cas de stockage prolongé ;
- Les batteries en fin de vie doivent être éliminées conformément aux lois et réglementations locales.

Suivez la procédure ci-dessous pour insérer/remplacer la batterie :

1. Mettez l'interrupteur marche/arrêt (8) en position « arrêt » ;
2. Glissez la batterie (6) dans le logement.

Pour la retirer, il suffit de la faire glisser dans la direction opposée.

Montage du niveau laser sur la base

Le niveau laser TT ne peut être utilisé qu'avec la base VITO fournie.

La base rotative est munie d'une fiole pour vérifier sa mise à niveau et permet un micro-réglage de la rotation.

1. Vissez le filetage de fixation du niveau laser dans la vis de fixation de la base.

INSTRUCTIONS DE FONCTIONNEMENT

Le niveau laser est conçu pour déterminer et contrôler les lignes horizontales et verticales dans les espaces clos. Il est idéal pour réaliser des marquages et des alignements sur les murs, les plafonds ou les sols.

Pour travailler en toute sécurité avec le niveau, vous devez prendre certaines précautions et procédures en compte :

- Avant utilisation, assurez-vous que toutes les vis de fixation sont correctement serrées. Un entretien régulier est important pour garantir la sécurité et les performances du niveau laser ;
- Évitez de frapper ou de laisser tomber le niveau. Les dommages causés au niveau laser peuvent nuire à la précision. Si le niveau laser est frappé ou tombe, vous devez vérifier la ligne laser par rapport à une ligne de référence verticale ou horizontale connue ;

- Si l'interrupteur marche/arrêt est endommagé, il doit être réparé ou remplacé ;
- Éteignez le niveau laser avant de le transporter. L'unité de nivellement automatique est désactivée dès que l'interrupteur marche/arrêt est sur la position « arrêt », sinon elle pourrait être endommagée par des mouvements forts.

Allumer/éteindre le niveau laser

1. Pour allumer le niveau laser, mettez l'interrupteur marche/arrêt (8) sur la position « marche » ;
2. Pour l'éteindre, mettez l'interrupteur marche/arrêt (8) sur la position « arrêt ».



Ne laissez jamais le niveau laser allumé sans surveillance. Éteignez toujours le niveau laser après chaque utilisation.

Modes de projections du faisceau laser

Pour sélectionner le mode de projection du faisceau laser, appuyez sur les touches de sélection.

Laser horizontal

Lorsque vous appuyez sur la touche horizontale (11), la ligne horizontale s'allume.



1^{ère} fois : ligne horizontale, 2^{ème} fois : elle s'éteint.

Laser vertical



Lorsque vous appuyez sur la touche verticale (10), les lignes verticales s'allument les unes après les autres.

1^{ère} fois : lignes avant et arrière, 2^{ème} fois : lignes latérales, 3^{ème} fois : elles s'éteignent.

Mode de nivellement manuel



Pour activer le mode de nivellement manuel, appuyez sur la touche de sélection du mode de projection (12) pendant deux secondes. Ce mode permet de déplacer le laser sans l'endommager. Pour éteindre, appuyez sur la touche pendant deux secondes.

Types de nivellement

Nivellement automatique :

Le nivellement automatique compense automatiquement les irrégularités de $\pm 3^\circ$ dans la structure ou le support de fixation.

Le niveau laser ajuste automatiquement le nivellement en cas de secousses ou de changements de position pendant le fonctionnement. Après tout réglage de nivellement, vous devez vérifier la position des lignes laser par rapport aux points de référence pour éviter les erreurs.

Si le nivellement automatique ne peut pas être appliqué parce que la base du laser présente une inclinaison supérieure à 3° , le témoin lumineux LED de nivellement automatique devient rouge.

En dehors de la plage de nivellement automatique de $\pm 3^\circ$, il n'est pas possible de travailler avec le nivellement automatique.

1. Placez le niveau laser sur une surface stable et horizontale ou fixez-le à un support ;
2. Mettez l'interrupteur marche/arrêt (8) sur la position « marche » ;
3. Appuyez sur les touches de sélection en fonction du mode de projection du faisceau laser souhaité.

Sans nivellement automatique :

Lorsque le nivellement automatique est désactivé, les projections de lignes laser sont bloquées et ne sont plus autonivelantes. Vous pouvez tenir le niveau avec vos mains ou le placer sur une surface ou un support inclinés.

1. Mettez l'interrupteur marche/arrêt (8) en position « arrêt » ;
2. Appuyez sur les touches de sélection en fonction du mode de projection du faisceau laser souhaité.

INSTRUCTIONS D'ENTRETIEN ET NETTOYAGE

Le niveau laser ne nécessite aucun entretien supplémentaire. Toutefois, pour assurer un fonctionnement continu et sans problème, il convient de procéder à un entretien adéquat et à un nettoyage régulier.

Avant de procéder à tout travail de vérification, de maintenance ou de nettoyage, retirez la batterie du niveau laser.

Nettoyage et stockage

Nettoyage

Après chaque utilisation, nettoyez tous les composants du niveau laser. Nettoyez le niveau laser avec un chiffon propre et humide ou soufflez-le à l'air comprimé à basse pression. Une manipulation soigneuse protège le niveau laser et prolonge la durée de vie utile.

Stockage

Lorsqu'il n'est pas en train d'être utilisé, le niveau laser doit être stocké dans un endroit sec et propre, à l'abri des vapeurs corrosives et hors de portée des enfants. Retirez la batterie lorsque vous rangez le niveau laser.

PROTECTION DE L'ENVIRONNEMENT



L'emballage a été fabriqué à partir de matières recyclables. Vous pouvez le jeter dans un point de collecte locale.



Ne jetez jamais les appareils électriques ou les batteries avec les ordures ménagères !

D'après la directive européenne 2012/19/CE concernant les déchets d'équipements électriques et électroniques et à sa transposition en droit national, les outils électriques usagés doivent être envoyés dans des installations de collecte séparées destinées à la valorisation et au recyclage.

D'après la directive européenne 2006/66/CE, les batteries défectueuses ou usagées doivent être envoyées dans des installations de collecte séparées destinées à la valorisation et au recyclage.

Vous pouvez obtenir des informations sur l'élimination des équipements et batteries utilisés auprès des autorités locales chargées du recyclage.

SERVICE CLIENT

WhatsApp : +351 967 817 569

E-mail : support@vito-tools.com

CERTIFICAT DE GARANTIE

La garantie de ce produit est conforme à la loi en vigueur à partir de la date d'achat. Vous devrez, pourtant, garder la preuve d'achat pendant cette période. La garantie englobe n'importe quel défaut de fabrication, du matériau ou de fonctionnement, ainsi que les pièces de rechange et les travaux nécessaires à sa réparation.

Sont exclus de la garantie toute mauvaise utilisation du produit, toute réparation effectuée par des personnes non autorisées (en dehors du service d'assistance technique de la marque VITO), ainsi que tout dommage causé pendant l'utilisation.

FOIRE AUX QUESTIONS/DÉPANNAGE

Question/Problème - Cause	Solution
<p>Le niveau laser ne s'allume pas lorsque vous mettez l'interrupteur marche/arrêt en position « marche » :</p> <ul style="list-style-type: none">• La batterie est déchargée ;	<p>Remplacer ou charger la batterie ;</p>

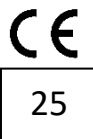

DECLARAÇÃO UE DE CONFORMIDADE

CENTRAL LOBÃO S.A.
 RUA DA GÂNDARA, 664
 4520-606 S. JOÃO DE VER VFR

PT: Declara para os devidos efeitos que o artigo a seguir descrito:

ES: Declara para todos los efectos que el artículo siguiente:

EN: Declares for all due effects the product described below:

FR: Déclare que l'article décrit ci-dessous :

DE: Erklärt hiermit, dass das folgende Produkt:

<p>PT: NIVEL LASER TT 5 LINHAS 60M ES: NIVEL LÁSER TT 5 LÍNEAS 60M EN: 5-LINE LASER LEVEL 60M FR: NIVEAU LASER TT 5 LIGNES 60M DE: LINIENLASER TT 5 LINIEN 60M</p>	<p>VINLTT5L60</p>
--	-------------------

PT: Está de acordo com as seguintes normas ou documentos normativos (1) e conforme as diretivas (2):

ES: Cumple las siguientes normas o documentos normativos (1) y según las determinaciones de las directivas (2):

EN: Complies with the following standards or normative documents (1) and as defined by (2):

FR: Est conforme aux normes ou documents normatifs (1) suivants et selon les dispositions des directives (2) :

DE: Den folgenden Normen oder normativen Dokumenten (1) entspricht, in Übereinstimmung mit den Richtlinien (2):

(1) "EN IEC 61326-1:2021, EN IEC 61000-3-2:2019+A1:2021, EN 61000-3-3:2013+A1:2019+A2:2021, EN IEC 61326-2-2:2021, IEC 60825-1:2014, IEC 62321-3-1:2013, IEC 62321-4:2013+AMD1:2017, IEC 62321-5:2013, IEC 62321-6:2015, IEC 62321-7-1:2015, IEC 62321-7-2:2017, IEC 62321-8:2017"

(2) "2014/30/EU, 2011/65/EU & (EU) 2015/863 & (EU) 2017/2102, Regulamento de segurança laser"

S. João de Ver, 11/06/2025

Processo técnico compilado por; Proceso técnico compilado por; Technical file compiled by; Dossier technique complié par; Technische Dokumentation erstellt von: Hugo Santos

Central Lobão S.A.
 O Técnico Responsável
 Hugo Santos





TOOLS FOR THE BRAVE

vito-tools.com



Points de collecte sur www.quefairedemesdechets.fr
Privilégiez la réparation ou le don de votre appareil !



Raccolta differenziata



RUA DA GÂNDARA, 664
4520-606 S. JOÃO DE VER
STA. MARIA DA FEIRA - PORTUGAL

VINLTT5L60_REV00_JUL25