

VITO

PRO POWER



VISCB20

PT SERRA CIRCULAR DE BANCADA

ES SIERRA CIRCULAR DE OBRA

EN TABLE SAW

FR SCIE CIRCULAIRE DE CHANTIER

**MANUAL DE
INSTRUÇÕES**
MANUAL DE INSTRUCCIONES
INSTRUCTION MANUAL
MODE D'EMPLOI

ÍNDICE

PT

DESCRIÇÃO DA FERRAMENTA ELÉTRICA E CONTEÚDO DA EMBALAGEM	5
INTRUÇÕES GERAIS DE SEGURANÇA E UTILIZAÇÃO	7
Geral	7
Segurança elétrica	7
Antes de começar a trabalhar	8
Durante o trabalho	8
Manutenção e limpeza	9
Assistência Técnica	9
INSTRUÇÕES DE MONTAGEM	10
Montagem das pernas	10
Montagem das rodas de transporte	10
Montagem das pegas de transporte	11
Montagem das barras guia frontal e lateral	11
Montagem do interruptor e ficha de alimentação	11
Montagem do extrator de serrim	12
Montagem do gancho de suporte do stick de empurrar	12
Montagem do gancho de suporte do tubo	12
Montagem da proteção do disco	12
Montagem do tubo de aspiração	12
Montagem da guia de corte em esquadria	13
Montagem da guia de corte paralela	13
Montagem da extensão da mesa de trabalho	13
INSTRUÇÕES DE FUNCIONAMENTO	14
Movimentação da serra circular de bancada	14
Arranque e paragem da serra circular de bancada	14
Ajuste da altura do disco	14
Ajuste da inclinação do disco	15
INSTRUÇÕES DE MANUTENÇÃO E LIMPEZA	15
Substituição do disco	15
Limpeza e armazenamento	16
PROTEÇÃO DO MEIO AMBIENTE	16

APOIO AO CLIENTE	16
PERGUNTAS FREQUENTES / RESOLUÇÃO DE PROBLEMAS	17
CERTIFICADO DE GARANTIA	18
DECLARAÇÃO DE CONFORMIDADE	18

ES

DESCRIPCIÓN DE LA HERRAMIENTA ELÉCTRICA Y EL CONTENIDO DEL EMBALAJE	19
INSTRUCCIONES GENERALES DE SEGURIDAD Y UTILIZACIÓN	21
General	21
Seguridad eléctrica	21
Antes de empezar a trabajar	22
Durante el trabajo	22
Mantenimiento y limpieza	23
Asistencia Técnica	23
INSTRUCCIONES DE MONTAJE	24
Patas de la base	24
Ruedas de transporte	24
Mangos de transporte	25
Riele de guía frontal y lateral	25
Interruptor y enchufe de alimentación	25
Recolector de aserrín	26
Montaje del gancho de soporte del empujador	26
Montaje del gancho de soporte de la manguera de succión	26
Protector de la hoja	26
Manguera de succión	26
Tope angular	27
Tope paralelo	27
Extensión de la mesa de trabajo	27
INSTRUCCIONES DE FUNCIONAMIENTO	28
Desplazamiento de la sierra circular de obra	28
Arranque y parada de la sierra	28
Ajustar la altura de la hoja de sierra	28
Ajustar la inclinación de la hoja	29
INSTRUCCIONES DE MANTENIMIENTO Y LIMPIEZA	29

Cambio de la hoja de sierra	29
Limpieza y almacenamiento	30
PROTECCIÓN DEL MEDIO AMBIENTE.....	30
ATENCIÓN AL Cliente.....	30
PREGUNTAS FRECUENTES / RESOLUCIÓN DE PROBLEMAS	31
CERTIFICADO DE GARANTÍA.....	32
DECLARACIÓN DE CONFORMIDAD	32

EN

POWER TOOL DESCRIPTION AND PACKAGING CONTENT ..	33
GENERAL SAFETY AND USE INSTRUCTIONS	35
General.....	35
Electrical safety instructions.....	35
Before you start working.....	36
While operating.....	36
Maintenance and cleaning	37
Technical Assistance	37
ASSEMBLY INSTRUCTIONS	38
Legs.....	38
Transport wheels.....	38
Carrying handle.....	39
Front and side guide rails.....	39
ON/OFF switch and plug	39
Sawdust extractor	40
Push stick hook holder.....	40
Dust collection hose hook holder	40
Blade guard.....	40
Dust collection hose	40
Miter gauge.....	41
Rip fence.....	41
Table extension	41
OPERATING INSTRUCTIONS.....	42
Table saw displacement.....	42
Starting and stopping the table saw	42
Adjusting the saw blade height	42
Adjusting the saw blade tilt	43

MAINTENANCE AND CLEANING INSTRUCTIONS	43
Replacing the saw blade	43
Cleaning and storage.....	44
ENVIRONMENTAL POLICY	44
CUSTOMER SERVICE.....	44
FREQUENTLY ASKED QUESTIONS/ TROUBLESHOOTING....	45
WARRANTY CERTIFICATE	46
DECLARATION OF CONFORMITY	46

FR

DESCRIPTION DE L'ÉQUIPEMENT ET CONTENU DE L'EMBALLAGE	47
INSTRUCTIONS GÉNÉRALES DE SÉCURITÉ ET D'UTILISATION	49
Règles générales.....	49
Sécurité électrique.....	49
Avant de commencer à travailler.....	50
Pendant le travail	50
Entretien et nettoyage.....	51
Assistance technique.....	51
INSTRUCTIONS DE MONTAGE	52
Jambes de support	52
Roues de transport.....	52
Poignée de transport	53
Rail de guidage avant et latéral	53
Interrupteur et fiche d'alimentation	53
Extracteur de copeaux	54
Montage du crochet de support du bâton poussoir	54
Montage du crochet de support du tuyau d'aspiration.....	54
Capot de protection de la lame	54
Tuyau d'aspiration.....	54
Guide d'angle	55
Guide parallèle	55
Rallonge de table	55
INSTRUCTIONS DE FONCTIONNEMENT.....	56

Déplacement de la scie circulaire de chantier	56
Démarrage et arrêt de la scie circulaire de chantier	56
Réglage de la hauteur de la lame.....	56
Réglage de l'inclinaison de la lame.....	57
INSTRUCTIONS D'ENTRETIEN ET NETTOYAGE	57
Remplacement de la lame	57
Nettoyage et rangement.....	58
PROTECTION ENVIRONNEMENTALE	58
SERVICE CLIENT.....	58
FOIRE AUX QUESTIONS/ DÉPANNAGE	59
CERTIFICAT DE GARANTIE	60
DÉCLARATION DE CONFORMITÉ.....	60
DECLARAÇÃO DE CONFORMIDADE.....	61

DESCRIÇÃO DA FERRAMENTA ELÉTRICA E CONTEÚDO DA EMBALAGEM

SERRA CIRCULAR DE BANCADA 2000W 315MM – VISCB20

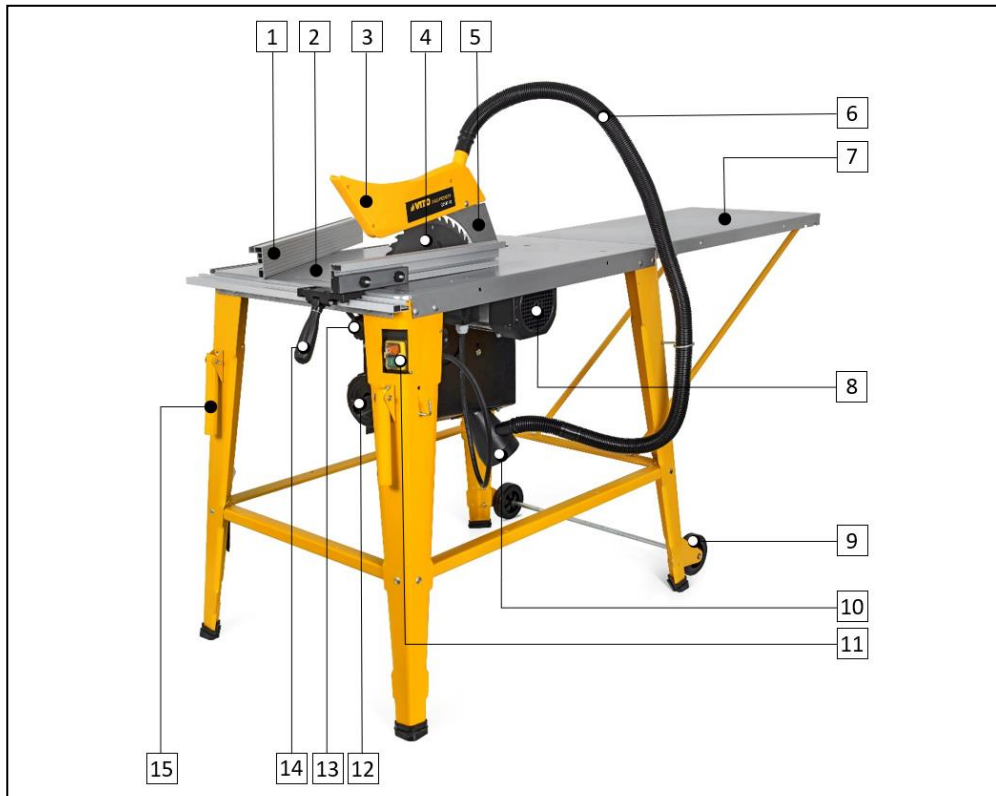

Lista de Componentes	
1	Guia de corte em esquadria
2	Mesa
3	Proteção do disco
4	Disco
5	Lâmina de guia
6	Tubo de aspiração
7	Extensão de mesa
8	Motor
9	Rodas de transporte
10	Extrator de serrim
11	Interruptor "ON/OFF"
12	Manípulo de altura de corte
13	Ficha de alimentação
14	Pega de fixação da guia paralela
15	Pega de transporte

Especificações Técnicas	
Tensão de alimentação:	230 V AC ~ 50 Hz
Potência nominal [W]:	2000
Velocidade de rotação em vazio [rpm]:	2950
Diâmetro do disco [mm]:	315
Diâmetro do furo do disco [mm]:	30
Espessura do disco [mm]:	3
Número de dentes do disco:	40
Ângulo de corte (esquadria)	-60° / 0° / +60°
-Profundidade máx. de corte (0°) [mm]:	87
-Profundidade máx. de corte (45°) [mm]:	60
Ângulo de corte (bisel)	0° / 45°
-Profundidade máx. de corte (0°) [mm]:	87
-Profundidade máx. de corte (45°) [mm]:	60
Dimensão da mesa de corte [mm]:	840 x 580
Dimensão da extensão de mesa [mm]:	800 x 400
Nível de potência sonora (L_{WA}) [dB]:	109
Nível de pressão sonora (L_{pA}) [dB]:	98
Classe de isolamento:	1 / 
Peso do produto [Kg]:	48
Dimensões do produto [mm]:	1645 x 580 x 830

Conteúdo da Embalagem	
1	Serra circular de bancada VISCB20
1	Disco de corte de madeira 315mm
1	Guia paralela
1	Guia angular
1	Mangueira de aspiração
1	Chave hexagonal
1	Stick de empurrar
1	Manual de Instruções

Simbologia



Alerta de segurança ou chamada de atenção.



Para reduzir o risco de lesões, o utilizador deve ler o manual de instruções.



Proibição de fazer lume e de fumar.



Perigo de choques elétricos.



Duplo Isolamento.



Respeite a distância de segurança.





Embalagem de material reciclado.



Recolha separada de baterias e/ou ferramentas elétricas.

INTRUÇÕES GERAIS DE SEGURANÇA E UTILIZAÇÃO

 Ao utilizar ferramentas elétricas deve considerar determinadas medidas básicas de segurança, de modo a evitar o risco de incêndio, choques elétricos e acidentes pessoais.

 Leia sempre as instruções de segurança, funcionamento e manutenção antes de começar a utilizar a sua ferramenta elétrica. Guarde o manual de instruções para futuras consultas.

Geral

Estas medidas preventivas são imprescindíveis para a sua segurança, utilize a ferramenta elétrica sempre com cuidado, de forma responsável e tendo em consideração que o utilizador é responsável por eventuais acidentes causados a terceiros ou aos seus bens.

A ferramenta elétrica só pode ser utilizada por pessoas que tenham lido o manual de instruções e estejam familiarizadas com o manuseamento. Antes da primeira utilização, o utilizador deve ser instruído pelo vendedor ou por outra pessoa competente sobre a utilização da ferramenta elétrica, deve obter instruções adequadas e práticas.

O manual de instruções é parte integrante da ferramenta elétrica e tem que ser sempre fornecido.

Familiarize-se com os dispositivos de comando e com a utilização da ferramenta elétrica. O utilizador tem de saber, nomeadamente, como parar rapidamente a ferramenta elétrica.

Mantenha-se atento e use o bom senso enquanto trabalha com uma ferramenta elétrica. Um momento de desatenção pode resultar em ferimentos graves.

Utilize a ferramenta elétrica só se estiver em boas condições físicas e psíquicas. Não utilize a ferramenta elétrica se estiver cansado ou sob o efeito de álcool, drogas ou medicamentos. Se sofrer de algum problema de saúde, informe-se junto do seu médico sobre a possibilidade de trabalhar com a ferramenta elétrica.

Nunca permita a utilização da ferramenta elétrica por crianças, pessoas com capacidades físicas, sensoriais ou mentais limitadas, pessoas com falta de experiência e conhecimento da ferramenta ou outras pessoas que não estejam familiarizadas com as instruções de utilização.



A ferramenta elétrica apenas pode ser utilizada conforme descrito neste manual de instruções. Não é permitida qualquer outra utilização, que possa ser perigosa e provoque ferimentos no utilizador ou danos na ferramenta elétrica.

Não sobrecarregue a ferramenta elétrica e utilize a ferramenta adequada para cada tipo de trabalho. A utilização da ferramenta elétrica para fins diferentes do previsto e o uso inadequado de acessórios, podem resultar em situações perigosas.

Por motivos de segurança, é proibida qualquer alteração à ferramenta elétrica além da montagem de acessórios autorizados pelo fabricante. Qualquer alteração efetuada anula o direito à garantia.

Poderá obter informações sobre os acessórios autorizados junto do seu distribuidor oficial VITO.

Segurança elétrica



A ferramenta elétrica possui duplo isolamento, o que significa que todas as peças metálicas externas estão isoladas dos componentes elétricos. Assim, em conformidade com a norma, não é necessária qualquer ligação à terra.

No entanto, o duplo isolamento não substitui as precauções de segurança normais, que devem ser cumpridas durante a utilização da ferramenta. O cabo de alimentação da ferramenta elétrica deve ser ligado, através da ficha, numa tomada elétrica com proteção diferencial.



Não utilize ferramentas elétricas em ambientes explosivos, nomeadamente na presença de líquidos, gases ou poeiras inflamáveis. As ferramentas elétricas criam faíscas que poderão inflamar os líquidos, gases ou poeiras.



A tensão de alimentação deve coincidir com as especificações técnicas da ferramenta elétrica. Mantenha a tensão entre $\pm 5\%$ do valor nominal. Não utilize a ferramenta em locais onde a tensão de alimentação não é estável. O cabo de alimentação da ferramenta elétrica deve ser ligado, através de uma ficha, numa tomada elétrica com proteção diferencial e ligação à terra.

Se o local de trabalho for extremamente quente, húmido ou com elevada concentração de pó, o circuito da tomada de alimentação deve estar protegido com um disjuntor (30 mA), para garantir a segurança do utilizador.

Não exponha as ferramentas elétricas à chuva, nem as utilize em ambientes molhados ou húmidos. A entrada de água numa ferramenta elétrica aumenta o risco de dano na ferramenta e choque elétrico ao utilizador.

Segure a ferramenta elétrica apenas pelas superfícies isoladas, que evitam o choque elétrico em caso de a ferramenta entrar em contato com fios ocultos ou com o cabo de alimentação da ferramenta durante a utilização.

Nunca utilize o cabo de alimentação para puxar, transportar ou desligar a ferramenta da tomada. Cabos de alimentação danificados aumentam o risco de choque elétrico.

Mantenha o cabo de alimentação e a ficha, afastados de fontes de calor, óleo, objetos cortantes e de acessórios rotativos. Verifique regularmente o estado do cabo de alimentação, se estiver danificado, deve ser substituído por um técnico qualificado, não é permitido repará-lo.

Nunca modifique a ficha do cabo de alimentação e utilize tomada compatível com a ficha. Não use nenhum tipo de adaptador.

A utilização de extensões, para ligação do cabo de alimentação, não é recomendada. No entanto, caso utilize uma extensão, deve ter alguns cuidados, tais como:

- Se utilizar a ferramenta elétrica ao ar livre, utilize apenas extensões adequadas para uso exterior. A utilização de uma extensão adequada diminui o risco de choque elétrico;
- Utilize apenas extensões, fichas e tomadas com ligação ou contacto de terra;
- A secção dos cabos da extensão deve ser proporcional ao comprimento e com características iguais ou superiores às características do cabo de alimentação da ferramenta elétrica;
- Não utilize extensões danificadas. Examine as extensões antes de utilizar e substitua caso seja necessário;
- Desligue sempre a extensão da tomada antes de remover a ficha da ferramenta elétrica;
- Quando a extensão é em forma de bobina, desenrole o cabo na totalidade;
- Use extensões com um mínimo de 2.5mm de secção.

Antes de começar a trabalhar

Certifique-se de que a ferramenta elétrica apenas é utilizada por pessoas familiarizadas com o manual de utilização.

Para garantir que trabalha com a ferramenta elétrica em segurança, antes da colocação em funcionamento deve ter alguns cuidados e procedimentos em consideração:

- Inspeccione a ferramenta antes de cada utilização. Verifique se os acessórios acoplados estão montados corretamente e em bom estado. Caso existam danos ou desgastes excessivos, substitua os acessórios;
- Verifique se todos os parafusos de fixação estão convenientemente apertados. É importante uma revisão regular de modo a garantir as questões de segurança e o rendimento da ferramenta elétrica;
- Após a montagem dos acessórios e antes de utilizar a ferramenta numa peça, faça um ensaio à velocidade máxima sem carga durante algum tempo. Verifique se existem desalinhamentos nas peças móveis ou qualquer outra condição que possa afetar a operação da ferramenta. Verifique se todas as peças móveis rodam suavemente, sem ruídos anormais e faíscas nas escovas;
- Verificar se os dispositivos de segurança estão em perfeitas condições e se funcionam corretamente. Nunca utilize a ferramenta elétrica se os dispositivos de segurança estiverem em falta, inibidos, danificados ou gastos;
- Garantir que o interruptor está desligado quando liga o cabo de alimentação. Caso o botão esteja danificado ou não permita controlar o funcionamento da ferramenta, deve ser reparado ou substituído de modo a evitar o arranque involuntário da ferramenta.

Realize todos os ajustes e trabalhos necessários à correta montagem da ferramenta elétrica, caso tenha dúvidas ou dificuldades dirija-se ao seu distribuidor oficial.

Durante o trabalho



Mantenha terceiros afastados da zona de operação da ferramenta elétrica. Nunca trabalhe enquanto estiverem animais ou pessoas, em particular crianças, na zona de risco.

Mantenha a área de trabalho limpa, organizada e bem iluminada (luminosidade de 250 a 300 lux), desta forma diminui o risco de acidentes.

Utilize sempre vestuário e equipamento de proteção pessoal. O uso de viseira ou óculos de proteção, máscara anti poeira, proteção auricular, calçado de segurança antiderrapante, roupa de manga comprida, luvas e capacete nas condições apropriadas, reduz o risco de lesões.

A roupa usada durante a utilização da máquina deve ser adequada, justa e fechada, por exemplo, um fato combinado. Não use roupa larga nem bijuteria. Mantenha o cabelo, a roupa e as luvas afastados das peças móveis.

Os dispositivos de comando e de segurança instalados na ferramenta elétrica não podem ser retirados nem inibidos.

Para evitar acidentes deve ter também em consideração as seguintes precauções e procedimentos:

- A velocidade nominal dos acessórios rotativos tem que ser, no mínimo, igual à velocidade máxima indicada nas especificações técnicas da máquina;
- Durante a utilização da ferramenta, coloque-se numa posição estável e mantenha sempre o equilíbrio. Segure a peça a trabalhar firmemente com o stick de empurrar para garantir o funcionamento contínuo e suportar situações inesperadas, como o contragolpe;
- O contragolpe é uma reação súbita que acontece quando a ferramenta é ligada e quando o acessório rotativo fica preso ou é apertado;
- O contragolpe acontece devido ao uso incorreto da máquina ou procedimentos de trabalho não adequados aos trabalhos realizados. A perda do controlo da máquina pode causar ferimentos graves.
- Nunca coloque as mãos perto do acessório rotativo, o acessório pode reverter sobre a sua mão. Mantenha as mãos afastadas dos acessórios rotativos;
- Quando o acessório rotativo bloquear, desligue imediatamente a ferramenta. Caso perca o controlo da ferramenta, desligue o cabo de alimentação;
- Para evitar o deslocamento ou projecção da peça/objeto que vai trabalhar, utilize dispositivos de fixação para garantir que efetua o trabalho em segurança. Coloque e mantenha a peça/objeto a trabalhar na posição correta e bem fixa;
- Certifique que as grelhas de ventilação não se encontram obstruídas durante o funcionamento. Não insira quaisquer objetos nas grelhas de ventilação;
- As serras podem ficar demasiado quentes durante a operação. Evite tocar-lhes, podem provocar queimaduras.

Manutenção e limpeza

Antes do início dos trabalhos de limpeza, ajuste, troca de acessórios, reparação ou manutenção, deve desligar o cabo de alimentação da tomada.

Substitua imediatamente as peças gastas ou danificadas de modo a que a ferramenta elétrica esteja sempre operacional e em condições de funcionamento seguro.

Limpeza:

A ferramenta elétrica deve de ser cuidadosamente limpa na sua totalidade após ser utilizada.

Não utilize produtos de limpeza agressivos. Estes produtos podem danificar plásticos e metais, prejudicando o funcionamento seguro da sua ferramenta elétrica.

Trabalhos de manutenção:

Apenas podem ser realizados trabalhos de manutenção descritos neste manual de instruções, todos os restantes trabalhos deverão ser executados por um distribuidor oficial.

Mantenha todas as porcas e parafusos bem apertados, para que a ferramenta elétrica esteja em condições de funcionar com segurança.

Se retirar componentes ou dispositivos de segurança para efetuar trabalhos de manutenção, estes deverão ser imediatamente recolocados de forma correta.

Utilize apenas ferramentas ou acessórios acopláveis autorizados pela VITO para esta ferramenta elétrica ou peças tecnicamente idênticas. Caso contrário, poderão ocorrer ferimentos ou danos na ferramenta elétrica. Em caso de dúvidas ou se lhe faltarem os conhecimentos e meios necessários, deverá dirigir-se a um distribuidor oficial.

Assistência Técnica

A ferramenta elétrica deve ser reparada apenas pelo serviço de assistência técnica da marca, ou por pessoal qualificado, apenas com peças de substituição originais.

INSTRUÇÕES DE MONTAGEM

Montagem das pernas

1. Vire a serra de bancada ao contrário e pouse-a sobre uma superfície protegida ou sobre uma bancada de trabalho;
2. Aparafuse cada perna ao canto correspondente, guiando-se pelas letras marcadas nas pernas e na mesa. Exemplo: perna A no canto A. Utilize 4 parafusos de cabeça plana, 4 anilhas de pressão, 4 anilhas de chapa e 4 porcas em cada perna;
3. Aparafuse as travessas longitudinais às pernas, utilizando 1 parafuso de cabeça plana, 1 anilha de chapa, 1 anilha de pressão e 1 porca por cada perna;
4. Aparafuse as travessas transversais às pernas, utilizando 1 parafuso de cabeça plana, 1 anilha de chapa, 1 anilha de pressão e 1 porca por cada perna;
5. Utilize 4 parafusos sextavados, 4 anilhas de chapa, 4 anilhas de pressão e 4 porcas para fixar as travessas longitudinais às transversais;

 Certifique-se que os furos nas travessas longitudinais e transversais montadas apontam para cima para posterior montagem da extensão de mesa.

6. Encaixe os pés de borrachas nas pernas.



3. e 4.



5.

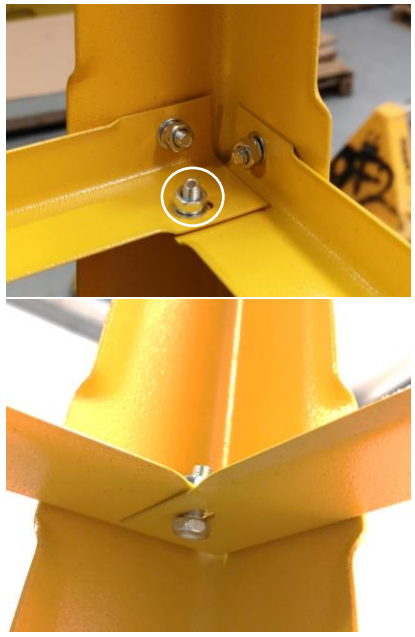

Montagem das rodas de transporte

Aparafuse as rodas nas pernas traseiras, usando 2 parafusos sextavados, 2 anilhas de chapa, 2 anilhas de pressão e duas porcas em cada perna.

Montagem das pegas de transporte

Aparafuse as pegas de transporte (15) nas pernas frontais, utilizando 2 parafusos sextavados, 2 anilhas de chapa, 2 anilhas de pressão e 2 porcas, por pega.



Montagem das barras guia frontal e lateral

Aparafuse a barra guia frontal, na parte frontal da máquina, utilizando 4 parafusos sextavados, 4 anilhas de chapa, 4 anilhas de pressão e 4 porcas.

1. Insira 4 parafusos sextavados na calha da barra guia frontal;
2. Coloque a barra guia frontal, na parte frontal da máquina, inserindo os parafusos nas furações;
3. Coloque anilhas de chapa, anilhas de pressão, porcas e aperte;

Aparafuse a barra guia lateral, na parte lateral esquerda da máquina, utilizando 3 parafusos sextavados, 3 anilhas de chapa, 3 anilhas de pressão e 3 porcas.

4. Insira 3 parafusos sextavados na calha da barra guia lateral;
5. Coloque a barra guia lateral, na parte lateral esquerda da máquina, inserindo os parafusos nas furações;
6. Coloque anilhas de chapa, anilhas de pressão, porcas e aperte.

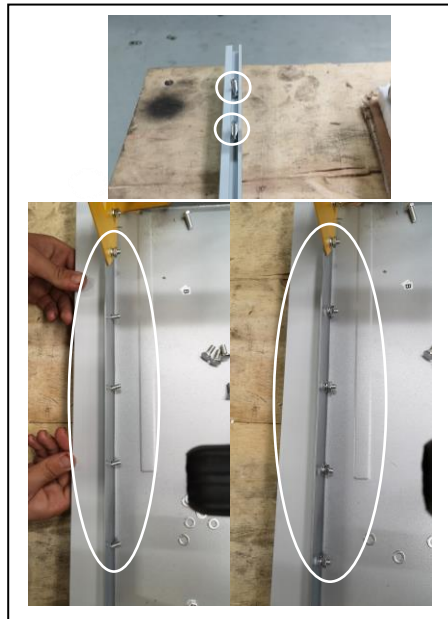
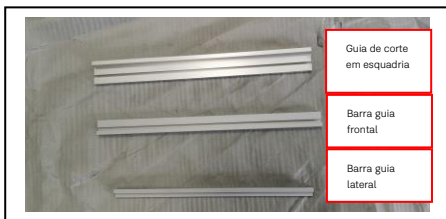

Montagem do interruptor e ficha de alimentação

Aparafuse o interruptor (11) e ficha de alimentação na perna frontal direita, utilizando dois parafusos.

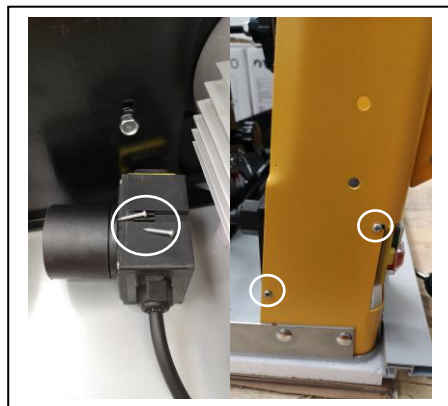

Montagem do extrator de serrim

Aparafuse o extrator de serrim (10), utilizando 4 parafusos.

**Montagem do gancho de suporte do stick de empurrar**

Aparafuse o gancho na perna frontal esquerda.

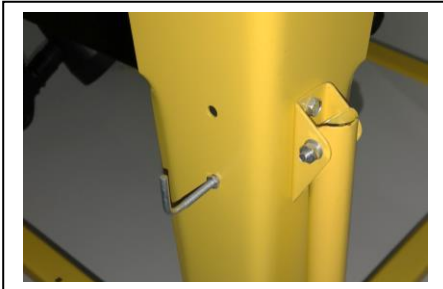
**Montagem do gancho de suporte do tubo**

Aparafuse o gancho de suporte do tubo de aspiração na perna traseira esquerda.

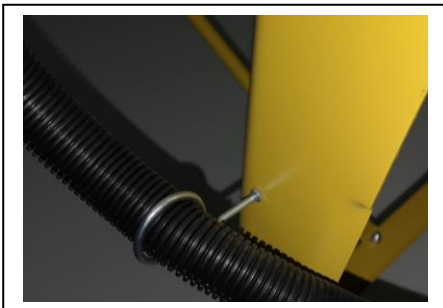
**Montagem da proteção do disco**

1. Centre o furo da lâmina de guia com o furo da proteção do disco (3);
2. Insira o parafuso, da direita para a esquerda;
3. Coloque uma anilha de chapa, uma anilha de pressão, uma anilha de chapa e por fim a porca.

**Montagem do tubo de aspiração**

1. Encaixe uma ponta do tubo (6) na proteção do disco;
2. Passe a outra ponta pelo gancho de suporte do tubo;
3. Encaixe essa ponta no extrator de serrim.

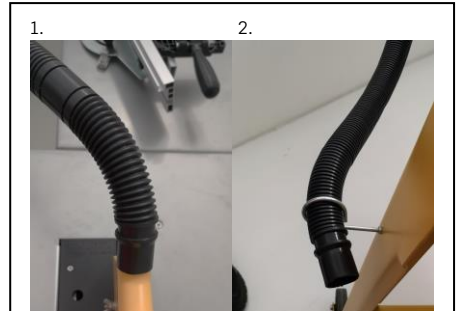

Montagem da guia de corte em esquadria

1. Insira a guia de corte em esquadria (1) na calha da barra guia lateral;
2. Aperte o parafuso para fixar na posição desejada;
3. Aperte o parafuso para definir o ângulo de corte pretendido.

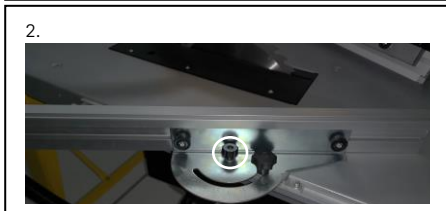

Montagem da guia de corte paralela

1. Pouse a guia de corte paralela na barra guia frontal;
2. Baixe a pega de fixação (14) na posição pretendida.



Montagem da extensão da mesa de trabalho

A extensão da mesa de trabalho pode ser montada tanto na parte traseira como na parte lateral direita da serra.



Na parte traseira

1. Lado com 40 cm (2 furos) encosta na traseira da mesa e aperta com 2 parafusos sextavados, 2 anilhas de chapa, 2 anilhas de pressão e 2 porcas;
2. Utilize as travessas de suporte A que são fixas na travessa transversal traseira com 2 parafusos sextavados, 2 anilhas de chapa, 2 anilhas de pressão e 2 porcas. São fixas também na extensão da mesa de trabalho nas duas furações das extremidades.

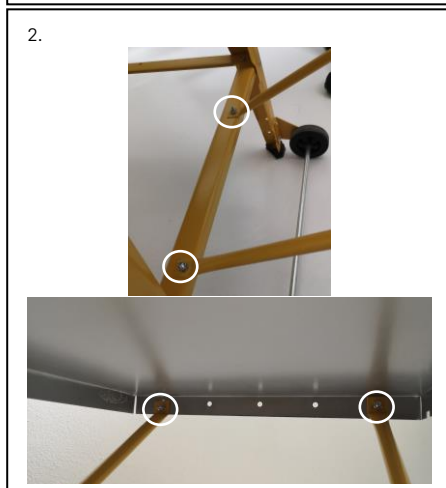
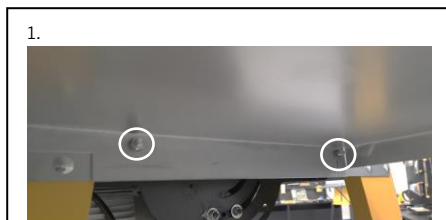

Na parte lateral direita

1. Lado com 2 furos circulares (40 cm entre furos) encosta na lateral direita da mesa e aperta com 2 parafusos sextavados, 2 anilhas de chapa, 2 anilhas de pressão e 2 porcas;
2. Utilize as traves de suporte B que são fixas na travessa longitudinal direita com 2 parafusos sextavados, 2 anilhas de chapa, 2 anilhas de pressão e 2 porcas. São fixas também na extensão da mesa de trabalho nas duas furações (30 cm entre elas).



INSTRUÇÕES DE FUNCIONAMENTO

O equipamento foi concebido para efetuar cortes em madeira e derivados.

Quando trabalha com a serra circular de bancada, deve ter em consideração alguns cuidados e procedimentos de utilização:

- Não utilize a serra em condições de iluminação reduzidas;
- Não utilize a serra quando estiver cansado, quando a sua concentração estiver prejudicada e/ou quando estiver sob a influência de drogas, medicamentos ou álcool;
- Esteja sempre focado quando estiver a trabalhar, tenha o cuidado de manter sempre uma postura segura;
- Não utilize a serra ao ar livre quando estiverem condições meteorológicas adversas;
- A serra deve ser somente usada por pessoas instruídas;
- Antes de fazer qualquer manutenção, desligue sempre o cabo de alimentação;
- A serra de bancada deve ser sempre utilizada com as proteções fornecidas para sua devida segurança.

Movimentação da serra circular de bancada

A serra pode ser movimentada consoante as suas necessidades de trabalho.

Para mover a serra de um lugar para o outro, levante pelas pegas de transporte e mova.

Arranque e paragem da serra circular de bancada

1. Ligue uma extensão na ficha da serra;
2. Pressione o botão "I" do interruptor "ON/OFF" (11) para ligar;
3. Para desligar pressione o botão "O".

Ajuste da altura do disco

Ajuste sempre a altura do disco de modo a que a parte superior esteja sempre 2-3 cm acima da peça a trabalhar.

Para ajustar a altura basta rodar o manípulo:

- No sentido dos ponteiros do relógio sobe;
- No sentido contrário aos ponteiros do relógio desce.

Tem uma escala para poder ajustar para a altura pretendida.

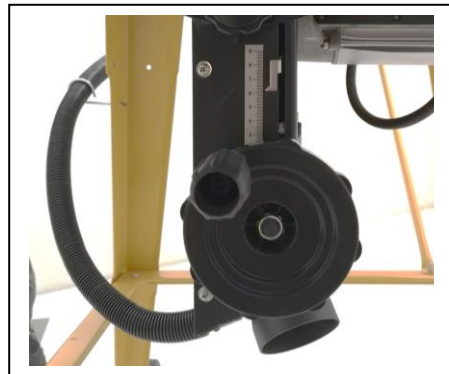

Ajuste da inclinação do disco

1. Desaperte o manípulo de fixação na parte traseira;
2. Desaperte o manípulo de fixação na parte frontal;
3. Ajuste a inclinação de corte de acordo com a escala;
4. Aperte os dois manípulos.

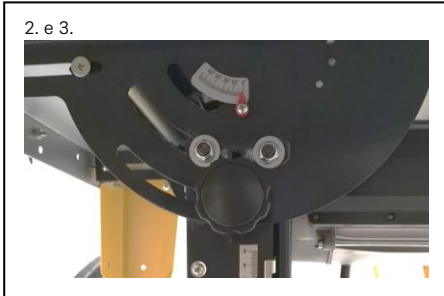
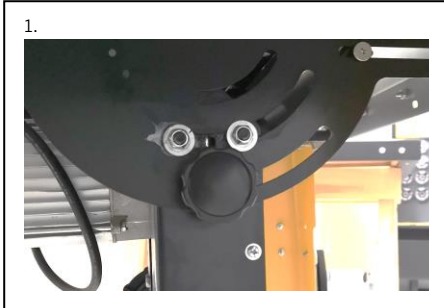

INSTRUÇÕES DE MANUTENÇÃO E LIMPEZA

A serra circular de bancada foi concebida para funcionar durante um longo período de tempo com uma manutenção mínima. Para o funcionamento contínuo e sem problemas, deve efetuar uma manutenção apropriada e uma limpeza regular.

Antes inspecionar, efetuar qualquer trabalho de manutenção ou limpeza, desligue a serra e o cabo de alimentação.

Substituição do disco

1. Retire o tubo de aspiração (6) e a proteção do disco (3);
2. Remova os 6 parafusos e a placa da mesa/disco;
3. Suba o disco (4) até ao nível máximo;
4. Bloqueando o disco, use a chave hexagonal para desapertar a porca que segura o disco;

 Esta porca é de rosca esquerda, ou seja, desaperta no sentido contrário aos ponteiros do relógio.

5. Retire a porca e a anilha;
6. Substitua o disco, colocando na posição correta;
7. Proceda de maneira inversa para concluir.

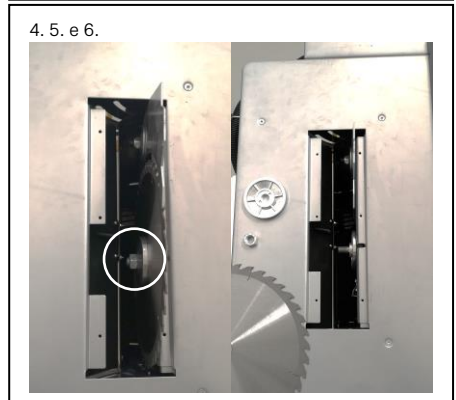
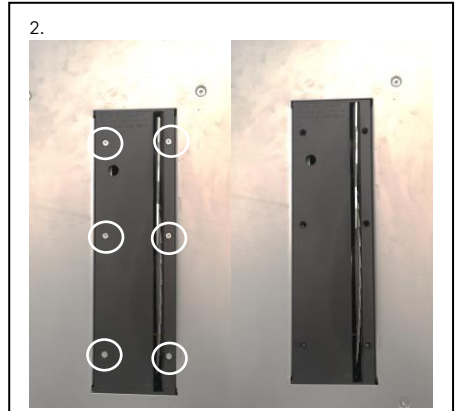

Limpeza e armazenamento

Limpeza

Após cada utilização limpe todos os componentes da serra. Limpe a ferramenta com um pano limpo e húmido ou sopra com ar comprimido a baixa pressão.

O manuseamento cuidadoso protege a ferramenta elétrica e aumenta a vida útil.

A ferramenta e as respetivas aberturas de ventilação devem ser mantidas limpas. Limpe regularmente as aberturas de ventilação ou sempre que fiquem obstruídas, retirando os 4 parafusos da caixa onde localizado o extrator de serrim.

Armazenamento

Sempre que não estiver em uso, guarde a serra num local seco, limpo, livre de vapores corrosivos e fora do alcance das crianças.

PROTEÇÃO DO MEIO AMBIENTE



A embalagem é composta por materiais recicláveis, que pode eliminar através dos pontos de reciclagem locais.



Nunca coloque aparelhos elétricos no lixo doméstico!

Segundo a diretiva europeia 2012/19/CE relativa aos resíduos de equipamentos elétricos e eletrónicos e a respetiva transposição para o direito interno, as ferramentas elétricas usadas têm de ser recolhidas separadamente e entregues nos locais de recolha previstos para o efeito.

Pode obter informações relativas à eliminação do aparelho usado através dos responsáveis legais pela reciclagem no seu município.

APOIO AO CLIENTE

WhatsApp: +351 967 817 569

E-mail: support@vito-tools.com

PERGUNTAS FREQUENTES / RESOLUÇÃO DE PROBLEMAS

Pergunta/Problema - Causa	Solução
<p>O motor não liga:</p> <ul style="list-style-type: none"> • Cabo de alimentação desligado ou danificado; • Contatos do interruptor não estão em bom estado ou o interruptor não funciona; • Térmico ativado na caixa do motor; 	<ul style="list-style-type: none"> • Ligar ou reparar o cabo de alimentação; • Reparar ou substituir o interruptor; • Reative o térmico;
<p>Guia de corte não se move suavemente:</p> <ul style="list-style-type: none"> • Guia de corte montada incorretamente; • Os trilhos estão sujos ou pegajosos; • Parafusos de fixação estão sujos; 	<ul style="list-style-type: none"> • Remontar a guia de corte; • Limpe e lubrifique os trilhos; • Ajustar o parafuso de fixação;
<p>Queimaduras no material cortado:</p> <ul style="list-style-type: none"> • Disco está danificado; • O material está a ser empurrado muito depressa; • Guia paralela está desalinhada; 	<ul style="list-style-type: none"> • Substitua o disco; • Reduza a velocidade ao empurrar o material; • Alinhe a guia paralela;
<p>Manípulo de altura de corte é difícil de virar:</p> <ul style="list-style-type: none"> • Engrenagens estão obstruídas com pó; 	<ul style="list-style-type: none"> • Limpe as engrenagens e lubrifique;
<p>O disco faz maus cortes:</p> <ul style="list-style-type: none"> • O disco está danificado ou sujo; • O disco não é o ideal para o trabalho pretendido; • O disco está montado ao contrário; 	<ul style="list-style-type: none"> • Limpe ou substitua o disco; • Substitua o disco pelo correto; • Recoloque o disco corretamente;

CERTIFICADO DE GARANTIA

A garantia deste produto está de acordo com a lei em vigor a partir da data de compra. Deverá, pois, guardar a prova de compra durante esse período de tempo. A garantia engloba qualquer defeito de fabrico, de material ou de funcionamento, assim como os sobressalentes e trabalhos necessários para a sua recuperação.

Excluem-se da garantia a má utilização do produto, eventuais reparações efetuadas por pessoas não autorizadas (fora da assistência da marca VITO), assim como qualquer estrago causado pela utilização da mesma.

DECLARAÇÃO DE CONFORMIDADE

Declaramos sob nossa exclusiva responsabilidade que estes artigos com a designação SERRA CIRCULAR DE BANCADA 2000W 315MM com o código VISCB20 cumpre as seguintes normas ou documentos normativos: EN ISO 19085-1:2017, EN ISO 19085-9:2020, EN ISO 19085-1:2021, IEC 60204-1:2016, AfPS GS 2019:01 PAK, EN IEC 55014-1:2021, EN IEC 55014-2:2021, EN IEC 61000-3-2:2019/A1:2021, EN IEC 61000-3-11:2019, conforme as determinações das diretivas:

Diretiva 2006/42/EC – Diretiva Máquinas

Diretiva 2014/30/EU – Diretiva Compatibilidade Eletromagnética

S. João de Ver,
12 de junho de 2024

Central Lobão S. A.
O Técnico Responsável
Hugo Santos



DESCRIPCIÓN DE LA HERRAMIENTA ELÉCTRICA Y EL CONTENIDO DEL EMBALAJE

SIERRA CIRCULAR DE OBRA 2000W 315MM - VISCB20

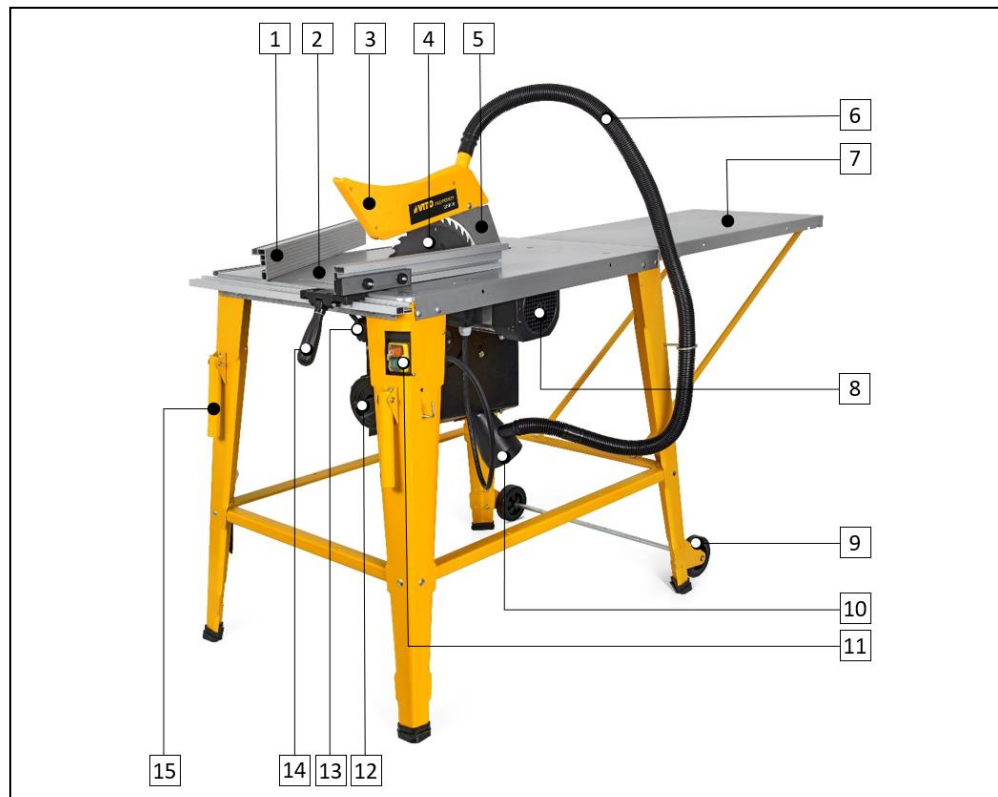

Listado de Componentes	
1	Tope angular
2	Mesa
3	Protector de la hoja
4	Hoja de sierra
5	Cuchillo divisor
6	Manguera de succión
7	Extensión de la mesa
8	Motor
9	Ruedas de transporte
10	Recolector de aserrín
11	Interruptor de encendido/apagado
12	Manivela de ajuste de la altura de la hoja
13	Enchufe de alimentación
14	Palanca de bloqueo del tope paralelo
15	Mango de transporte

Especificaciones técnicas	
Tensión de alimentación:	230 V AC ~ 50 Hz
Potencia [W]:	2000
Velocidad de ralenti [rpm]:	2950
Diámetro de la hoja [mm]:	315
Diámetro del agujero de la hoja [mm]:	30
Espesor de la hoja [mm]:	3
Número de dientes:	40
Ángulo de corte (corte angular)	-60° / 0° / +60°
-Profundidad máx. de corte (0°) [mm]:	87
- Profundidad máx. de corte (45°) [mm]:	60
Ángulo de corte (corte en bisel)	0° / 45°
- Profundidad máx. de corte (0°) [mm]:	87
- Profundidad máx. de corte (45°) [mm]:	60
Dimensiones de la mesa [mm]:	840 x 580
Dimensiones de la extensión de la mesa [mm]:	800 x 400
Nivel de potencia acústica (L _{WA}) [dB]:	109
Nivel de presión acústica (L _{pA}) [dB]:	98
Clase de aislamiento:	I / 
Peso [Kg]:	48
Dimensiones [mm]:	1645 x 580 x 830

Contenido del embalaje	
1	Serra circular de obra VISCB20
1	Hoja de sierra de madera 315mm
1	Tope paralelo
1	Tope angular
1	Manguera de succión
1	Llave hexagonal
1	Empujador
1	Manual de instrucciones

Simbología



Alerta de seguridad o llamada de atención.



Para reducir el riesgo de lesiones, el usuario debe leer el manual de instrucciones.



Prohibición de quemar y fumar.



Peligro de descargas eléctricas.



Doble aislamiento.



Respete la distancia de seguridad.





Embalaje de material reciclado.



Recogida separada de baterías y/o herramientas eléctricas.

INSTRUCCIONES GENERALES DE SEGURIDAD Y UTILIZACIÓN

 Al utilizar herramientas eléctricas debe considerar ciertas medidas básicas de seguridad, para evitar el riesgo de incendio, choques eléctricos y accidentes personales.

 Lea siempre las instrucciones de seguridad, funcionamiento y mantenimiento antes de empezar a utilizar su máquina o herramienta eléctrica. Guarde el manual de instrucciones para futuras consultas.

General

Estas medidas preventivas son imprescindibles para su seguridad, utilice la máquina siempre con cuidado, consciente de la responsabilidad y teniendo en cuenta que el usuario es responsable de eventuales accidentes causados a terceros o a sus bienes.

La herramienta eléctrica sólo puede ser utilizada por personas que hayan leído el manual de instrucciones y estén familiarizadas con la manipulación. Antes de la primera utilización, el usuario debe obtener instrucciones adecuadas y prácticas. El manual de instrucciones es parte integrante de la herramienta eléctrica y tiene que ser siempre suministrado.

Familiarícese con los dispositivos de mando, así como con el uso de la herramienta eléctrica. El usuario debe saber, en particular, cómo detener rápidamente la herramienta eléctrica.

Manténgase atento y utilice la herramienta con criterio. Uno momento de desatención puede resultar en graves lesiones.

Utilice la herramienta eléctrica sólo si está en buenas condiciones físicas y psíquicas. No utilice herramientas eléctricas si está cansado o bajo el efecto de alcohol, drogas o medicamentos. Si sufre algún problema de salud, consulte a su médico sobre la posibilidad de trabajar con la herramienta.

No permita la utilización de la máquina por niños, personas con capacidades físicas, sensoriales o mentales limitadas, personas con falta de experiencia y conocimiento de la máquina u otras personas que no estén familiarizadas con las instrucciones de uso.

 La herramienta eléctrica solamente debe ser utilizada como detallado en este manual. No son permitidas otras utilidades que puedan ser peligrosas y que provoquen lesiones al utilizador o a la herramienta eléctrica.

No sobrecargue la herramienta eléctrica y utilice siempre utensilios adecuados al cada tipo de trabajo. El uso inadecuado puede resultar en situaciones peligrosas.

Por motivos de seguridad, se prohíbe cualquier cambio en la máquina además del montaje de accesorios autorizados por el fabricante. Cualquier cambio efectuado anula el derecho a la garantía.

Puede obtener información sobre los accesorios autorizados en su distribuidor oficial VITO.

Seguridad eléctrica

 La herramienta eléctrica tiene doble aislamiento, lo que significa que todas las piezas metálicas exteriores están aisladas de los componentes eléctricos. Así, en conformidad con la norma, no es necesario puesta a tierra.

No obstante, el doble aislamiento no sustituye las precauciones de seguridad normales, que deben ser cumplidas durante la utilización de la herramienta. El cable de alimentación debe ser conectado, a través del enchufe, en una toma eléctrica con protección diferencial.

 No utilice herramientas eléctricas en ambientes explosivos, especialmente en presencia de líquidos, gases o polvo inflamables. Las herramientas eléctricas crean chispas que pueden inflamar los líquidos, gases o polvo.

 La tensión de alimentación debe coincidir con las especificaciones técnicas de la herramienta. Mantenga el voltaje dentro de $\pm 5\%$ del valor nominal. No utilice la herramienta eléctrica en lugares donde la tensión de alimentación no sea estable. El cable de alimentación de la herramienta eléctrica debe estar conectado a una toma de corriente con protección diferencial y puesta a tierra.

Se el espacio de trabajo es muy caliente, húmedo o con elevada concentración de polvo, el circuito del tomacorriente debe estar protegido con un disyuntor (30 mA), para garantizar la seguridad del usuario.

No exponga las herramientas eléctricas a la lluvia, ni las utilice en ambientes mojados o húmedos. La entrada de agua en una herramienta eléctrica aumenta el riesgo de daño en la herramienta y la descarga eléctrica al usuario.

Sostenga la herramienta solamente en las partes aisladas, una vez que estos evitan una descarga eléctrica en caso de contacto con hilos ocultos o con el cable de alimentación durante el uso.

Jamás utilice el cable de alimentación para hallar, trasladar o desconectar la herramienta de la toma. Cables de alimentación rotos aumentan el riesgo de descarga eléctrica.

Mantenga el cable de alimentación y el enchufe, alejados de fuentes de calor, aceite, objetos cortantes. Si el cable de alimentación está dañado, debe ser reemplazado por un técnico cualificado, no es permitido repararlo.

No modifique el enchufe del cable de alimentación, utilice un enchufe compatible con el enchufe de la herramienta eléctrica. No utilice ningún tipo de adaptador.

No se recomienda el uso de extensiones para la conexión del cable de alimentación. Sin embargo, si utiliza una extensión, debe tener algunos cuidados, tales como:

- Al utilizar la herramienta eléctrica al aire libre, utilice sólo extensiones adecuadas para uso exterior. La utilización de una extensión adecuada disminuye el riesgo de descarga eléctrico;
- Utilice sólo extensiones, tomacorrientes y enchufes con conexión o contacto de tierra;
- La sección de los cables de la extensión debe ser proporcional a la longitud y con características iguales o superiores a las características del cable de alimentación de la herramienta eléctrica;
- No utilice extensiones dañadas. Examine las extensiones antes de usar y sustituya si es necesario;
- Desconecte siempre la extensión de la toma de corriente antes de quitar el enchufe de la herramienta eléctrica;
- Cuando la extensión es en forma de bobina, desenrolle el cable en su totalidad;
- Use extensiones con una sección mínima de 2.5mm.

Antes de empezar a trabajar

Asegúrese de que la herramienta eléctrica sólo sea utilizada por personas familiarizadas con el manual de usuario.

Para asegurarse de que trabaja con la herramienta eléctrica de forma segura, debe tener en cuenta algunas precauciones y procedimientos antes de ponerla en marcha:

- Inspeccione la herramienta antes de cada uso. Compruebe que los accesorios acoplados estén correctamente montados y en buenas condiciones. Si hay daños o desgaste excesivo, reemplace los accesorios;
- Compruebe que todos los tornillos de fijación estén bien apretados. Es importante comprobar regularmente para asegurar la seguridad y el rendimiento de la herramienta eléctrica;
- Después de ensamblar los accesorios y antes de usar la herramienta, realice una prueba a máxima velocidad sin carga durante algún tiempo. Compruebe si hay desalineamiento en las piezas móviles o cualquier otra condición que pueda afectar al funcionamiento de la herramienta. Compruebe que todas las partes móviles giran suavemente, sin ruidos anormales ni chispas en las escobillas de carbón;
- Compruebe que los dispositivos de seguridad están en perfecto estado y funcionan correctamente. Nunca utilice la herramienta eléctrica si los dispositivos de seguridad faltan, están inhibidos, dañados o desgastados;
- Asegúrese de que el interruptor esté apagado cuando conecte el cable de alimentación. Si el interruptor está dañado o no permite controlar el funcionamiento de la herramienta, debe ser reparado o sustituido para evitar la puesta en marcha involuntaria de la herramienta.

Realice todos los ajustes necesarios y trabaje para el correcto montaje de la herramienta eléctrica, si tiene dudas o dificultades póngase en contacto con su distribuidor oficial.

Durante el trabajo

 Mantén a los demás lejos de la zona de operación de la herramienta eléctrica. Nunca trabaje mientras los animales o las personas, en particular los niños, estén en la zona de riesgo.

Mantener el área de trabajo limpia, organizada y bien iluminada (luminosidad de 250 a 300 lux), disminuyendo así el riesgo de accidentes.

Siempre utilice ropa y equipo de protección personal. El uso de una visera o gafas protectoras, máscara anti polvo, protección auditiva, zapatos de seguridad antideslizantes, ropa de manga larga, guantes y casco en condiciones apropiadas reduce el riesgo de lesiones.

La ropa que se utilice durante el uso de la máquina debe ser adecuada, ajustada y cerrada, por ejemplo, un buzo descartable. No use ropa suelta o bisutería. Mantenga el pelo, la ropa y los guantes alejados de las partes móviles.

Los dispositivos de control y seguridad instalados en la herramienta eléctrica no deben ser retirados o inhibidos.

A fin de evitar accidentes, también deben tenerse en cuenta las siguientes precauciones y procedimientos:

- La velocidad nominal de los accesorios rotativos debe ser al menos igual a la velocidad máxima indicada en las especificaciones técnicas de la sierra circular;
- Mientras use la herramienta, manténgase en una posición estable y mantenga siempre el equilibrio. Sostenga la pieza de trabajo firmemente con el empujador para asegurar un funcionamiento continuo y para soportar situaciones inesperadas, como el contragolpe;
- El contragolpe es una reacción súbita que ocurre cuando la herramienta está conectada y cuando el accesorio giratorio se atasca o se aprieta;
- El contragolpe ocurre debido al uso incorrecto del equipo o procedimientos de trabajo no adecuados a los trabajos realizados. La pérdida del control del equipo puede causar lesiones graves;
- No coloque las manos cerca del accesorio rotativo, esto puede rebosar sobre la mano. Mantenga las manos alejadas de los accesorios giratorios;
- Cuando el accesorio giratorio bloquea, apague la herramienta prontamente. Si pierde el control de la máquina, remueva el cable de alimentación;
- Para evitar la proyección de la pieza/objeto, debe utilizar dispositivos de sujeción para garantizar que el trabajo se realiza de forma segura. Coloque y mantenga la pieza/objeto en la posición correcta y bien fijada;
- Asegúrese de que las rejillas de ventilación no estén obstruidas. No inserte ningún objeto en las rejillas de ventilación;
- Las hojas de sierra pueden calentarse demasiado durante la operación. Evita tocarlas, pueden causar quemaduras.

Mantenimiento y limpieza

Antes de iniciar la limpieza, el ajuste, el cambio de accesorios, los trabajos de reparación o mantenimiento, debe desenchufar el cable de alimentación de la toma de corriente.

Cambie inmediatamente las piezas desgastadas o dañadas para que la herramienta eléctrica esté siempre operativa y en condiciones de funcionamiento seguras.

Limpieza:

La herramienta eléctrica debe limpiarse a fondo después de su uso.

No utilice productos de limpieza agresivos. Estos productos pueden dañar los plásticos y metales, perjudicando el funcionamiento seguro de su herramienta eléctrica.

Mantenimiento:

Sólo se pueden llevar a cabo los trabajos de mantenimiento descritos en este manual de instrucciones, todos los demás trabajos deben ser realizados por un distribuidor oficial.

Mantén todos los tornillos y tuercas apretados para que la herramienta eléctrica esté en condiciones de trabajo seguras.

Si retira componentes o dispositivos de seguridad para trabajos de mantenimiento, deben ser sustituidos de inmediato y correctamente.

Utilice sólo herramientas o accesorios acoplables aprobados por VITO para esta herramienta eléctrica o piezas técnicamente idénticas. De lo contrario, pueden producirse lesiones o daños en la herramienta eléctrica. En caso de duda o si carece de los conocimientos y medios necesarios, debe ponerse en contacto con un distribuidor oficial.

Asistencia Técnica

La herramienta eléctrica sólo debe repararse por el servicio de asistencia técnica de la marca, o por personal cualificado y siempre con piezas de recambio originales.

INSTRUCCIONES DE MONTAJE

Patas de la base

1. Ponga la sierra circular de obra al revés y póngala en un banco de trabajo;
2. Atornille cada pata a la esquina correspondiente, guiándose por las letras marcadas en las patas y la mesa. Ejemplo: pierna A en la esquina A. Use 4 tornillos planos, 4 arandelas de resorte, 4 arandelas planas y 4 tuercas en cada pata;
3. Atornille las barras longitudinales a las patas con 1 tornillo de cabeza plana, 1 arandela plana, 1 arandela de resorte y 1 tuerca para cada pata;
4. Atornille las barras transversales a las patas con 1 tornillo de cabeza plana, 1 arandela plana, 1 arandela de resorte y 1 tuerca para cada pata;
5. Use 4 tornillos de cabeza hexagonal, 4 arandelas plana, 4 arandelas de resorte y 4 tuercas para fijar las barras longitudinales a las transversales;

 Asegúrese de que los agujeros en las barras longitudinales y transversales montadas apunten hacia arriba para el posterior montaje de la extensión de la mesa.

6. Coloque los pies de goma en las piernas.



3. y 4.



5.



Ruedas de transporte

Atornille las ruedas a las patas traseras con 2 tornillos hexagonales, 2 arandelas planas, 2 arandelas de resorte y 2 tuercas en cada pata.

Mangos de transporte

Atornille los mangos de transporte (15) a las patas delanteras con 2 tornillos de cabeza hexagonal, 2 arandelas plana, 2 arandelas de resorte y 2 tuercas por mango.



Rieles de guía frontal y lateral

Atornille el riel de guía frontal a la parte delantera de la máquina con 4 tornillos hexagonales, 4 arandelas plana, 4 arandelas de resorte y 4 tuercas.

1. Inserte 4 tornillos de cabeza hexagonal en la ranura del riel guía delantero;
2. Coloque el riel de guía frontal en la parte delantera de lo aparato insertando los tornillos en los agujeros;
3. Coloque las arandelas planas, las arandelas de resorte, las tuercas y apriete;

Atornille el riel de guía lateral en el lado izquierdo de lo aparato con 3 tornillos de cabeza hexagonal, 3 arandelas planas 3 arandelas de resorte y 3 tuercas.

4. Inserte 3 tornillos de cabeza hexagonal en la ranura del riel guía lateral;
5. Coloque el riel de guía lateral en la parte izquierda de lo aparato insertando los tornillos en los agujeros;
6. Coloque las arandelas planas, las arandelas de resorte, las tuercas y apriete.

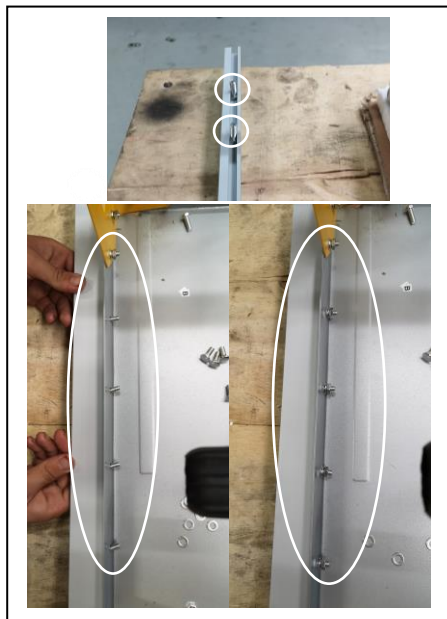
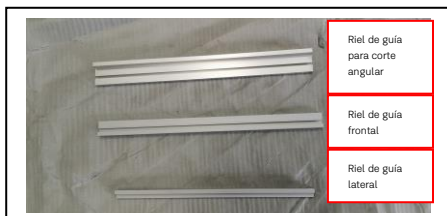

Interruptor y enchufe de alimentación

Atornille el interruptor (11) y el enchufe de alimentación en la pata delantera derecha con dos tornillos.

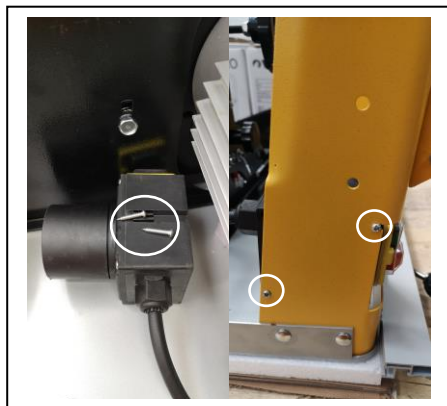

Recolector de aserrín

Atornille el recolector de aserrín (10) con 4 tornillos.



Montaje del gancho de soporte del empujador

Atornille el gancho en la pata delantera izquierda.

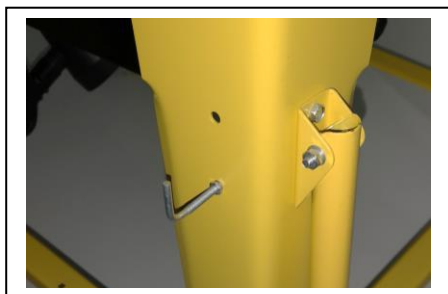

Montaje del gancho de soporte de la manguera de succión

Atornille el gancho de soporte de la manguera de succión a la pata trasera izquierda.

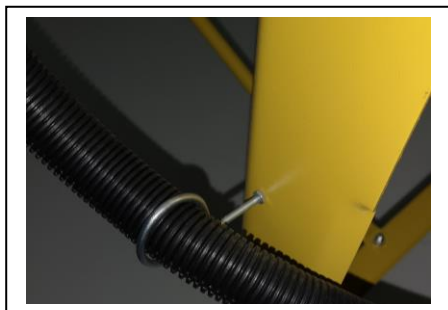

Protector de la hoja

1. Alinee el agujero del cuchillo divisor con el agujero del protector de la hoja de sierra (3);
2. Inserte el tornillo, de derecha a izquierda;
3. Coloque una arandela plana, una arandela de resorte, una arandela plana y finalmente la tuerca.

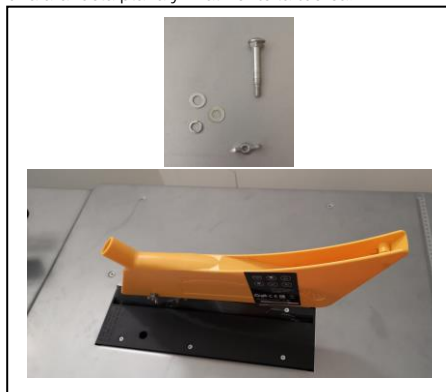

Manguera de succión

1. Encaje una extremidad de la manguera (6) en el protector de hoja;
2. Pasa el otro extremo a través del gancho de soporte de la manguera;
3. Encaje ese extremo en el recolector de aserrín.

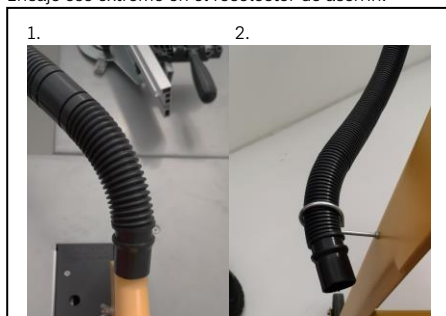

Tope angular

1. Inserte el tope angular (1) en la ranura del riel de guía lateral;
2. Apriete el tornillo para fijarlo en la posición deseada;
3. Apriete el tornillo para ajustar el ángulo de corte deseado.

1.

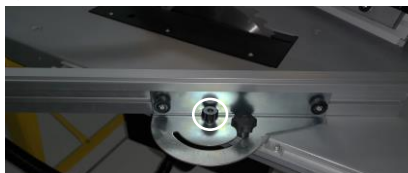

2.

**Tope paralelo**

1. Ponga el tope paralelo sobre la el riel de guía delantero;
2. Baje la palanca de bloqueo (14) en la posición deseada.

1.



2.

**Extensión de la mesa de trabajo**

La extensión de la mesa de trabajo puede ser montada tanto en la parte trasera como en la derecha de la sierra.

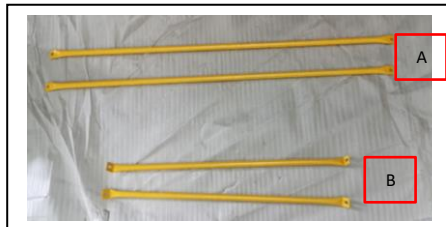

En la parte trasera

1. Lado de 40 cm (2 agujeros) contra la parte posterior de la mesa y apriete con 2 tornillos de cabeza hexagonal, 2 arandelas planas, 2 arandelas de resorte y 2 tuercas;
2. Utilice las barras de soporte A que están fijadas a la barra transversal trasera con 2 tornillos de cabeza hexagonal, 2 arandelas planas, 2 arandelas de resorte y 2 tuercas. También se fijan a la extensión de la mesa de trabajo en los dos orificios en las puntas.

1.

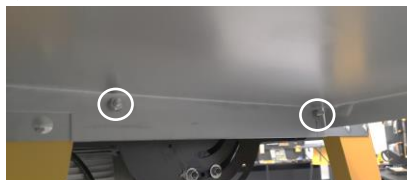

2.

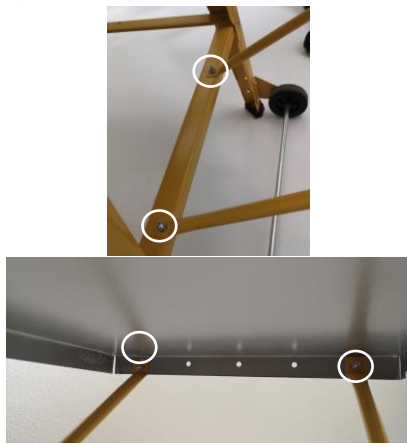

En el lado derecho

1. El lado con 2 agujeros circulares (40 cm entre los agujeros) recostarse al lado derecho de la mesa y se aprieta con 2 tornillos de cabeza hexagonal, 2 arandelas planas, 2 arandelas de resorte y 2 tuercas;
2. Utilice las barras de soporte B que están fijadas a la barra longitudinal derecha con 2 tornillos de cabeza hexagonal, 2 arandelas planas, 2 arandelas de resorte y 2 tuercas. También se fijan a la extensión de la mesa de trabajo en los dos agujeros (30 cm entre ellos).

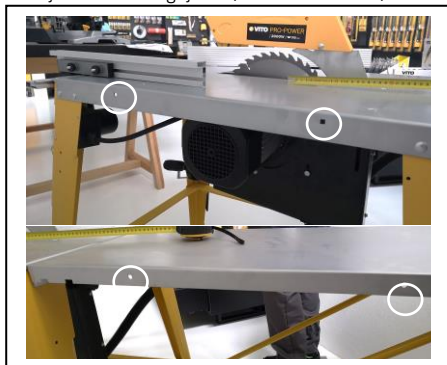

INSTRUCCIONES DE FUNCIONAMIENTO

El equipo está diseñado para hacer cortes en la madera y sus derivados.

Cuando se trabaja con la sierra circular de obra, hay que tener en cuenta algunos cuidados y procedimientos de uso:

- No utilice la sierra en condiciones de mala iluminación;
- No utilice la sierra cuando esté cansado, cuando tenga problemas de concentración y/o cuando se encuentre bajo la influencia de drogas, medicamentos o alcohol;
- Siempre concéntrese cuando trabaje, tenga cuidado de mantener siempre una postura segura;
- No utilice la sierra al aire libre cuando haya condiciones climáticas adversas;
- La sierra sólo debe ser utilizada por personas instruidas;
- Antes de hacer cualquier tarea de mantenimiento, siempre desenchufe el cable de alimentación;
- La sierra debe utilizarse siempre con las protecciones previstas para su propia seguridad.

Desplazamiento de la sierra circular de obra

La sierra puede ser movida de acuerdo a sus necesidades de trabajo.

Para mover la sierra de un lugar a otro, levántela por los mangos de transporte y mueva.

Arranque y parada de la sierra

1. Conectar una extensión en el enchufe de la sierra;
2. Presione el botón "I" del interruptor de encendido/apagado (11) para poner en marcha el aparato;
3. Para apagar, presione el botón "0".

Ajustar la altura de la hoja de sierra

Ajuste siempre la altura de la hoja de manera que la parte superior esté siempre 2-3 cm por encima de la pieza de trabajo.

Para ajustar la altura, simplemente gire la manivela:

- En el sentido de las agujas del reloj, la hoja sube;
- En el sentido contrario a las agujas del reloj, la hoja de sierra baja.

Tiene una escala para ajustar a la altura deseada.

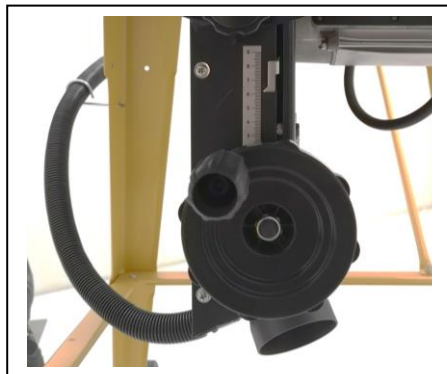

Ajustar la inclinación de la hoja

1. Afloje la perilla de fijación en la parte trasera;
2. Afloje la perilla de fijación en la parte delantera;
3. Ajuste la inclinación de corte de acuerdo con la escala;
4. Apriete ambas perillas.



5. Quite la tuerca y la arandela;
6. Cambie la hoja de sierra colocándola en la posición correcta;
7. Proceda en orden inverso para completar este procedimiento.

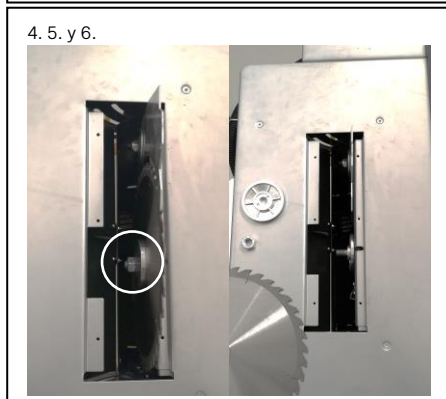
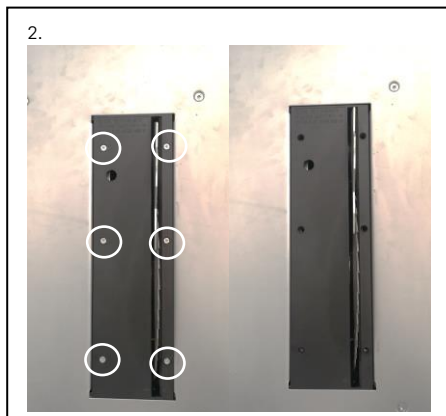

INSTRUCCIONES DE MANTENIMIENTO Y LIMPIEZA

La herramienta eléctrica ha sido diseñada para que funcione durante un largo período de tiempo con un mantenimiento mínimo. El funcionamiento satisfactorio continuo depende de un cuidado apropiado y una limpieza periódica de la herramienta eléctrica.

Antes de inspeccionar, realizar cualquier trabajo de mantenimiento o limpieza, apague la sierra circular de obra y el desconecte el cable de alimentación.

Cambio de la hoja de sierra

1. Retire la manguera de succión (6) y el protector de la hoja de sierra (3);
2. Retire los 6 tornillos y la placa de la mesa;
3. Levante la hoja de sierra (4) a su máxima altura;
4. Utilice la llave hexagonal para desenroscar la tuerca que sujeta la hoja de sierra;

 Esta es una tuerca de rosca izquierda, lo que significa que se afloja en el sentido contrario a las agujas del reloj.

Limpieza y almacenamiento

Limpieza

Después de cada uso limpie todos los componentes del equipo. Limpie la herramienta eléctrica con un paño limpio o húmedo o sople con aire comprimido a baja presión.

El manejo cuidado protege la herramienta eléctrica y aumenta la vida útil.

La herramienta eléctrica y las aberturas de ventilación deben mantenerse limpias. Limpie las rejillas de ventilación regularmente o cuando se bloqueen, quitando los 4 tornillos de la carcasa donde se encuentra el recolector de aserrín.

Almacenamiento

Siempre que no estuviere en uso, reserve la sierra circular de obra en uno local seco, limpio, libre de vapores corrosivos y fuera del alcance de los niños.

PROTECCIÓN DEL MEDIO AMBIENTE



El embalaje consiste en materiales reciclables, que pueden ser eliminados a través de puntos de reciclaje locales.



¡Nunca ponga las herramientas eléctricas en la basura doméstica!

De conformidad con la Directiva europea 2012/19/CE sobre residuos de aparatos eléctricos y electrónicos y su transposición a la legislación nacional, las herramientas eléctricas usadas deben recogerse por separado y entregarse en los lugares de recogida previstos.

Puede obtener información sobre la eliminación de su aparato usado de las personas jurídicas responsables del reciclaje en su municipio.

ATENCIÓN AL CLIENTE

WhatsApp: +351 967 817 569

E-mail: support@vito-tools.com

PREGUNTAS FRECUENTES / RESOLUCIÓN DE PROBLEMAS

Pregunta/Problema - Causa	Solución
<p>La sierra circular no se enciende:</p> <ul style="list-style-type: none"> • El cable de alimentación está desconectado o dañado; • Contactos del interruptor no están en buenas condiciones o el interruptor no funciona; • El relé térmico se ha disparado; 	<ul style="list-style-type: none"> • Conectar o reparar el cable de alimentación • Reparar o cambiar el interruptor; • Reactivar el relé térmico;
<p>El tope angular no se mueve suavemente:</p> <ul style="list-style-type: none"> • El tope angular está mal montado; • Las ranuras están sucias o pegajosas; • Los tornillos de fijación están sucios; 	<ul style="list-style-type: none"> • Reinstalar la guía de corte; • Limpiar y lubricar las ranuras; • Ajustar el tornillo de fijación;
<p>Quemaduras en el material cortado:</p> <ul style="list-style-type: none"> • La hoja de sierra está dañada; • El material está siendo empujado demasiado rápido; • El tope paralelo está desalineado; 	<ul style="list-style-type: none"> • Cambiar la hoja; • Reducir la velocidad al empujar el material; • Alinee el tope paralelo;
<p>La manivela de ajuste de la altura de la hoja es difícil de girar:</p> <ul style="list-style-type: none"> • Los engranajes están obstruidos con polvo; 	<ul style="list-style-type: none"> • Limpiar los engranajes y lubricar;
<p>Pobre rendimiento de corte:</p> <ul style="list-style-type: none"> • La hoja de sierra está dañada o sucia; • La hoja no es ideal para el trabajo deseado; • La hoja está montada al revés; 	<ul style="list-style-type: none"> • Limpiar o reemplazar la hoja; • Cambiar la hoja por la apropiada; • Reinstalar la hoja correctamente.

CERTIFICADO DE GARANTÍA

La garantía de este producto está en conformidad con la ley vigente a partir de la fecha de compra. Por lo tanto, debe guardar el comprobante de compra durante ese período de tiempo. La garantía cubre cualquier defecto de fabricación, material o funcionamiento, así como los repuestos y el trabajo necesario para su reparación.

Si excluyen de la garantía el malo uso del producto, eventual reparaciones efectuadas por personas no autorizadas (fuera de la asistencia de la marca VITO), así como cualquier daño causado por el uso.

DECLARACIÓN DE CONFORMIDAD

Declaramos bajo nuestra exclusiva responsabilidad que este producto con la designación SIERRA CIRCULAR DE OBRA 2000W 315MM con la referencia VISCB20 cumple con las siguientes normas o documentos normativos: EN ISO 19085-1:2017, EN ISO 19085-9:2020, EN ISO 19085-1:2021, IEC 60204-1:2016, AfPS GS 2019:01 PAK, EN IEC 55014-1:2021, EN IEC 55014-2:2021, EN IEC 61000-3-2:2019/A1:2021, EN IEC 61000-3-11:2019, según las directivas:

Directiva 2006/42/EC – Directiva de Máquinas

Directiva 2014/30/EU – Directiva Compatibilidad Electromagnética

S. João de Ver,
12 de junio de 2024

Central Lobão S. A.
El técnico encargado

Hugo Santos



POWER TOOL DESCRIPTION AND PACKAGING CONTENT

2000W 315MM TABLE SAW - VISCB20

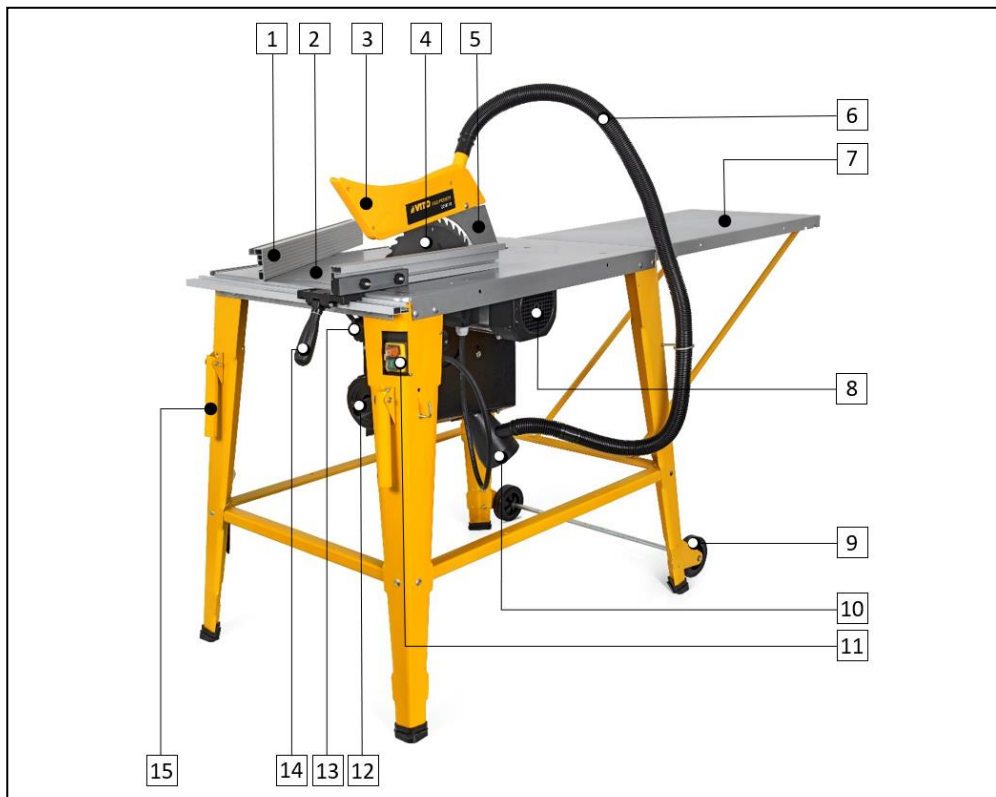

Components list	
1	Miter gauge
2	Table
3	Blade guard
4	Saw blade
5	Riving knife
6	Dust collection hose
7	Extension table
8	Motor
9	Transport wheels
10	Sawdust extractor
11	ON/OFF switch
12	Height adjustment handle
13	Plug
14	Rip fence clamping handle
15	Carry handle

Technical data	
Power supply	230 V AC ~ 50 Hz
Rated power [W]:	2000
No-load speed [rpm]:	2950
Saw blade diameter [mm]:	315
Hole diameter [mm]:	30
Saw blade thickness [mm]:	3
Number of teeth:	40
Cut angle (square cut)	-60 ° / 0 ° / +60 °
-Maximum cutting depth (0°) [mm]:	87
-Maximum cutting depth (45°) [mm]:	60
Cutting angle (bevel cut)	0° / 45°
-Maximum cutting depth (0°) [mm]:	87
-Maximum cutting depth (45°) [mm]:	60
Worktable size [mm]:	840 x 580
Extension table size [mm]:	800 x 400
Sound power level (L _{WA}) [dB]:	109
Sound pressure level (L _{pA}) [dB]:	98
Insulation class:	I / 
Weight [kg]:	48
Dimensions [mm]:	1645 x 580 x 830

Packaging content	
1	Table saw VISCB20
1	Circular wood saw blade 315 mm
1	Rip fence
1	Miter gauge
1	Dust collection hose
1	Hex wrench
1	Push stick
1	Instruction manual

Symbols



Security alert or warning.



To reduce the risk of injury, user must read the instruction manual.



No smoking and open flames.



Electric shock hazard.



Double insulation.



Respect the safety distance.





Package made from recycled materials.



Batteries or power tools should not be disposed of together with household waste.

GENERAL SAFETY AND USE INSTRUCTIONS

 When using power tools, you should take into account basic safety precautions to avoid the risk of fire, electric shock and personal injury.

 Always read the safety, operating and maintenance instructions before you start using your power tool. Keep the instruction manual for future reference.

General

It is your responsibility to follow these preventive measures in order to ensure your own safety. Always operate the table saw carefully and responsibly. In using the appliance, you accept full responsibility for any accidents caused to third parties or their goods during its use.

The power tool may only be used by people who have read the instruction manual and are familiar with its handling. Before operating the table saw for the first time, users should be instructed by the seller or any other qualified person on how to use it. Users must ensure they are instructed adequately and practically.

The instruction manual is considered an integral part of the table saw and must always be made available alongside the product.

Familiarize yourself with the control devices and usage of the power tool. In particular, the user must know how to quickly stop the appliance.

Stay alert and use common sense while working with a power tool. A moment of inattention can result in serious injury.

Do not use the table saw if you are not both physically and mentally well. Do not use it while you are tired or under the influence of medication, drugs or alcohol. If you have a health problem, ask your doctor if it is safe for you to use the table saw before doing so.

Never allow the table saw to be used by children, individuals with limited physical, sensory or mental abilities, individuals with lack of experience and knowledge of the table saw, or others unfamiliar with the use instructions.

 The table saw may only be used as stated in this instruction manual. Any other use, which may be dangerous and may cause injury to the user or damage to the power tool, is not permitted.

Do not overload the power tool and use the appropriate work tools. The use of the power tool for purposes other than those intended and the improper use of accessories can result in hazardous situations.

For safety reasons, any alteration to the table saw other than installing accessories specifically authorized by the manufacturer, is prohibited. The warranty on your table saw will be voided if you alter it in any way.

You may get information on authorized accessories from your official VITO dealer.

Electrical safety instructions

 The power tool has double insulation, which means that all external metal parts are insulated from the electrical components. Therefore, in accordance with the standard, no grounding is required.

However, double insulation does not replace normal safety precautions, which must be observed when using the power tool. The power cord must be plugged into a socket with differential protection.

 Do not use power tools in explosive environments, such as in the presence of flammable liquids, gases or dust. Power tools create sparks that can ignite liquids, gases, or dust.

 The power supply must match the technical specifications of the power tool. Keep the voltage between $\pm 5\%$ of the nominal value. Do not operate the power tool in places where the power supply voltage is not stable. The power cord must be plugged into a socket with differential protection and grounding.

If the workplace is extremely hot, humid or with a high concentration of dust, the socket circuit must be protected with a circuit breaker (30 mA) to ensure the safety of the user.

Do not expose the power tool to rain or use it in wet or moist environments. The presence of water in a power tool increases the risk of damage and electric shock to the user.

Only hold the power tool by its insulated surfaces, which prevent electric shock if the power tool comes into contact with hidden wires or power cord during operation.

Never use the power cord to pull, carry or unplug the power tool. Damaged power cords increase the risk of electric shock.

Keep the power cord and plug away from heat sources, oil, sharp objects and rotary accessories. Check the condition of the power cord regularly, if it is damaged, it must be replaced or repaired by a qualified technician.

Never change the power cord plug and use a socket which is compatible with the plug. Do not use any kind of socket adaptor.

The use of extension cords to plug in the power cord is not recommended. However, if you use an extension cord, you should take some precautions, such as:

- If you use the power tool outdoors, use only extension cords suitable for outdoor use. The use of a suitable extension cord reduces the risk of electric shock;
- Use only extension cords, plugs and sockets with grounding;
- The cross-section of the extension cord's cables shall be proportional to the length and with the same characteristics as or larger than the table saw's power cord;
- Do not use damaged extension cords. Examine the extension cords before using them and replace if necessary;
- Always unplug the extension cord before removing the plug from the power tool;
- When using an extension cord reel, unroll the cord completely;
- Use extensions cord with a minimum 2.5mm cross-section.

Before you start working

Individuals who have not read the instruction manual and are not familiarized with how to operate the table saw must not use it.

To ensure that you work with the power tool safely, you should take into account a few precautions and procedures before start-up:

- Inspect the power tool before each use. Check that the attached accessories are assembled correctly and in good condition. In case there is excessive damage or wear, replace them;
- Check that all fixing screws are properly fastened. Regular inspection is important to ensure the safety and performance of the power tool;
- After the accessories' assembly and before using the power tool, test it at full speed at no load for a while. Check for moving parts misalignment or any other condition that may affect the table saw operation. Check that all moving parts rotate smoothly, without abnormal noises or sparks on the carbon brushes;
- Check that the safety devices are in perfect condition and work properly. Never use the power tool if the safety devices are missing, inhibited, damaged or worn out;
- Ensure that the ON/OFF switch is OFF positioned when you connect the power cord. If the ON/OFF switch is damaged or does not allow the operation of the power tool to be controlled, it must be repaired or replaced in order to prevent any accidental start.

Make all adjustments and work necessary for the correct assembly of the power tool if you have any questions or difficulties, contact your official dealer.

While operating

 Keep third parties away from the power tool's area of operation. Never work while animals or people, especially children, are in the danger zone.

Keep the work area clean, organized and well lit (250 to 300 lux light), thus decreasing the risk of accidents.

Always wear personal protective equipment and clothing. Wearing a visor or goggles, dust mask, hearing protection, anti-slip safety shoes, long-sleeved clothing, gloves and helmet properly reduces the risk of injury.

Clothing worn during the appliance operation must be adequate, tight and closed, for example, a work boiler suit. Do not wear loose clothing or jewelry. Keep hair, clothing and gloves away from moving parts.

Never use the power tool if the safety devices are missing, inhibited, damaged or worn out.

The following precautions and procedures should also be followed to avoid accidents:

- The rotary accessories speed of the table saw must be at least equal to the maximum speed stated in the technical specifications;
- When using the table saw, place yourself in a stable position and always keep your balance. Hold the workpiece firmly and use the provided push stick to ensure continuous operation and withstand unexpected situations, such as kickback;
- The kickback is a sudden reaction that happens when the power tool is switched on and the rotary accessory gets jammed or is tightened;
- The kickback occurs due to an incorrect use of the power tool or an improper working procedure which can cause serious injuries to the user. Loss of control can result in serious injury;
- Never place your hands near the rotating saw blade. Keep your hands away from the rotating accessories;
- When the rotating accessory gets stuck, switch off the power tool. If you lose the control of the power tool, disconnect the power cord;
- To avoid displacements or projections use a fixing device or a bench vice to ensure a safe performance; Place/maintain the workpiece in a correct and stable position;
- Make sure that the ventilation slots are not clogged while operating. Do not place any objects over the slots;
- The saw blades may get too hot during operation. Avoid touching them, they can cause severe burns.

Maintenance and cleaning

Before performing cleaning, adjusting, repairing and maintenance work, the power cord must be unplugged from the socket.

Replace worn out or damaged parts immediately, so that the power tool is always in a safe operating condition.

Cleaning:

The power tool must be carefully cleaned after each use.

Do not use aggressive cleaning products. These products may damage plastics and metals, compromising the safe operation of the power tool.

Maintenance:

Only maintenance works described in this instruction manual may be carried out, all other works must be performed by an official dealer.

Keep all nuts and screws well tightened in order to ensure a safe operation.

If any components or safety devices are removed for maintenance tasks, they must be repositioned immediately and correctly.

Use only VITO-approved tools for this appliance or technically identical parts. Failure to do so may result in personal injuries or damages to the table saw. If in doubt, if you lack knowledge or resources, you should contact an official dealer.

Technical Assistance

Your table saw should only be serviced by the manufacturer's internal service personnel, or other qualified personnel, replacing any necessary parts with original parts.

ASSEMBLY INSTRUCTIONS

Legs

1. Turn the table saw upside down and lay it down on a workbench;
2. Secure each leg to the corresponding corner, following the letters marked on the legs and on the table. Example: leg A in corner A. Use 4 flat head screws, 4 spring washers, 4 plate washers and 4 nuts on each leg;
3. Secure the longitudinal cross bars to the legs using 1 flat head screw, 1 plate washer, 1 spring washer and 1 nut for each leg;
4. Secure the transverse cross bars to the legs using 1 flat head screw, 1 plate washer, 1 spring washer and 1 nut for each leg;
5. Use 4 hex screws, 4 plate washers, 4 spring washers and 4 nuts to fix the longitudinal cross bars to the transverse cross bars;

 Make sure that the holes longitudinal and transverse cross bars point upwards for further assembly of the table extension.

6. Install the rubber feet to the bottom of the legs.



3. and 4.



5.

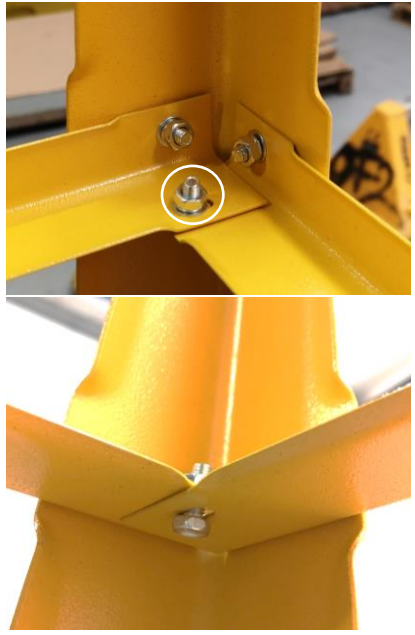

Transport wheels

Tighten the wheels on the rear legs using 2 hex screws, 2 plate washers, 2 spring washers and two nuts on each leg.

Carrying handle

Attach the carrying handles (15) to the front legs using 2 hex screws, 2 plate washers, 2 spring washers and 2 nuts for each handle.

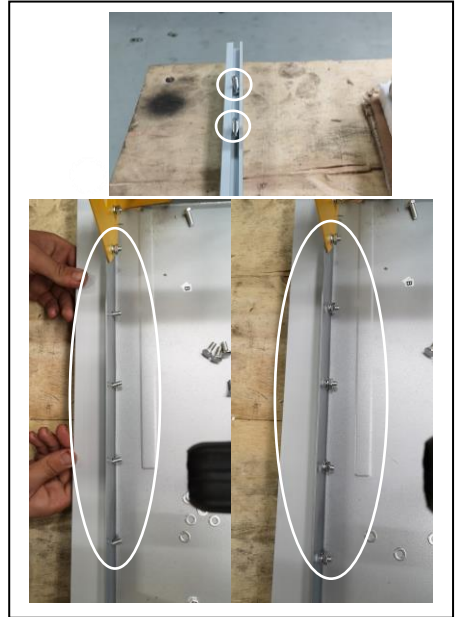

Front and side guide rails

Screw the front guide rail to the front of the appliance using 4 hex screws, 4 plate washers, 4 spring washers and 4 nuts.

1. Insert 4 hex screws into the slot of the front guide rail;
2. Install the front guide rail on the front of the appliance by inserting the screws into the holes;
3. Install plate washers, spring washers, nuts and tighten them;

Screw the side guide rail to the side of the appliance using 3 hex screws, 3 plate washers, 3 spring washers and 3 nuts.

4. Insert 3 hex screws into the slot of the side guide rail;
5. Place the side guide rail on the side of the appliance by inserting the screws into the holes;
6. Install plate washers, spring washers, nuts and tighten them.

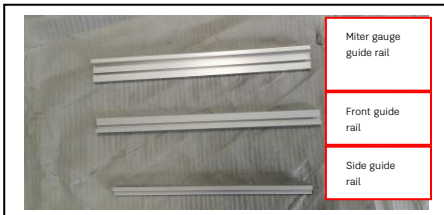

ON/OFF switch and plug

Screw the ON/OFF switch (11) and power plug into the right front leg, using two screws.

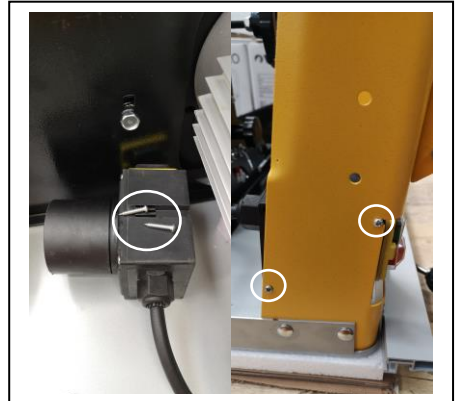

Sawdust extractor

Fasten the sawdust extractor (10), using 4 screws.

**Push stick hook holder**

Screw the hook to the left front leg.

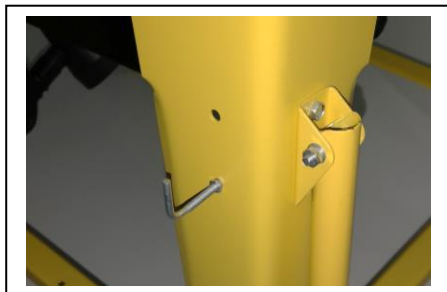
**Dust collection hose hook holder**

Fasten the dust collection hose hook holder to the left rear leg.

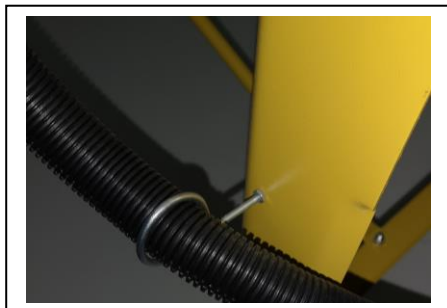
**Blade guard**

1. Align the riving knife hole with the blade guard hole (3);
2. Insert the screw, from right to left;
3. Place a plate washer, a spring washer, a plate washer and finally a nut.

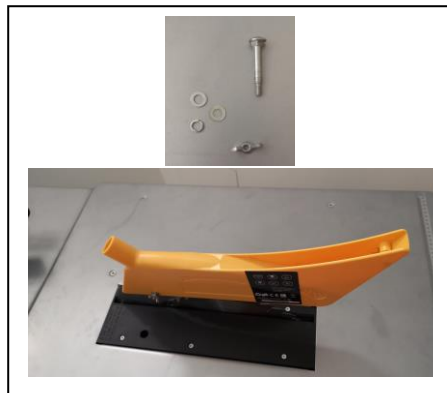
**Dust collection hose**

1. Fit one end of the dust collection hose (6) into the blade guard;
2. Pass the other end through the dust collection hose hook holder;
3. Fit this end into the sawdust extractor.

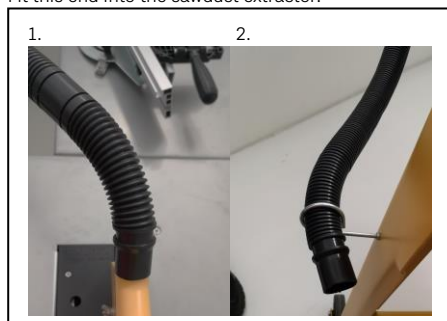

Miter gauge

1. Insert the miter gauge (1) into the slot of the side guide rail;
2. Tighten the screw to fix it in the desired position;
3. Tighten the screw to set the desired cutting angle.



Rip fence

1. Place the rip on the front guide rail;
2. Lower the clamping handle (14) in the desired position.

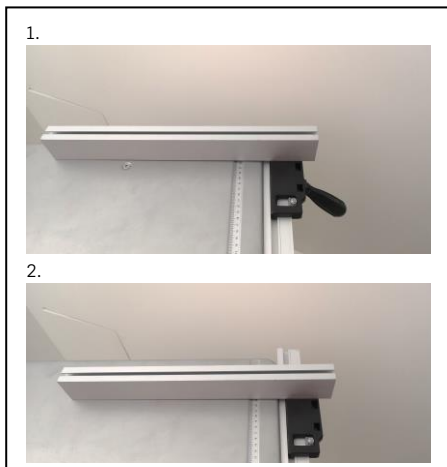

Table extension

The table extension can be attached to both back and right side of the table saw.



On the rear

1. The 40 cm side (2 holes) touches the back of the worktable and tighten it with 2 hex screws, 2 plate washers, 2 spring washers and 2 nuts;
2. Use the support bars A which are secured to the rear cross bar with 2 hex screws, 2 plate washers, 2 spring washers and 2 nuts. They are also secured to the extension table in the two holes at the ends.

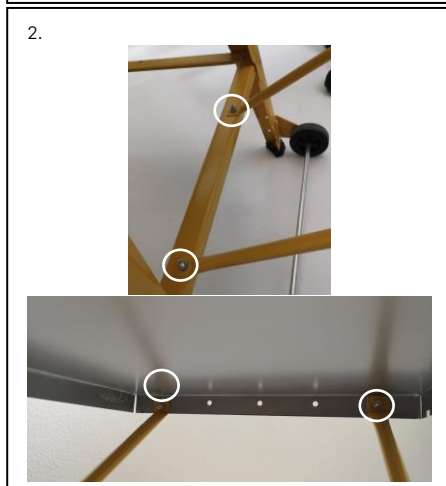
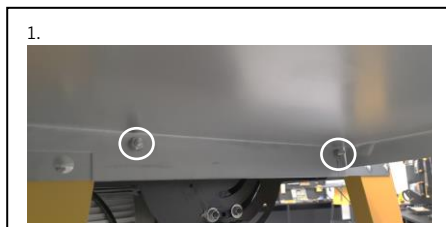

On the right side

1. Side with 2 round holes (40 cm between holes) touches the right side of the table and tighten with 2 hex screws, 2 plate washers, 2 spring washers and 2 nuts;
2. Use the support bars B which are secured to the rear cross bar with 2 hex screws, 2 plate washers, 2 spring washers and 2 nuts. They are also secured to the extension table in the two holes (30 cm between them).

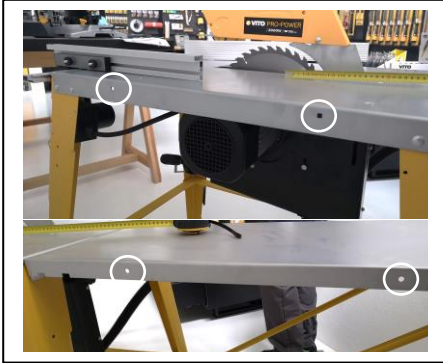

OPERATING INSTRUCTIONS

The appliance was designed to cut wood and its derivatives. While operating the appliance some precautions and work procedures must be taken into account:

- Do not operate the table saw under poor lighting conditions;
- Do not use the table saw while you are tired or under the influence of medication, drugs or alcohol;
- Always keep your focus when working, be aware to always maintain a safe working posture;
- Do not operate the table saw outdoors when there are unfavorable weather conditions;
- The table saw should only be used by trained people;
- Always unplug the power cord before performing any maintenance work;
- The guards must be always installed for your safety.

Table saw displacement

The table saw can be moved according to your work needs.

To move the table saw from one place to the other, lift it by the carry handles and move.

Starting and stopping the table saw

1. Plug an extension cord into the saw plug;
2. Press the push-button "I" on the "ON/OFF" switch (11) to switch on the appliance;
3. To switch off the power tool, press "0" push-button.

Adjusting the saw blade height

Always adjust the height of the saw blade so that the top is always 2-3 cm above the workpiece.

To adjust the height, simply turn the knob:

- Clockwise, the saw blade rises;
- Counter-clockwise, the saw blade lowers.

It features a scale to adjust to the desired height.

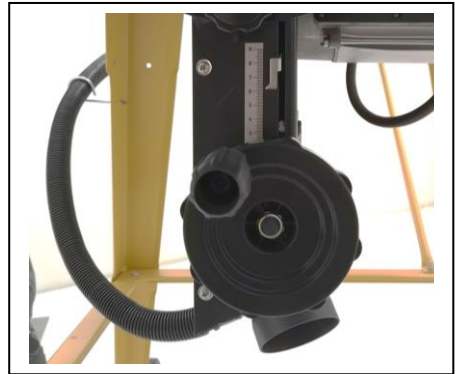

Adjusting the saw blade tilt

1. Unscrew the fixing knob at the rear;
2. Unscrew the fixing knob at the front;
3. Adjust the saw blade tilt according to the scale;
4. Tighten both knobs.

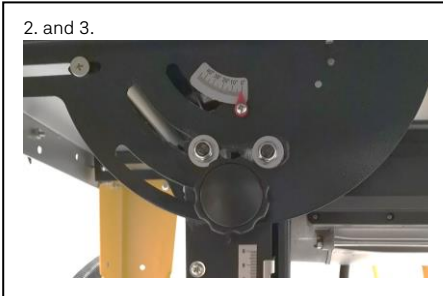

5. Remove the nut and washer;
6. Replace the saw blade by placing it in the correct position;
7. Proceed in the opposite order to complete this procedure.

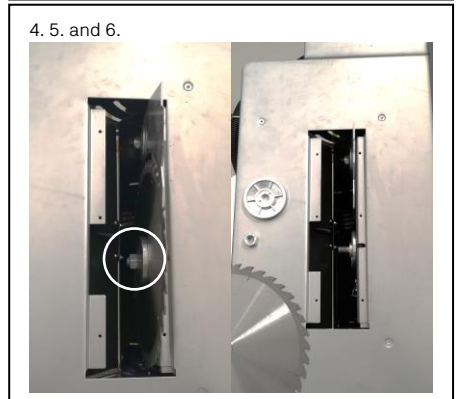
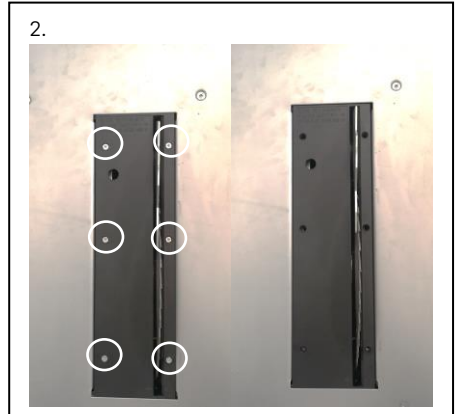

MAINTENANCE AND CLEANING INSTRUCTIONS

The table saw was conceived to operate over a long period of time with a minimum of maintenance. For a continuous and trouble-free operation, you must perform regular cleaning and proper maintenance tasks.

Before inspecting, performing any maintenance or cleaning, turn off the table saw and unplug the power cord.

Replacing the saw blade

1. Remove the dust collection hose (6) and the blade guard (3);
2. Remove the 6 screws and the plate from the table/saw blade;
3. Raise the saw blade (4) to its maximum height;
4. Use the hex wrench to loosen the nut that holds the saw blade;

 This nut is left-hand threaded, as such it can be loosened counter-clockwise.

Cleaning and storage

Cleaning

After each use, clean all the components of the table saw. Wipe the power tool with a clean, damp cloth or blow it with low pressure compressed air.

Careful handling protects the power tool and extends its service life.

The power tool and its ventilation slots must be kept clean. Clean the ventilation slots regularly or whenever they become blocked by removing the 4 screws from the housing where the sawdust extractor is located.

Storage

When not in use, store the table saw in a dry, clean place, free of corrosive smoke and out of children's reach.

ENVIRONMENTAL POLICY



The packaging is made up of recyclable materials, which you can dispose on local recycling points.



Never dispose of power tools with your household waste!

According to the European Directive 2012/19/EC on electrical and electronic equipment waste and its transposition into national law, power tools must be collected separately and delivered to the collection sites provided for this purpose.

You can get information regarding the disposal of the power tool through the person in charge for recycling in your city.

CUSTOMER SERVICE

WhatsApp: +351 967 817 569

E-mail: support@vito-tools.com

FREQUENTLY ASKED QUESTIONS/ TROUBLESHOOTING

Question/Problem - Cause	Solution
<p>The table saw does not switch on:</p> <ul style="list-style-type: none"> • The power cord is unplugged or damaged; • ON/OFF switch contacts are not in good condition or it does not work; • The thermal overload relay has tripped; 	<ul style="list-style-type: none"> • Plug in or repair the power cord; • Repair or replace the switch; • Activate the thermal overload relay
<p>Miter gauge does not run smoothly:</p> <ul style="list-style-type: none"> • The miter gauge was assembled incorrectly; • Rails are dirty or sticky; • Fixing screws are dirty; 	<ul style="list-style-type: none"> • Reinstall the miter gauge; • Clean and grease the rails; • Adjust the fixing screw;
<p>The table saw is constantly burning the material:</p> <ul style="list-style-type: none"> • The saw blade is damaged; • The material is being pushed too fast; • The rip fence is misaligned; 	<ul style="list-style-type: none"> • Replace the saw blade; • Push the material more slowly; • Align the rip fence;
<p>It is difficult to turn the height adjustment handle:</p> <ul style="list-style-type: none"> • Gears are clogged with dust; 	<ul style="list-style-type: none"> • Clean the gears and grease;
<p>Poor cutting performance:</p> <ul style="list-style-type: none"> • The saw blade is damaged or dirty; • The saw blade is not ideal for the intended task; • The saw blade is mounted upside down; 	<ul style="list-style-type: none"> • Clean and replace the saw blade; • Replace the saw blade with the correct one; • Reinstall the saw blade correctly;

WARRANTY CERTIFICATE

The warranty for this product is in accordance with the law in force from the date of purchase. You should, therefore, keep your proof of purchase during this period. The warranty covers any manufacturing defect in material or operation, as well as parts and work needed for their repairing.

Excluded from the warranty are the misuse of the product, any repairs carried out by unauthorized individuals (outside the service center of the brand VITO) as well as any damage caused by its use.

DECLARATION OF CONFORMITY

We declare, under our sole responsibility, that the product labelled 2000W 315MM TABLE SAW with code VISCB20 complies with the following standards or normative documents: EN ISO 19085-1:2017, EN ISO 19085-9:2020, EN ISO 19085-1:2021, IEC 60204-1:2016, AfPS GS 2019:01 PAK, EN IEC 55014-1:2021, EN IEC 55014-2:2021, EN IEC 61000-3-2:2019/A1:2021, EN IEC 61000-3-11:2019, as defined by:

2006/42/EC - The Machinery Directive

2014/30/EU - The Electromagnetic Compatibility Directive

S. João de Ver,

12 June 2024

Central Lobão S. A.

Technical supervisor

Hugo Santos



DESCRIPTION DE L'ÉQUIPEMENT ET CONTENU DE L'EMBALLAGE

SCIE CIRCULAIRE DE CHANTIER 2000W 315MM – VISCB20

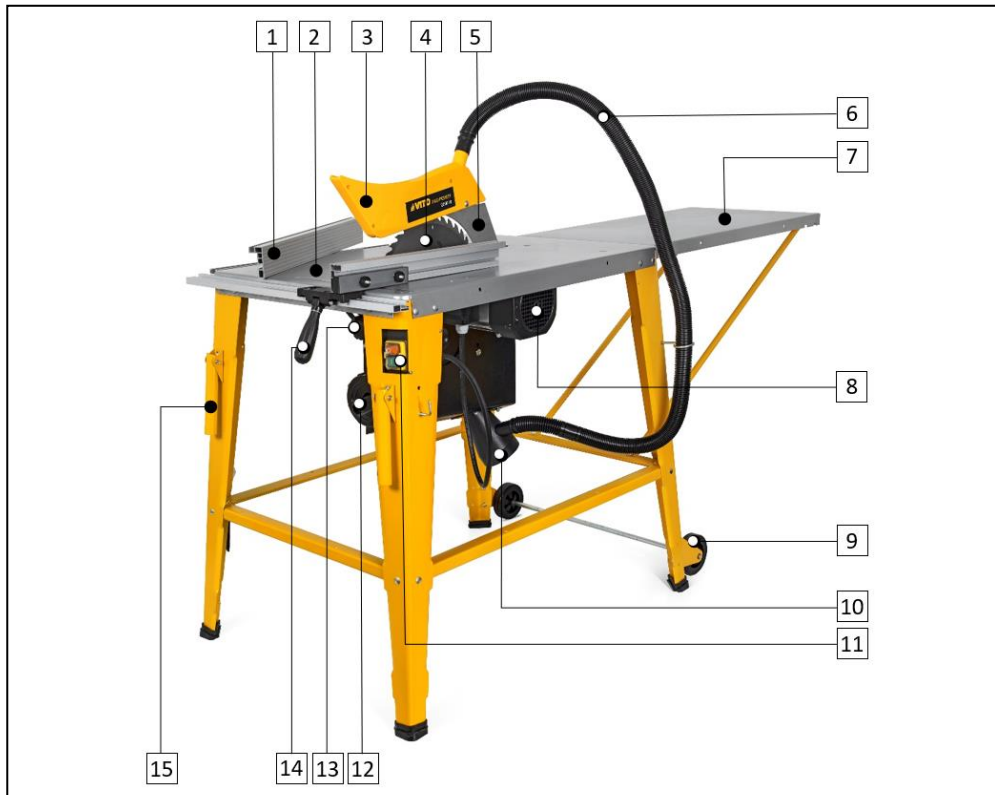

Liste de composants	
1	Guide d'angle
2	Table de sciage
3	Capot de protection de la lame
4	Lame
5	Couteau diviseur
6	Tuyau d'aspiration
7	Rallonge de table
8	Moteur
9	Roues de transport
10	Extracteur de copeaux
11	Interrupteur marche/arrêt
12	Volant de réglage de la hauteur de la lame
13	Fiche d'alimentation
14	Levier de serrage de la guide parallèle
15	Poignée de transport

Données techniques	
Tension d'alimentation :	230 V AC 50 Hz
Puissance [W] :	2000
Vitesse de rotation à vide [tpm] :	2950
Diamètre de la lame [Ø mm] :	315
Diamètre du perçage de la lame [mm] :	30
Épaisseur de la lame [mm] :	3
Nombre de dents de la lame :	40
Angle de coupe (coupe à l'équerre) - Profondeur maximale de coupe (0°) [mm] :	-60 °/0 °/+60 ° 87
- Profondeur maximale de coup (45°) [mm] :	60
Angle de coupe (en biseau) - Profondeur maximale de coupe (0°) [mm] :	0° / 45° 87
- Profondeur maximale de coupe (45°) [mm] :	60
Dimensions de la table de sciage [mm] :	840 x 580
Dimensions de la rallonge de table [mm] :	800 x 400
Niveau de puissance acoustique (L _{WA}) [dB] :	109
Niveau de pression acoustique (L _{pA}) [dB] :	98
Classe d'isolation :	I / 
Poids [kg] :	48
Dimensions [mm] :	1645 x 580 x 830

Contenu de l'emballage	
1	Scie circulaire de chantier VISCB20
1	Lame de scie circulaire pour bois 315mm
1	Guide parallèle
1	Guide d'angle
1	Tuyau d'aspiration
1	Clé hexagonale
1	Bâton poussoir
1	Mode d'emploi

Symboles



Avertissements liés à la sécurité ou remarques importantes.



Pour éviter tout risques de dommages, l'utilisateur est prié de lire le mode d'emploi.



Interdiction de faire du feu et fumer.



Risque d'électrocution.



Double isolation.



Respectez la distance de sécurité.





Emballage fabriqué à partir de matériaux recyclés.



Collecte séparée des batteries et/ou des outils électriques.

INSTRUCTIONS GÉNÉRALES DE SÉCURITÉ ET D'UTILISATION

 Lors de l'utilisation des outils électriques, certaines mesures de sécurité de base doivent être respectées, afin d'éviter tout risque d'incendie, d'électrocution et d'accidents domestiques.

 Lisez toujours les consignes de sécurité, le mode d'emploi et les conseils d'entretien avant de commencer à utiliser votre appareil électrique. Veuillez à conserver ce mode d'emploi pour toute référence ultérieure.

Règles générales

Ces mesures préventives sont indispensables pour votre sécurité, utilisez toujours l'outil électrique avec précaution, de manière responsable et en tenant compte du fait que l'utilisateur est responsable de tout accident causé à des tiers ou à leurs biens.

L'outil électrique ne doit être utilisé que par des personnes qui ont lu le mode d'emploi et qui se sont familiarisés avec le maniement de la scie circulaire de chantier. Avant la première utilisation, l'utilisateur doit être instruit par le revendeur ou toute autre personne compétente sur l'utilisation de l'outil électrique et doit avoir reçu des instructions appropriées et pratiques.

Le mode d'emploi fait partie intégrante de l'outil électrique et doit toujours être fourni.

Familiarisez-vous avec les dispositifs de commande et l'utilisation de l'outil électrique. En particulier, l'utilisateur doit savoir comment arrêter rapidement l'outil électrique.

Soyez vigilant et faites preuve de bon sens lorsque vous travaillez avec un outil électrique. Un moment d'inattention peut causer des blessures graves.

N'utilisez l'outil électrique que si vous vous trouvez en bonne condition physique et mentale. N'utilisez pas l'outil électrique lorsque vous êtes fatigué ou sous l'influence de l'alcool, de drogues ou de médicaments. Si vous souffrez d'un problème de santé, demandez l'avis à votre médecin avant d'utiliser cette scie circulaire.

Ne jamais laisser des enfants, des personnes ayant des capacités physiques, sensorielles ou mentales limitées, des personnes inexpérimentées et qui ne sont pas familiarisées utiliser cet outil électrique ou encore des personnes qui ne connaissant les consignes d'utilisation de cet outil électrique.

 L'outil électrique ne doit être utilisé que de la façon décrite dans ce mode d'emploi. Toute autre utilisation pouvant être dangereuse et pouvant causer des blessures à l'utilisateur ou endommager l'outil électrique.

Ne surchargez pas l'outil électrique et utilisez l'outillage approprié pour chaque type de travail. L'utilisation de l'outil électrique à des fins autres que celles prévues et l'utilisation incorrecte des accessoires peuvent entraîner des situations dangereuses.

Pour des raisons de sécurité, toute modification de l'outil électrique autre que le montage d'accessoires autorisés par le fabricant est interdit. Toute modification effectuée annulera le droit à la garantie.

Vous pourrez obtenir des informations sur les accessoires autorisés auprès de votre revendeur officiel VITO.

Sécurité électrique

 L'outil électrique est doté d'une double isolation, ce qui signifie que toutes les pièces métalliques extérieures sont isolées des composants électriques. Par conséquent, conformément à la norme, aucune prise de terre n'est nécessaire.

Cependant, la double isolation ne remplace pas les mesures de sécurité normales qui doivent être observées lors de l'utilisation de la scie circulaire de chantier. Le cordon d'alimentation de l'outil électrique doit être branché dans une prise électrique avec protection différentielle.

 N'utilisez pas d'outils électriques dans des environnements explosifs, par exemple en présence de liquides, gaz ou poussières inflammables. Les outils électriques créent des étincelles qui peuvent enflammer les liquides, les gaz ou la poussière.

 La tension d'alimentation doit correspondre aux caractéristiques techniques de l'outil électrique. Maintenez la tension dans une plage de $\pm 5\%$ de la valeur nominale. N'utilisez pas l'appareil dans des endroits où la tension d'alimentation n'est pas stable. Le cordon d'alimentation de l'outil électrique doit être branché dans une prise électrique avec protection différentielle et terre.

Si l'endroit de travail est extrêmement chaud, humide ou a une forte concentration de poussière, le circuit de la prise de courant doit être protégé par un disjoncteur (30 mA) pour assurer la sécurité de l'utilisateur.

N'exposez pas l'outil électrique à la pluie et ne l'utilisez pas dans des environnements humides. L'entrée d'eau dans un outil électrique augmente le risque de dommage de l'outil et de choc électrique pour l'utilisateur.

Tenez l'outil électrique uniquement par les surfaces isolées, qui évitent les chocs électriques si l'outil entre en contact avec des fils cachés ou le cordon d'alimentation de l'outil pendant l'utilisation.

N'utilisez jamais le cordon d'alimentation pour tirer, transporter ou débrancher l'outil de la prise de courant. Les cordons d'alimentation endommagés augmentent le risque de choc électrique.

Maintenez le cordon d'alimentation et la fiche à éloignés des sources de chaleur, de l'huile, des objets tranchants et des accessoires rotatifs. Vérifiez régulièrement l'état du cordon d'alimentation. S'il est endommagé, il doit être remplacé par un technicien qualifié.

Ne modifiez jamais la fiche du cordon d'alimentation et utilisez une prise compatible avec la fiche. N'utilisez aucun type d'adaptateur.

L'utilisation de rallonges électriques, pour brancher le cordon d'alimentation, n'est pas recommandée. Toutefois, si vous utilisez une rallonge électrique, vous devez prendre certaines précautions, telles que :

- Si vous utilisez l'outil électrique à l'extérieur, n'utilisez que des rallonges adaptées à l'extérieur. L'utilisation d'une rallonge appropriée réduit le risque de choc électrique ;
- N'utilisez que des rallonges, des fiches et des prises électriques avec prise de terre ;
- La section des câbles de la rallonge doit être proportionnelle à la longueur et avoir des caractéristiques égales ou supérieures aux caractéristiques du cordon d'alimentation de l'outil électrique ;
- N'utilisez pas de rallonges endommagées. Vérifiez la condition des rallonges électriques avant de les utiliser et remplacez-les si nécessaire ;
- Débranchez toujours la rallonge avant de retirer la fiche de l'outil électrique ;
- Lorsque vous utilisez une rallonge à enrouleur, déroulez le câble complètement ;
- Utilisez des rallonges électriques d'une section minimum de 2,5 mm.

Avant de commencer à travailler

Assurez-vous que l'outil électrique soit utilisé uniquement par des personnes ayant connaissance du mode d'emploi.

Afin d'assurer que l'équipement est utilisé en toute sécurité, certaines précautions et procédures doivent être observées avant le démarrage :

- Inspectez l'outil électrique avant chaque utilisation. Vérifiez que les accessoires attachés sont montés correctement et en bon état. En cas d'usure excessif, remplacez-les ;
- Vérifiez que toutes les vis de fixation sont bien serrées. Un contrôle régulier est important afin de garantir la sécurité et la performance de l'outil électrique ;
- Après avoir monté les accessoires et avant d'utiliser l'outil, testez-le à vide à pleine vitesse pendant un certain temps. Vérifiez le désalignement des pièces mobiles ou toute autre condition susceptible d'affecter le bon fonctionnement de l'outil électrique. Vérifiez que toutes les pièces mobiles se tournent doucement, sans bruits anormaux et étincelles dans les balais de carbone ;
- Vérifiez si les dispositifs de sécurité sont en parfait état et fonctionnent correctement. Ne jamais utiliser l'outil électrique si les dispositifs de sécurité manquent, sont inhibées, endommagées ou usées ;
- Assurez-vous que l'interrupteur marche/arrêt est éteint lorsque vous branchez le cordon d'alimentation. Si l'interrupteur est endommagé ou ne permet pas de contrôler le fonctionnement de l'outil, il doit être réparé ou remplacé afin d'éviter un démarrage involontaire de l'outil électrique.

Effectuez tous les réglages et les travaux nécessaires au montage correct de l'outil électrique, si vous avez des questions ou des difficultés, contactez votre revendeur officiel.

Pendant le travail

 Tenez les tiers le plus loin possible de la zone d'utilisation de l'outil électrique. Ne travaillez jamais lorsque des animaux ou des personnes, en particulier des enfants, se trouvent dans la zone de danger.

Maintenez la zone de travail propre, organisée et bien éclairée (lumière de 250 à 300 lux), diminuant ainsi le risque d'accident.

Toujours portez des vêtements et équipement de protection individuelle. Le port d'une visière ou de lunettes, d'un masque anti-poussière, d'une protection auditive, de chaussures de sécurité antidérapantes, de vêtements à manches longues, de gants et d'un casque dans des conditions appropriées réduit le risque de blessure.

Les vêtements utilisés pendant l'utilisation de l'appareil doivent être adéquat, serré et fermé, par exemple, une combinaison de travail. Ne portez pas de vêtements amples ou de bijoux. Tenez les cheveux, les vêtements et les gants à l'écart des pièces en mouvement.

Ne jamais utiliser l'outil électrique si les dispositifs de sécurité manquent, sont inhibées, endommagées ou usées.

Les précautions et procédures suivantes doivent également être suivies pour éviter les accidents :

- La vitesse des accessoires rotatifs doit être au moins égale à la vitesse maximale indiquée dans les spécifications techniques de l'appareil ;
- Lorsque vous utilisez la scie circulaire de chantier, placez-vous dans une position stable et gardez toujours votre équilibre. Tenez fermement la pièce à travailler avec le bâton poussoir pour assurer un fonctionnement en continu de façon à résister aux situations imprévues tel que le rebond ;
- Le rebond est une réaction soudaine qui se produit lorsque l'outil est mis en marche et que l'accessoire rotatif se coince ou est serré ;
- Le rebond est dû à une mauvaise utilisation de la scie circulaire ou à des procédures de travail inappropriés au travail effectué. La perte de contrôle de la scie peut entraîner des blessures graves ;
- Ne placez jamais vos mains près de l'accessoire rotatif. Gardez les mains à l'écart des pièces en rotation ;
- Lorsque la lame se coince, éteignez immédiatement l'outil électrique. Si vous perdez le contrôle de l'outil, débranchez le cordon d'alimentation ;
- Pour éviter le déplacement ou la projection de la pièce/objet sur lequel vous travaillez, utilisez des dispositifs de fixation ou un étau pour vous assurer que vous travaillez en toute sécurité. Placez et maintenez pièce à travailler dans la position correcte et serrez-le fermement ;
- Veillez à ce que les ouïes d'aération ne soient pas obstruées pendant le fonctionnement. N'insérez pas d'objets dans les ouïes d'aération ;
- Les lames de scie deviennent trop chaudes. Évitez de les toucher, ils peuvent causer des brûlures.

Entretien et nettoyage

Débranchez le cordon d'alimentation de la prise de courant avant de commencer les travaux de nettoyage, de réglage, de réparation ou d'entretien.

Remplacez immédiatement les pièces usées ou endommagées afin que l'outil électrique soit toujours opérationnel et en bon état de fonctionnement.

Nettoyage :

L'outil électrique doit être soigneusement nettoyé après chaque utilisation.

N'utilisez pas de produits de nettoyage agressifs. Ces produits peuvent endommager les plastiques et les métaux et compromettre la sécurité lors de l'utilisation de votre outil électrique.

Travaux d'entretien :

Les travaux d'entretien ne doivent être effectués que comme décrit dans ce mode d'emploi, tous les autres travaux doivent être effectués par un revendeur officiel.

Gardez tous les vis et écrous bien serrés pour que l'outil électrique puisse fonctionner en toute sécurité.

Si des composants ou des dispositifs de sécurité sont retirés pour des travaux d'entretien, ils doivent être remplacés immédiatement et correctement.

N'utilisez que des outils ou accessoires autorisés par VITO pour cet outil électrique ou des pièces techniquement identiques. Sinon, vous risquez de vous blesser ou d'endommager l'outil électrique. En cas de doute ou si vous n'avez pas les connaissances et les moyens nécessaires, vous devez contacter un revendeur officiel.

Assistance technique

L'outil électrique doit être uniquement réparé par le service d'assistance technique de la marque, ou par un professionnel qualifié, uniquement avec pièces de rechange d'origine.

INSTRUCTIONS DE MONTAGE

Jambes de support

1. Tournez la scie à l'envers et posez-la sur un établi ;
2. Vissez chaque jambe de support au coin correspondant, en vous guidant par les lettres marquées sur les jambes et la table. Exemple : jambe de support A dans le coin A. Utilisez 4 vis à tête plate, 4 rondelles élastiques, 4 rondelles plates et 4 écrous sur chaque jambe ;
3. Vissez les barres longitudinales aux jambes à l'aide d'une vis à tête plate, d'une rondelle plate, d'une rondelle élastique et d'un écrou pour chaque jambe de support ;
4. Vissez les barres transversales aux jambes à l'aide d'une vis à tête plate, d'une rondelle plate, d'une rondelle élastique et d'un écrou pour chaque jambe de support ;
5. Utilisez 4 vis à tête hexagonale, 4 rondelles plates, 4 rondelles élastiques et 4 écrous pour fixer les barres longitudinales aux transversales ;

 Veillez à ce que les trous des barres longitudinales et transversales montés soient orientés vers le haut pour le montage ultérieur de la rallonge de table.

6. Placez les pieds en caoutchouc sous les jambes.



3. et 4.

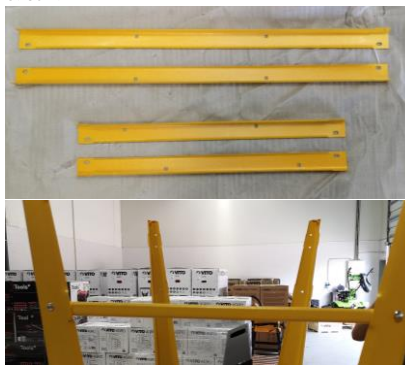

5.

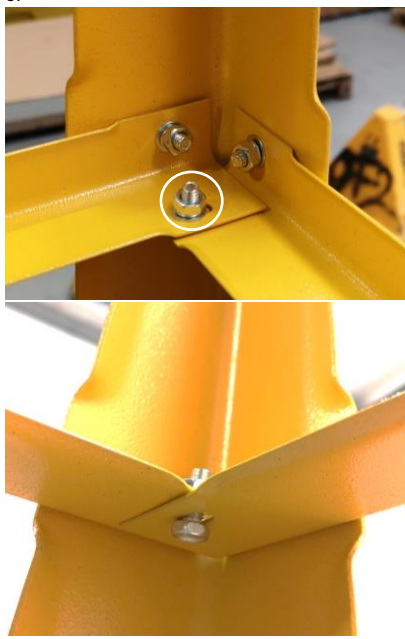

Roues de transport

Vissez les roues aux jambes arrière en utilisant 2 vis à tête hexagonales, 2 rondelles plates, 2 rondelles élastiques et deux écrous sur chaque jambe.

Poignée de transport

Vissez les poignées de transport (15) aux jambes avant à l'aide de 2 vis à tête hexagonale, 2 rondelles plates, 2 rondelles élastiques et 2 écrous par poignée.



Rail de guidage avant et latéral

Vissez le rail de guidage avant, sur la partie avant de l'appareil, à l'aide de 4 vis à tête hexagonale, 4 rondelles plates, 4 rondelles élastiques et 4 écrous.

1. Insérez 4 vis à tête hexagonale dans le rail de guidage avant ;
2. Installez le rail de guidage avant sur l'avant de la scie en insérant les vis dans les trous ;
3. Placez les rondelles plates, les rondelles élastiques, les écrous et serrez-les ;

Vissez le rail de guidage latéral, sur le côté gauche de l'appareil, à l'aide de 3 vis à tête hexagonale, 3 rondelles plates, 3 rondelles élastiques et 3 écrous.

4. Insérez 3 vis à tête hexagonale dans le rail de guidage latéral ;
5. Installez le rail de guidage latéral sur le côté gauche de la scie en insérant les vis dans les trous ;
6. Placez les rondelles plates, les rondelles élastiques, les écrous et serrez-les.

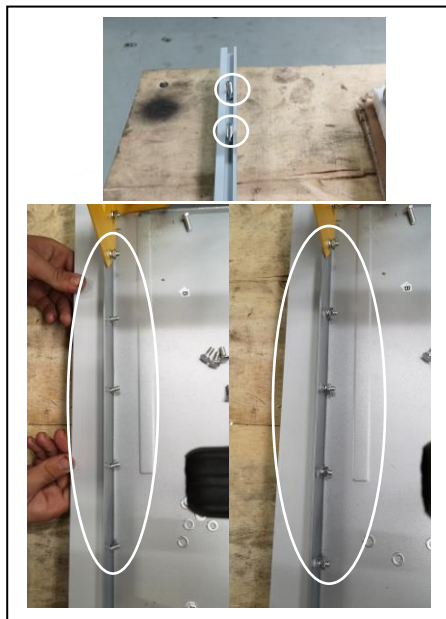
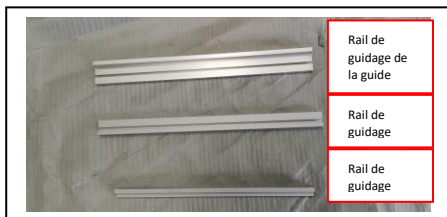

Interrupteur et fiche d'alimentation

Vissez l'interrupteur (11) et la fiche d'alimentation dans la jambe avant droite à l'aide de deux vis.

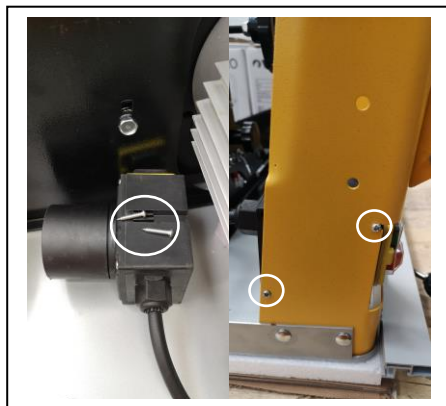

Extracteur de copeaux

Vissez l'extracteur de copeaux (10) à l'aide de 4 vis.



Montage du crochet de support du bâton poussoir

Vissez le crochet de support à la jambe avant gauche.

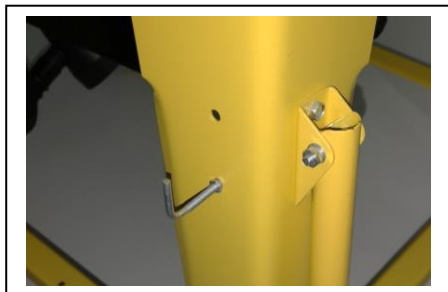

Montage du crochet de support du tuyau d'aspiration

Vissez le crochet de support du tuyau d'aspiration à la jambe arrière gauche.

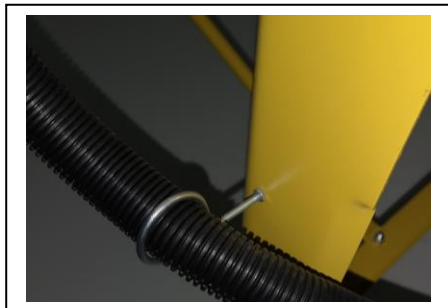

Capot de protection de la lame

1. Alignez le trou du couteau diviseur avec le trou du capot de protection de la lame (3) ;
2. Insérez la vis, de droite à gauche ;
3. Placez une rondelle plate, une rondelle élastique, une rondelle plate et enfin un écrou.

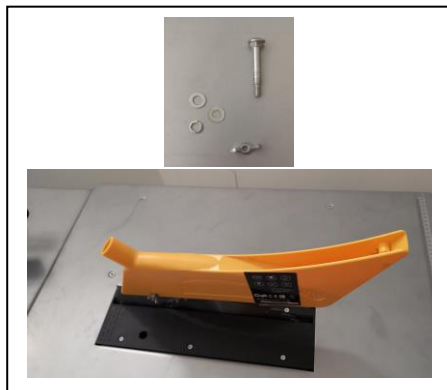

Tuyau d'aspiration

1. Emboîtez une extrémité du tuyau (6) dans le capot de protection de la lame ;
2. Passez l'autre extrémité à travers le crochet de support du tuyau ;
3. Attachez cette extrémité à l'extracteur de copeaux.

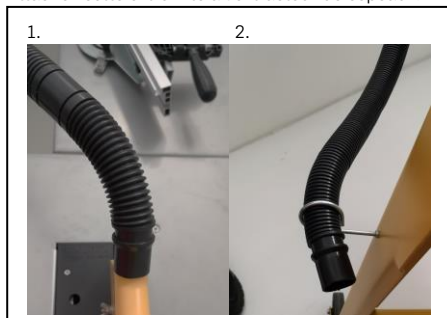

Guide d'angle

1. Insérez le guide d'angle (1) dans la fente du rail de guidage latéral ;
2. Serrez la vis pour la fixer dans la position souhaitée ;
3. Serrez la vis pour régler l'angle de coupe souhaité.

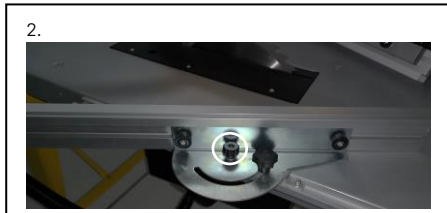

Guide parallèle

1. Posez le guide parallèle sur le rail de guidage avant ;
2. Baissez la poignée de serrage de la guide parallèle pour la bloquer (14) dans la position souhaitée.



Rallonge de table

La rallonge de la table peut être montée à l'arrière et sur le côté droit de la scie.



À l'arrière

1. Le côté avec 40 cm (2 trous) touche la partie arrière de la table et après, serrez-le avec 2 vis à tête hexagonale, 2 rondelles plates, 2 rondelles élastiques et 2 écrous ;
2. Utilisez les barres de support A qui sont fixées à la barre transversale arrière avec 2 vis à tête hexagonales, 2 rondelles plates, 2 rondelles élastiques et 2 écrous. Elles sont également fixées à la rallonge de table dans les deux trous situés aux extrémités.

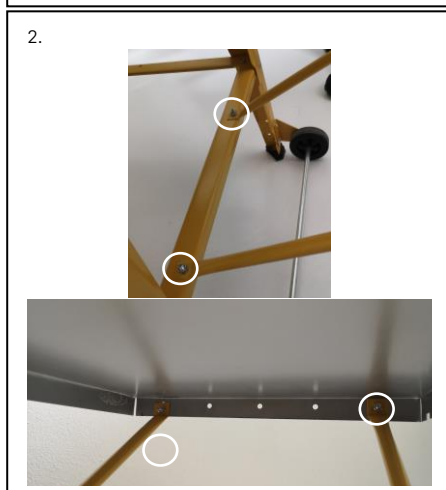

Sur le côté droit

1. Le côté avec 2 trous circulaires (40 cm entre les trous) sur le côté droit de la table et serrez-le avec 2 vis à tête hexagonale, 2 rondelles plates, 2 rondelles élastiques et 2 écrous ;
2. Utilisez les barres de support B qui sont fixées à la barre longitudinale droite avec 2 vis à tête hexagonales, 2 rondelles plates, 2 rondelles élastiques et 2 écrous. Les barres de support sont également fixées à la rallonge de table dans les deux trous (30 cm entre eux).

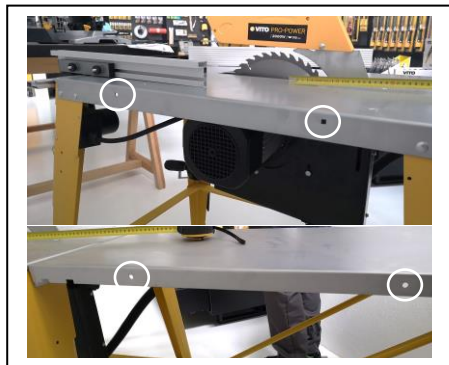

INSTRUCTIONS DE FONCTIONNEMENT

La scie circulaire est un outil de travail conçu pour la découpe du bois et ses dérivés.

Lorsque vous travaillez avec la scie circulaire de chantier, vous devez prendre en considération certains soins et procédures d'utilisation :

- Veillez à des conditions d'éclairage adéquates ;
- N'utilisez pas l'outil électrique lorsque vous êtes fatigué ou sous l'influence de l'alcool, de drogues ou de médicaments ;
- Soyez toujours concentré lorsque vous travaillez avec la scie circulaire, veillez à garder une posture sûre à tout moment ;
- N'utilisez pas la scie en extérieur lorsque les conditions météorologiques sont défavorables ;
- La scie ne doit être utilisée que par des personnes instruites et qualifiées ;
- Débranchez toujours le cordon d'alimentation avant d'effectuer tout entretien ;
- Le capot et tout type de protection doivent toujours être installés pour votre sécurité.

Déplacement de la scie circulaire de chantier

La scie peut être déplacée en fonction de vos besoins de travail.

Pour déplacer la scie d'un endroit à l'autre, il faut la soulever par les poignées de transport et la déplacer.

Démarrage et arrêt de la scie circulaire de chantier

1. Branchez une rallonge électrique dans la prise de la scie circulaire de chantier ;
2. Appuyez sur le bouton-poussoir "I" de l'interrupteur marche/arrêt (11) pour mettre l'appareil en marche ;
3. Pour l'éteindre, appuyez sur le bouton-poussoir "O".

Réglage de la hauteur de la lame

Réglez toujours la hauteur de la lame de manière à ce que la partie supérieure soit toujours à 2 ou 3 cm au-dessus de la pièce à travailler.

Pour régler la hauteur, il suffit de tourner le volant :

- Dans le sens des aiguilles d'une montre, la lame monte ;
- Dans le sens inverse des aiguilles d'une montre, la lame descend.

Il dispose d'une échelle qui vous permet de l'ajuster à la hauteur souhaitée.

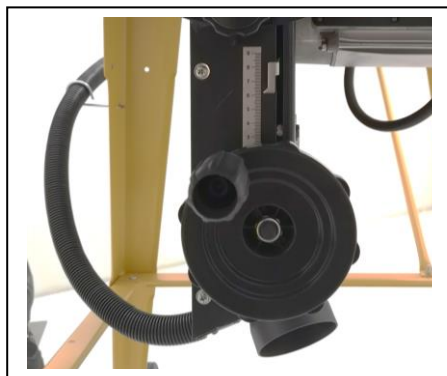

Réglage de l'inclinaison de la lame

1. Dévissez la poignée de fixation à l'arrière ;
2. Dévissez la poignée de fixation à l'avant ;
3. Ajustez l'inclinaison de la coupe en fonction de l'échelle ;
4. Serrez les deux poignées.

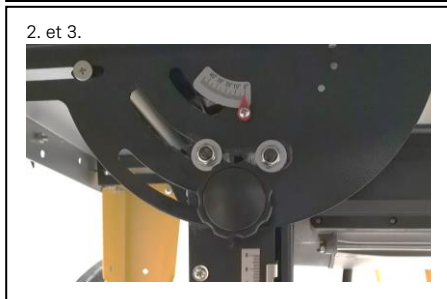

INSTRUCTIONS D'ENTRETIEN ET NETTOYAGE

La scie circulaire de chantier a été conçue pour fonctionner longtemps avec un entretien minimal. Pour un fonctionnement en continu et sans pannes, un entretien adéquat et un nettoyage régulier sont indispensables.

Avant d'inspecter, d'effectuer quelque travail d'entretien ou nettoyage, éteignez l'appareil électrique et débranchez le cordon d'alimentation.

Remplacement de la lame

1. Retirez le tuyau d'aspiration (6) et le capot de protection de la lame (3) ;
2. Retirez les 6 vis et la plaque de la table ;
3. Soulevez la lame de scie (4) à sa hauteur maximale ;
4. Utilisez la clé hexagonale pour desserrer l'écrou qui retient la lame de scie ;

 Cet écrou est de filetage à gauche, ce qui signifie qu'il se desserre dans le sens contraire des aiguilles d'une montre.

5. Enlevez l'écrou et la rondelle ;
6. Remplacez la lame en la mettant dans la position correcte ;
7. Procédez dans l'ordre inverse pour conclure cette procédure.

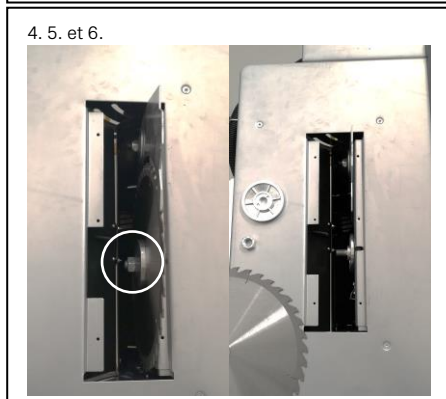
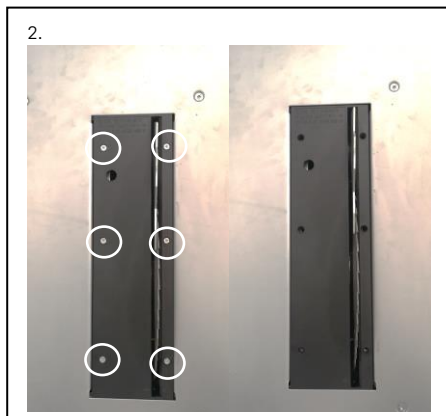

Nettoyage et rangement

Nettoyage

Après chaque utilisation, nettoyez tous les composants de l'outil électrique. Essuyez l'appareil avec un chiffon propre et humide ou le soufflez avec de l'air comprimé à basse pression.

Une manipulation soigneuse protège l'appareil électrique et prolonge la durée de vie.

La scie circulaire de chantier et ses ouïes d'aération doivent être nettoyées régulièrement. Nettoyez-les toutes les fois qu'elles sont obstruées, en enlevant les 4 vis du boîtier où se trouve l'extracteur de copeaux.

Rangement

Toujours que l'appareil n'étant pas utilisé, rangez-le dans un local sec et propre, à l'abri de vapeurs corrosives et hors de la portée des enfants.

PROTECTION ENVIRONNEMENTALE



L'emballage a été fabriqué à partir de matières recyclables. Vous pouvez le jeter dans un point de collecte locale.



Ne jetez jamais les appareils électriques avec les ordures ménagères.

D'après la directive européenne 2012/19/CE concernant les déchets d'équipements électriques et électroniques et à sa transposition en droit national, les outils électriques usagés doivent être collectés séparément et remis aux points de collecte prévus à cet effet.

Vous pouvez obtenir des informations sur l'élimination de l'outil électrique utilisé auprès des responsables du service environnement de votre commune.

SERVICE CLIENT

WhatsApp: +351 967 817 569

E-mail: support@vito-tools.com

FOIRE AUX QUESTIONS/ DÉPANNAGE

Question/ Problème - Cause	Solution
<p>La scie circulaire de chantier ne démarre pas :</p> <ul style="list-style-type: none"> • Le cordon d'alimentation est débranché ou endommagé ; • Les contacts de l'interrupteur marche/arrêt ne sont pas en bon état ou l'interrupteur ne fonctionne pas ; • Le relais thermique s'est déclenché ; 	<ul style="list-style-type: none"> • Branchez ou réparez le cordon d'alimentation ; • Réparez ou remplacez l'interrupteur ; • Activez le relais thermique ;
<p>La guide d'angle ne glisse pas en douceur :</p> <ul style="list-style-type: none"> • La guide de coupe est mal installée ; • Les rails de guidage sont sales ou collants ; • Les vis de fixation sont sales ; 	<ul style="list-style-type: none"> • Réinstaller la guide d'angle ; • Nettoyez et lubrifiez les rails ; • Réglez la vis de fixation ;
<p>Brûlures sur le matériau coupé :</p> <ul style="list-style-type: none"> • La lame est endommagée ; • Le matériel est poussé trop vite ; • Le guide parallèle est mal aligné ; 	<ul style="list-style-type: none"> • Remplacez la lame ; • Poussez le matériel plus lentement ; • Alignez la guide parallèle ;
<p>Il est difficile de tourner le volant de réglage de la hauteur de la lame :</p> <ul style="list-style-type: none"> • Les engrenages sont encrassés par la poussière ; 	<ul style="list-style-type: none"> • Nettoyez les engrenages et lubrifiez ;
<p>Faible performance de coupe :</p> <ul style="list-style-type: none"> • La lame est endommagée ou sale ; • La lame n'est pas idéale pour le travail que vous voulez faire ; • La lame est montée à l'envers ; 	<ul style="list-style-type: none"> • Nettoyez ou remplacez la lame ; • Remplacez la lame par la bonne ; • Remettez la lame à sa place correctement ;

CERTIFICAT DE GARANTIE

La garantie de ce produit est conforme à la loi en vigueur à partir de la date d'achat. Vous devrez, pourtant, garder la preuve d'achat pendant cette période. La garantie englobe n'importe quel défaut de fabrication, du matériel ou de fonctionnement, ainsi que les pièces de rechange et les travaux nécessaires à sa récupération.

Sont exclues de la garantie la mauvaise utilisation du produit, les éventuelles réparations réalisées par des personnes non autorisées (en dehors de l'assistance de la marque VITO), ainsi que n'importe quel dommage causé par l'utilisation de l'appareil.

DÉCLARATION DE CONFORMITÉ

Nous déclarons sous notre responsabilité exclusive que ce produit avec la dénomination SCIE CIRCULAIRE DE CHANTIER 2000W 315MM avec le code VISCB20 est conforme aux normes et documents normatifs suivants : EN ISO 19085-1:2017, EN ISO 19085-9:2020, EN ISO 19085-1:2021, IEC 60204-1:2016, AfPS GS 2019:01 PAK, EN IEC 55014-1:2021, EN IEC 55014-2:2021, EN IEC 61000-3-2:2019/A1:2021, EN IEC 61000-3-11:2019, Conformément aux dispositions des directives:

2006/42/CE – Directive relatives aux machines

2014/30/UE - Directive sur la compatibilité électromagnétique

S. João de Ver,
12 juin 2024

Central Lobão S. A.
Le technicien responsable

Hugo Santos





24

DECLARAÇÃO UE DE CONFORMIDADE

CENTRAL LOBÃO S.A.
 RUA DA GÂNDARA, 664
 4520-606 S. JOÃO DE VER VFR

Declara para os devidos efeitos que o artigo a seguir descrito:

DESCRIÇÃO	CÓDIGO
SERRA CIRCULAR DE BANCADA 2000W 315MM	VISCB20

Está de acordo com as seguintes normas ou documentos normativos: EN ISO 19085-1:2017, EN ISO 19085-9:2020, EN ISO 19085-1:2021, IEC 60204-1:2016, AfPS GS 2019:01 PAK, EN IEC 55014-1:2021, EN IEC 55014-2:2021, EN IEC 61000-3-2:2019/A1:2021, EN IEC 61000-3-11:2019, conforme as diretivas:

Diretiva 2006/42/EC – Diretiva Máquinas

Diretiva 2014/30/EU – Diretiva Compatibilidade Eletromagnética

S. João de Ver, 12 de junho de 2024

Central Lobão S.A.
 O Técnico Responsável
 Hugo Santos

Processo técnico compilado por: Hugo Santos



TOOLS FOR THE BRAVE

vito-tools.com



RUA DA GÂNDARA, 664
4520-606 S. JOÃO DE VER
STA. MARIA DA FEIRA - PORTUGAL

VISCB20_REV03_JUN24