

# VITO

## GARDEN



### VITCRH86

- PT** TRATOR CORTA-RELVAS HIDROSTÁTICO
- ES** TRACTOR CORTACÉSPED HIDROSTÁTICO
- EN** HYDROSTATIC LAWN TRACTOR
- FR** TRACTEUR TONDEUSE HYDROSTATIQUE
- DE** HYDROSTATISCHER RASENTRAKTOR

## MANUAL DE INSTRUÇÕES

**-VERSÃO ORIGINAL**  
MANUAL DE INSTRUCCIONES  
INSTRUCTION MANUAL  
MODE D'EMPLOI  
GEBRAUCHSANWEISUNG

## ÍNDICE

### PT

DESCRIÇÃO DA MÁQUINA E CONTEÚDO DA EMBALAGEM.....	6
INSTRUÇÕES GERAIS DE SEGURANÇA E UTILIZAÇÃO.....	8
Geral.....	8
Abastecimento e manuseamento da gasolina.....	8
Transporte do trator corta-relvas.....	9
Antes de começar a trabalhar.....	9
Durante o trabalho.....	9
Manutenção e limpeza.....	10
Armazenamento no caso de períodos de paragem mais longos.....	11
Assistência Técnica.....	11
INSTRUÇÕES DE MONTAGEM.....	12
Montagem do volante.....	12
Montagem do banco.....	12
Montagem da bateria.....	12
Montagem do para-choques frontal.....	12
Montagem da placa defletora traseira.....	12
Montagem do cesto de relva.....	13
Colocação do cesto de relva no trator.....	13
CONTROLOS E INSTRUMENTOS.....	13
Manete de aceleração.....	13
Botão das lâminas.....	13
Interruptor de ignição da chave.....	13
Pedal do travão.....	13
Alavanca do travão de estacionamento.....	14
Pedal da transmissão.....	14
Alavanca de ajuste da altura de corte.....	14
Alavanca de descarga.....	14
Botão de operação em modo marcha atrás.....	14
INSTRUÇÕES DE FUNCIONAMENTO.....	14
Pressão dos pneus.....	14
Alavanca de desengate da transmissão hidrostática.....	15
Combustível.....	15
Utilização em terrenos com declive.....	15
Arranque do motor.....	15
Marcha atrás.....	15

Cortar a relva.....	16
Despejar o cesto de relva.....	16
Paragem do motor.....	16
INSTRUÇÕES DE MANUTENÇÃO.....	16
Limpeza do canal do cesto.....	16
Verificações e ajustes.....	17
Substituição das rodas.....	17
Fusíveis.....	17
Lâminas.....	17
Instalação e substituição das lâminas.....	17
Limpeza do cesto de relva.....	18
Limpeza do filtro do ar.....	18
Verificação e mudança do óleo de motor.....	18
Verificação e substituição da vela de ignição.....	18
Lubrificação.....	18
Armazenamento e limpeza.....	19
PROTEÇÃO DO MEIO AMBIENTE.....	19
APOIO AO CLIENTE.....	19
CERTIFICADO DE GARANTIA.....	19
PLANO DE MANUTENÇÃO.....	20
PERGUNTAS FREQUENTES / RESOLUÇÃO DE PROBLEMAS.....	21

### ES

DESCRIPCIÓN DE LA MÁQUINA Y CONTENIDO DEL EMBALAJE.....	23
INSTRUCCIONES GENERALES DE SEGURIDAD Y USO.....	25
General.....	25
Repostaje y manejo de gasolina.....	25
Transporte del tractor cortacésped.....	26
Antes de empezar a trabajar.....	26
Durante el trabajo.....	26
Mantenimiento y limpieza.....	27
Almacenamiento en caso de períodos de parada más largos..	28
Asistencia Técnica.....	28
INSTRUCCIONES DE MONTAJE.....	29
Montaje del volante.....	29
Montaje del asiento.....	29
Montaje de la batería.....	29
Montaje del parachoques delantero.....	29
Montaje de la placa deflectoras trasera.....	29

Montaje de la cesta de recogida.....	30
Colocación de la cesta de recogida en el tractor.....	30
<b>CONTROLES E INSTRUMENTOS .....</b>	<b>30</b>
Palanca de velocidad.....	30
Botón de las cuchillas.....	30
Interruptor de encendido con llave.....	30
Pedal del freno .....	30
Palanca del freno de estacionamiento .....	31
Pedal de transmisión .....	31
Palanca de ajuste de la altura de corte.....	31
Palanca de vaciado .....	31
Botón de funcionamiento en modo inverso.....	31
<b>INSTRUCCIONES DE FUNCIONAMIENTO .....</b>	<b>31</b>
Presión de los neumáticos.....	31
Palanca de desbloqueo de la transmisión hidrostática .....	32
Combustible.....	32
Uso en terrenos inclinados .....	32
Arranque del motor .....	32
Marcha atrás .....	32
Cortar el césped .....	33
Vaciar la cesta de recogida .....	33
Parada del motor.....	33
<b>INSTRUCCIONES DE MANTENIMIENTO .....</b>	<b>33</b>
Limpieza del canal de la cesta .....	33
Verificaciones y ajustes.....	34
Sustitución de las ruedas .....	34
Fusibles.....	34
Cuchillas .....	34
Instalación y sustitución de las cuchillas.....	34
Limpieza de la cesta de recogida.....	35
Limpieza del filtro de aire .....	35
Comprobación y cambio de aceite del motor.....	35
Comprobación y sustitución de la bujía.....	35
Lubricación .....	35
Almacenamiento y limpieza .....	36
<b>PROTECCIÓN DEL MEDIO AMBIENTE .....</b>	<b>36</b>
<b>ATENCIÓN AL CLIENTE .....</b>	<b>36</b>
<b>CERTIFICADO DE GARANTÍA .....</b>	<b>36</b>
<b>PLAN DE MANTENIMIENTO.....</b>	<b>37</b>

## EN

<b>MACHINE DESCRIPTION AND PACKAGING CONTENT .....</b>	<b>40</b>
<b>GENERAL SAFETY AND USE INSTRUCTIONS .....</b>	<b>42</b>
General .....	42
Refuelling and handling petrol .....	42
Transporting the lawn tractor .....	43
Before you start operating.....	43
While working.....	43
Maintenance and cleaning .....	44
Long-term storage .....	45
Technical Assistance .....	45
<b>ASSEMBLY INSTRUCTIONS .....</b>	<b>46</b>
Assembling the steering wheel.....	46
Assembling the seat .....	46
Assembling the battery .....	46
Assembling the front bumper .....	46
Assembling the rear deflector plate .....	46
Assembling the grass collector .....	47
Mounting the grass collector on the tractor .....	47
<b>CONTROLS AND INSTRUMENTS .....</b>	<b>47</b>
Throttle lever .....	47
Blades button.....	47
Ignition key switch .....	47
Brake pedal .....	47
Parking brake lever.....	48
Transmission pedal.....	48
Cutting height adjustment lever .....	48
Emptying lever.....	48
Reverse mode operation button.....	48
<b>OPERATING INSTRUCTIONS .....</b>	<b>48</b>
Tyre pressure.....	48
Hydrostatic transmission disengagement lever.....	49
Fuel .....	49
Use on sloping ground .....	49
Starting the engine .....	49
Reverse .....	49
Mowing the lawn .....	50
Emptying the grass collector .....	50

Stopping the engine.....	50	Levier de vitesse .....	64
MAINTENANCE INSTRUCTIONS.....	50	Bouton des lames .....	64
Cleaning the collector's channel.....	50	Commutateur d'allumage.....	64
Checks and adjustments .....	51	Pédale de frein .....	64
Replacing the wheels .....	51	Levier de frein de stationnement .....	65
Fuses .....	51	Pédale de transmission .....	65
Blades.....	51	Levier de réglage de la hauteur de coupe.....	65
Blade installation and replacement.....	51	Levier de vidange .....	65
Cleaning the grass collector.....	52	Bouton de fonctionnement en mode inverse .....	65
Cleaning the air filter.....	52	INSTRUCTIONS DE FONCTIONNEMENT .....	65
Checking and changing engine oil.....	52	Pression des pneus.....	65
Checking and changing the spark plug.....	52	Levier de déclenchement de la transmission hydrostatique ...	66
Lubrication .....	52	Carburant.....	66
Storage and cleaning .....	53	Utilisation sur les terrains en pente.....	66
ENVIRONMENTAL POLICY .....	53	Démarrage du moteur.....	66
CUSTOMER SERVICE .....	53	Marche arrière .....	66
WARRANTY CERTIFICATE.....	53	Tondre la pelouse .....	67
MAINTENANCE PLAN .....	54	Vider le collecteur d'herbe .....	67
FREQUENTLY ASKED QUESTIONS/TROUBLESHOOTING.....	55	Arrêt du moteur.....	67
<b>FR</b>		INSTRUCTIONS D'ENTRETIEN .....	67
DESCRIPTION DE LA MACHINE ET CONTENU DE L'EMBALLAGE.....	57	Nettoyage du canal du collecteur d'herbe .....	67
INSTRUCTIONS GÉNÉRALES DE SÉCURITÉ ET D'UTILISATION .....	59	Contrôles et ajustements .....	68
Général.....	59	Remplacement des roues.....	68
Ravitaillement et manipulation de l'essence.....	59	Fusibles.....	68
Transport du tracteur tondeuse .....	60	Lames.....	68
Avant de commencer à travailler .....	60	Installation et remplacement des lames .....	68
Au cours du travail .....	60	Nettoyage du collecteur d'herbe.....	69
Entretien et nettoyage.....	61	Nettoyage du filtre à air .....	69
Stockage en cas d'arrêt prolongé .....	62	Contrôle et changement de l'huile moteur .....	69
Assistance Technique .....	62	Contrôle et remplacement de la bougie d'allumage .....	69
INSTRUCTIONS DE MONTAGE .....	63	Lubrification .....	69
Montage du volant.....	63	Stockage et nettoyage.....	70
Montage du siège .....	63	PROTECTION DE L'ENVIRONNEMENT.....	70
Montage de la batterie .....	63	SERVICE CLIENT.....	70
Montage du pare-chocs avant.....	63	CERTIFICAT DE GARANTIE .....	70
Montage du déflecteur arrière.....	63	PROGRAMME D'ENTRETIEN.....	71
Montage du collecteur d'herbe .....	64	FOIRE AUX QUESTIONS/DÉPANNAGE .....	72
Mise en place du collecteur d'herbe sur le tracteur .....	64		
CONTRÔLES ET INSTRUMENTS .....	64		

<b>DE</b>	BEDIENUNGSANLEITUNG .....	82
MASCHINENBESCHREIBUNG UND PACKUNGSINHALT .....	Reifendruck .....	82
74	Entriegelungshebel für hydrostatisches Getriebe .....	83
ALLGEMEINE SICHERHEITS- UND GEBRAUCHSHINWEISE .....	Brennstoff .....	83
76	Einsatz auf abschüssigem Gelände .....	83
Allgemein .....	Starten des Motors .....	83
76	Rückwärts .....	83
Betankung und Handhabung von Benzin .....	Rasen mähen .....	84
76	Den Graskorb auskippen .....	84
Transport des Rasenmähers .....	Motorstopp .....	84
77	WARTUNGSANLEITUNG .....	84
Bevor Sie mit der Arbeit beginnen .....	Reinigen des Korbkanals .....	84
77	Kontrollen und Anpassungen .....	85
Während der Arbeit .....	Ersetzen der Räder .....	85
77	Sicherungen .....	85
Wartung und Reinigung .....	Klingen .....	85
78	Ein- und Ersetzen der Klingen .....	85
Lagerung bei längeren Stillstandszeiten .....	Reinigen des Graskorbs .....	86
79	Reinigung von Luftfiltern .....	86
Technische Unterstützung .....	Motoröl prüfen und wechseln .....	86
79	Überprüfung und Austausch der Zündkerze .....	86
MONTAGEANLEITUNG .....	Schmierung .....	87
80	Lagerung und Reinigung .....	87
Lenkrad-Montage .....	UMWELTSCHUTZ .....	87
80	KUNDENBETREUUNG .....	87
Montage des Sitzes .....	GARANTIEZERTIFIKAT .....	87
80	WARTUNGSPLAN .....	88
Montage der Batterie .....	HÄUFIG GESTELLTE FRAGEN / FEHLERBEHEBUNG .....	89
80	DECLARAÇÃO DE CONFORMIDADE/ DECLARACIÓN DE CONFORMIDAD/ DECLARATION OF CONFORMITY/ DÉCLARATION DE CONFORMITÉ/ KONFORMITÄTSERKLÄRUNG .....	91
Stoßstangenbefestigung vorne .....		
80		
Montage der hinteren Prallplatte .....		
80		
Montage des Korbs .....		
81		
Platzieren des Graskorbs auf dem Traktor .....		
81		
BEDIENELEMENTE UND INSTRUMENTE .....		
81		
Gashebel .....		
81		
Knopf "Messer" .....		
81		
Schlüssel-Zündschloss .....		
81		
Bremspedal .....		
81		
Feststellbremshebel .....		
82		
Getriebepedal .....		
82		
Einstellhebel für die Schnitthöhe .....		
82		
Austragshebel .....		
82		
Bedientaste für den Rückwärtsfahmodus .....		
82		

## DESCRIÇÃO DA MÁQUINA E CONTEÚDO DA EMBALAGEM

TRATOR CORTA-RELVAS HIDROSTÁTICO 86 CM – VITCRH86



Lista de Componentes	
1	Roda frontal
2	Escape
3	Para-choques frontal
4	Luzes
5	Capô
6	Volante
7	Alavanca de velocidade
8	Banco
9	Bateria
10	Alavanca de regulação da altura de corte
11	Cesto de relva
12	Pedal de travão
13	Roda traseira
14	Encaixe para mangueira de água
15	Roda da plataforma de corte
16	Alavanca de descarga do cesto de relva
17	Ignição
18	Botão das lâminas
19	Contador de horas trabalho (debaixo do capô)
20	Alavanca do travão de estacionamento
21	Pedal de transmissão hidrostática

Conteúdo da Embalagem	
1	Trator corta-relva VITCRH86
1	Eixo de ligação da direção e cubo estriado
1	Cobertura do eixo de direção
1	Volante
1	Para-choques
2	Suportes para para-choques
1	Banco
1	Placa defletora traseira
1	Cj. de chaves de velas e bocas
1	Cj. de parafusos e anilhas
1	Cesto de relva
2	Chaves do sistema de arranque
1	Manual de instruções

Especificações Técnicas	
Motor:	Combustão 4T
Potência [cv   kW]:	10.5   7.8
Cilindrada [cc]:	452
Rotação em vazio [rpm]:	2600
Combustível:	Gasolina
Depósito de combustível [L]:	7.5
Marca do motor:	Loncin
Óleo do motor:	15W40
Cárter do óleo de motor [L]:	1.2
Diâmetro de corte [mm]:	860
Níveis de corte [mm]:	7: 30 – 90
Área recomendada de corte [m²]:	3500
Capacidade do cesto de relva [L]:	245
Velocidade máxima [km/h]:	8.8 frente   4.5 marcha-atrás
Transmissão:	Hidrostática
Nível de potência sonora (L <sub>WA</sub> ) [dB]:	100
Peso do produto [Kg]:	189.5
Dimensões do produto [mm]:	2305 x 960 x 1110

### Simbologia



Alerta de segurança ou chamada de atenção.



Para reduzir o risco de lesões, o utilizador deve ler o manual de instruções.



Proibição de fazer lume e de fumar.



Perigo de fogo ou explosão.



Perigo de queimadura.



Perigo de ferimentos.





Respeite a distância de segurança.



Embalagem de material reciclado.

## INSTRUÇÕES GERAIS DE SEGURANÇA E UTILIZAÇÃO

 Ao utilizar um trator corta-relvas e equipamentos de jardinagem deve considerar determinadas medidas básicas de segurança, de modo a evitar o risco de incêndio, choques elétricos e acidentes pessoais.

 Leia sempre as instruções de segurança, funcionamento e manutenção antes de começar a utilizar o seu trator corta-relvas ou ferramenta de jardinagem. Guarde o manual de instruções para futuras consultas.

### Geral

Estas medidas preventivas são imprescindíveis para a sua segurança, utilize o trator corta-relvas sempre com cuidado, consciente da responsabilidade e tendo em consideração que o utilizador é responsável por eventuais acidentes causados a terceiros ou aos seus bens.

O trator corta-relvas, só pode ser utilizado por pessoas que tenham lido o manual de instruções e estejam familiarizadas com o manuseamento. Antes da primeira utilização, o utilizador deve obter instruções adequadas e práticas. O utilizador deve ser instruído pelo vendedor ou por outra pessoa competente sobre a utilização da trator corta-relvas. O manual de instruções é parte integrante no trator corta-relvas e tem de ser sempre fornecido.

Familiarize-se com os dispositivos de comando, assim como com a utilização do trator corta-relvas. O utilizador tem de saber, nomeadamente, como parar rapidamente o trator corta-relvas e o motor de combustão.

Utilize o trator corta-relvas só se estiver em boas condições físicas e psíquicas. Não utilize o trator corta-relvas se estiver cansado ou sob o efeito de álcool, drogas ou medicamentos.

Se sofrer de algum problema de saúde, informe-se junto do seu médico sobre a possibilidade de trabalhar com o trator corta-relvas.

 Pessoas que utilizem dispositivos cardíacos (pacemakers) não devem utilizar este tipo de trator corta-relvas nem permanecer junto dos mesmos sem aconselhamento médico.

O sistema de ignição deste trator corta-relvas produz um pequeno campo eletromagnético. Não se pode excluir completamente a influência sobre alguns implantes médicos ativos ou passivos. Para reduzir o risco de lesões graves ou fatais, pessoas com implantes cardíacos devem consultar o médico e o fabricante do implante antes de utilizar a trator corta-relvas.

Nunca permita a utilização do trator corta-relvas por crianças, pessoas com capacidades físicas, sensoriais ou mentais limitadas, pessoas com falta de experiência e conhecimento do trator corta-relvas ou outras pessoas que não estejam familiarizadas com as instruções de utilização.

 Este trator corta-relvas apenas pode ser utilizado conforme descrito neste manual de instruções. Não é permitida qualquer outra utilização, que possa ser perigosa e provoque ferimentos no utilizador ou danos na trator corta-relvas.

Por motivos de segurança, é proibida qualquer alteração ao trator corta-relvas além da montagem de acessórios autorizados pelo fabricante. Qualquer alteração efetuada anula o direito à garantia.

Poderá obter informações sobre os acessórios autorizados junto do seu distribuidor oficial VITO.

### Abastecimento e manuseamento da gasolina

A gasolina é tóxica e altamente inflamável. Guarde a gasolina apenas em recipientes previstos e homologados para esse efeito. Nunca utilize garrafas ou semelhantes para remover ou armazenar produtos de serviço, como, por exemplo, combustível. Alguém, em particular as crianças, poderá ser levado por engano a bebê-las.

Enrosque e aperte sempre as tampas do reservatório e recipientes de abastecimento de combustível. Assim reduz-se o risco de derrame de combustível. As tampas com defeito devem ser substituídas.

 Mantenha a gasolina afastada de faíscas, chamas, fontes de calor ou outras fontes de ignição. Não fume junto a recipientes e trator corta-relvas com gasolina, nem durante o processo de abastecimento.

Reabasteça e esvazie o depósito de combustível do trator corta-relvas apenas ao ar livre. O abastecimento de gasolina deve ser realizado antes do motor de combustão ser ligado e com o trator corta-relvas colocado no chão, numa superfície nivelada.

Antes de reabastecer, desligue o motor, deixe-o arrefecer e abra a tampa com cuidado, de forma a dissipar lentamente a sobrepressão existente no interior do reservatório.

Não encha o depósito de combustível demasiado. No sentido de permitir que o combustível tenha espaço para se expandir, nunca adicione combustível acima do rebordo inferior do bocal de enchimento. Adicionalmente, respeite as indicações de utilização do motor de combustão.

Caso transborde gasolina, limpe imediatamente qualquer combustível derramado. O motor de combustão apenas deve ser ligado depois da superfície suja com gasolina ser limpa. Dever-se-á evitar qualquer tentativa de ignição até que os vapores da gasolina se tenham volatilizado (secar com pano).

Se a gasolina tiver entrado em contacto com o vestuário, este tem de ser mudado.

### Transporte do trator corta-relvas

Não transporte o trator corta-relvas com o motor de combustão a funcionar. Antes do transporte, desligue o motor de combustão e espere até que os acessórios de corte parem por completo.

Transporte sempre o trator corta-relvas com o motor de combustão frio e sem combustível. Assim evita derrames de combustível durante o transporte.

### Antes de começar a trabalhar

Certifique-se de que o trator corta-relvas apenas é utilizado por pessoas familiarizadas com o manual de utilização.



Verifique a estanquidade do sistema de combustível, particularmente as peças visíveis como, por exemplo, o depósito, a tampa do depósito, as uniões das mangueiras flexíveis. Em caso de fugas ou danos, não ligue o motor de combustão e solicite a reparação do trator corta-relvas a um distribuidor oficial.

Tenha atenção à área onde vai utilizar o trator corta-relvas e verifique a existência de obstáculos, objetos enrolados, peças de metal). Caso não seja possível remover os objetos ou obstáculos, marque-os para que não entrem em contato com os acessórios de corte durante a utilização do trator corta-relvas.

Antes de colocar o trator corta-relvas em funcionamento:

- Efetue uma revisão de modo a garantir a correta montagem do trator corta-relvas e a garantir as questões de segurança e o rendimento do trator corta-relvas;
- Verifique se o cachimbo (conector de ligação) está devidamente ligado à vela de ignição;
- Verifique se os dispositivos de segurança estão em perfeitas condições e se funcionam corretamente. Nunca utilize o trator corta-relvas se os dispositivos de segurança estiverem em falta, danificados ou gastos;
- Substitua as peças avariadas, bem como todas as restantes peças usadas e danificadas;
- Após a montagem dos acessórios e antes de utilizar o trator corta-relvas, faça um ensaio à velocidade máxima sem carga durante algum tempo. Verifique se existem desalinhamentos nas peças móveis ou qualquer outra condição que possa afetar a operação do trator corta-relvas. Verifique se todas as peças móveis rodam suavemente, sem ruídos anormais;
- Realize todos os ajustes e trabalhos necessários. Caso tenha dúvidas ou dificuldades dirija-se ao seu distribuidor oficial VITO;
- Tenha em conta as normas municipais sobre as horas em que é permitido usar trator corta-relvas com motor de combustão e o nível de ruído permitido.

### Durante o trabalho



Mantenha terceiros afastados da área de operação do trator corta-relvas, pelo menos a 15m de distância. Nunca trabalhe enquanto estiverem animais ou pessoas, em particular crianças, na zona de risco. Durante a utilização do trator corta-relvas podem ser projetadas partículas a grande velocidade que podem provocar ferimentos.

Mantenha também a distância de segurança, relativamente a objetos (veículos e vidros) de modo a evitar danos materiais.

Quando trabalham duas ou mais pessoas simultaneamente na mesma área, devem ser mantidas as distâncias de segurança para evitar acidentes e ferimentos.

Trabalhe apenas à luz do dia ou com boa iluminação artificial. Não utilize o trator corta-relvas à noite ou sempre que não seja possível ter uma visão clara da área de trabalho.

Nunca trabalhe com o trator corta-relvas quando ocorrerem condições meteorológicas desfavoráveis, como por exemplo, denso nevoeiro, chuva ou vento forte, tempestades ou ocorrência de relâmpagos.

Durante a utilização do trator corta-relvas, coloque-se numa posição estável e mantenha sempre o equilíbrio.

Mantenha todas as partes do seu corpo afastadas do acessório de corte durante a utilização do trator corta-relvas.

Utilize sempre vestuário e equipamento de proteção pessoal. O uso de viseira ou óculos de proteção, máscara anti poeira, proteção auricular, calçado de segurança antiderrapante, roupa de manga comprida, luvas, capacete e caneleiras para as pernas, nas condições apropriadas, reduz o risco de lesões.

A roupa usada durante a utilização da trator corta-relvas deve ser adequada, justa e fechada, por exemplo, um fato combinado. Não use roupa larga nem bijuteria. Mantenha o cabelo, a roupa e as luvas afastados das peças móveis.

Durante o trabalho, utilize sempre calçado resistente com sola antiderrapante e que cubra totalmente o pé.

 Em caso de enjoos, dores de cabeça, problemas de visão (por exemplo, redução do campo de visão), problemas de audição, tonturas, redução da capacidade de concentração, pare imediatamente o trabalho. Estes sintomas podem ser provocados devido a concentrações de gases de escape demasiado elevadas.

O motor de combustão produz gases de escape venenosos assim que começa a trabalhar. Esses gases contêm monóxido de carbono tóxico, um gás incolor e inodoro, bem como outras matérias nocivas. O motor de combustão nunca pode ser colocado em funcionamento em espaços fechados ou mal arejados.

Durante a utilização do trator corta-relvas, planeie intervalos de descanso e evite utilizar o trator corta-relvas por longos períodos. As vibrações permanentes são prejudiciais à saúde.

Nunca tente remover o material enrolado nos acessórios de corte e respetivas proteções enquanto o motor estiver a funcionar ou o equipamento de corte a rodar. Pare o motor e aguarde a paragem dos acessórios de corte antes de remover o material enrolado em torno do eixo da lâmina.

 Uma grande carga de vibrações pode causar danos aos sistemas circulatório e nervoso, especialmente em pessoas com problemas circulatórios. Consulte um médico, caso ocorram sintomas que possam ser causados por vibrações. Entre estes sintomas, que ocorrem principalmente nos dedos, mãos ou pulsos, incluem-se por exemplo, perda de sensibilidade, dores, fraqueza muscular, descoloração da pele ou sensação de formigamento desagradável.

Os dispositivos de comando e de segurança instalados no trator corta-relvas não podem ser retirados nem inibidos.

## Manutenção e limpeza

Durante a realização de trabalhos de limpeza, ajuste, reparação ou manutenção, utilize sempre luvas, desligue o trator e coloque o trator corta-relvas num piso firme e plano.

 Afaste o cachimbo da vela de ignição, dado que uma faísca de ignição inadvertida pode provocar queimaduras ou choques elétricos. Um contacto inadvertido da vela de ignição com o cachimbo da vela pode originar um arranque involuntário do motor de combustão.

 Deixe o trator corta-relvas arrefecer em particular antes de efetuar trabalhos de manutenção na área do motor de combustão, do coletor de escape e do silenciador. Podem ser atingidas temperaturas de 80°C e superiores.

Verifique frequentemente o trator corta-relvas, especialmente antes do armazenamento (por exemplo, antes do período de inverno), quanto a desgaste e danos.

Substitua imediatamente as peças gastas ou danificadas, por motivos de segurança, de modo que o trator corta-relvas esteja sempre em condições de funcionamento seguro.

Limpeza:

O trator corta-relvas tem de ser cuidadosamente limpo na sua totalidade após ser utilizado.

Limpe o motor à mão (evite introduzir água no filtro de ar e no escape). Evite molhar os controlos e outros equipamentos/acessórios difíceis de secar (a água estimula o aparecimento de corrosão e ferrugem).

Não utilize produtos de limpeza agressivos. Estes produtos podem danificar plásticos e metais, prejudicando o funcionamento seguro do seu trator corta-relvas.

De modo a evitar riscos de incêndio, as alhetas de refrigeração e do escape deverão permanecer isentas de resíduos inflamáveis.

Trabalhos de manutenção:

Apenas podem ser realizados trabalhos de manutenção descritos neste manual de instruções, todos os restantes trabalhos deverão ser executados por um distribuidor oficial.

Utilize apenas acessórios, óleos ou lubrificantes autorizados pela VITO. Caso contrário, poderão ocorrer ferimentos ou danos no trator corta-relvas. Em caso de dúvidas, deverá dirigir-se a um distribuidor oficial.

Por motivos de segurança, os componentes de condução de combustível (mangueiras, depósito, tampa do depósito e ligações) devem ser verificados regularmente, de forma a detetar danos e locais com fugas. Se necessário, deverão ser substituídos por distribuidor oficial.

Mantenha os autocolantes de advertência e de indicação sempre limpos e legíveis.

Mantenha todas as porcas e parafusos bem apertados, para que o trator corta-relvas esteja em condições de funcionar com segurança.

Se retirar componentes ou dispositivos de segurança para efetuar trabalhos de manutenção, estes deverão ser imediatamente recolocados de forma correta.

### **Armazenamento no caso de períodos de paragem mais longos**

Nunca guarde o trator corta-relvas com gasolina no depósito dentro de um edifício. Os vapores da gasolina que se formam podem entrar em contacto com chamas ou faíscas e inflamar-se.

Guarde o trator corta-relvas num local seco, com o depósito vazio e a reserva de combustível num compartimento bem fechado e bem ventilado. Evite locais com elevada humidade de modo a evitar o aparecimento de corrosão e ferrugem.

Limpe minuciosamente o trator corta-relvas antes do armazenamento, nomeadamente, no período de inverno. Armazene o trator corta-relvas em estado operacional.

Certifique-se de que o trator corta-relvas está protegido contra uma utilização indevida (por exemplo, por crianças).

### **Assistência Técnica**

O seu trator corta-relvas deve ser reparado apenas pelo serviço de assistência técnica da marca, ou por pessoal qualificado, apenas com peças de substituição originais.

## INSTRUÇÕES DE MONTAGEM

### Montagem do volante

Coloque a máquina numa superfície plana e endireite as rodas dianteiras.

1. Encaixe o eixo nos acoplamentos e aperte o parafuso. Utilize a chave sextavada nas ferramentas fornecidas;
2. Encaixe a cobertura da coluna de direção;
3. Coloque o volante na coluna de direção, insira o parafuso e aperte-o com a porca.

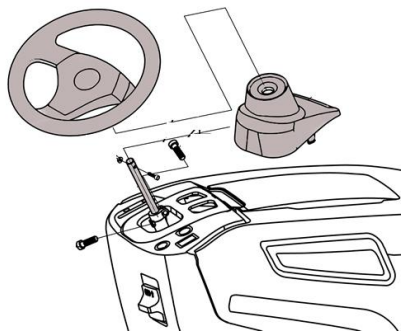

### Montagem do banco

Fixe o banco aos dois suportes perto da bateria, usando 2 parafusos e 2 porcas. Para ajustar a distância entre o banco e o volante pressione a alavanca de ajuste do banco e arraste o banco para a frente ou para trás até estar na posição desejada.

Ligue a ficha por baixo do banco. Caso contrário o trator não funcionará.

### Montagem da bateria

1. Instale a bateria no respetivo compartimento;

 Respeite a posição dos bornes (+) e (-) da bateria.

2. Ligue os bornes da bateria às entradas de ligação da máquina e aperte os 2 parafusos. Em seguida, feche a tampa de proteção para os 2 cabos ficarem no respetivo lugar. Utilize a chave de caixa 8-10 e a chave de parafusos cruzada nas ferramentas de acessórios;
3. Fixe a bateria com uma tira de borracha pequena.

O trator funciona com uma bateria de 12V = 18Ah.

### Montagem do para-choques frontal

1. Instale o suporte do para-choques esquerdo e o suporte do para-choques direito no para-choques usando 4 porcas e 4 parafusos. Utilize a chave de caixa 13-15 nas ferramentas fornecidas;
2. Instale o para-choques dianteiro na parte inferior da estrutura usando as 4 porcas e os 4 parafusos. Utilize a chave de caixa 13-15 nas ferramentas fornecidas.

### Montagem da placa defletora traseira

1. Instale o sensor de enchimento com um o parafuso;
2. Instale a alavanca de tração (a) que atravessa o orifício (b) (consulte Figura m);
3. Instale a placa defletora traseira na estrutura e fixe usando dois parafusos na parte superior e duas porcas na parte inferior;
4. Instale os suportes do cesto de relva usando dois parafusos e anilhas em cada um.

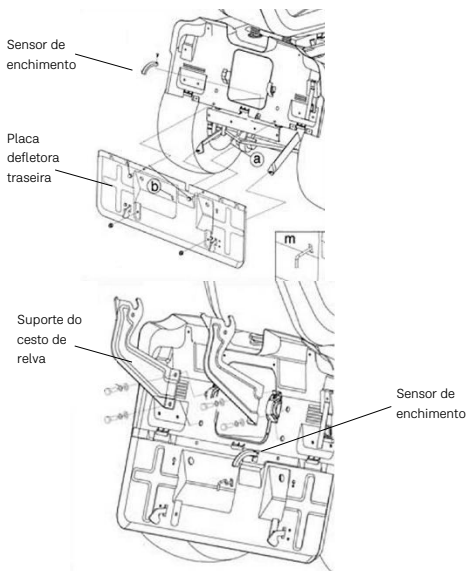

-  Quando instalar a placa defletora traseira, tem de a inserir nas 3 partes convexas do defletor de plástico.

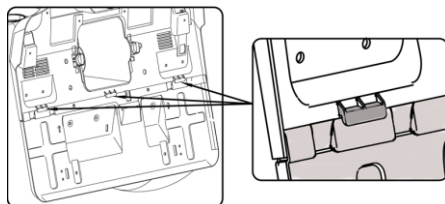

## Montagem do cesto de relva

1. Instale o suporte frontal na estrutura superior apertando com quatro parafusos e porcas;
2. Instale os suportes laterais na estrutura superior e suporte frontal usando quatro parafusos e porcas;

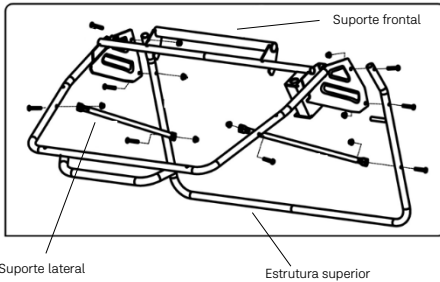

**!** Durante a instalação, os suportes laterais têm de ser montados no lado interior do suporte frontal e estrutura superior.

3. Instale o saco de relva na estrutura;
4. Instale a cobertura na estrutura usando seis parafusos. Instale a placa e fixe usando quatro parafusos;
5. Coloque a alavanca de descarga na placa de cobertura do apanhador de relva e insira a porca e o parafuso.

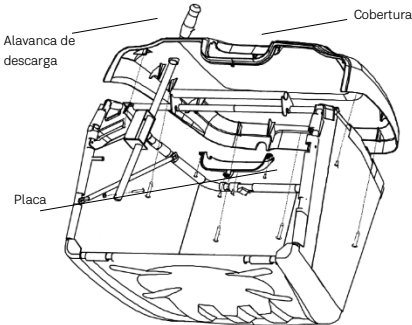

## Colocação do cesto de relva no trator

Fixe o cesto de relva nos suportes.

Certifique-se de que o tubo inferior da abertura do cesto de relva está fixo na lingueta de segurança.

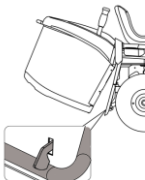

## CONTROLOS E INSTRUMENTOS

### Manete de aceleração

Serve para regular as rotações do motor. As diferentes posições estão indicadas numa etiqueta que mostra os seguintes símbolos:



“CHOKE” arranque a frio

“RÁPIDO” para rotação máxima do motor

“LENTO” para rotação mínima do motor

- A posição “CHOKE” enriquece a mistura, pelo que só pode ser usada durante o tempo necessário quando é executado um arranque a frio;

- Ao deslocar-se de uma área para outra, coloque a manete numa posição entre “LENTO” e “RÁPIDO”;

- Durante o corte, mude para a posição “RÁPIDO”.

### Botão das lâminas

O botão de início/paragem das lâminas encontra-se localizado na consola do lado direito, à frente do interruptor de ignição.

O botão de início/paragem da lâmina opera a embraiagem elétrica. Puxe o botão para cima, para engatar as lâminas, ou empurre o botão para baixo, para desengatar as lâminas.

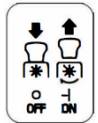

### Interruptor de ignição da chave

Este controlo operado por chave tem 4 posições:



“OFF” tudo é desligado.



“ON” ativa todos os comandos.



“START” liga o motor de arranque. Se soltar a chave em “START”, regressará automaticamente a “ON”.



A chave permite ligar os faróis quando o interruptor está na posição.

### Pedal do travão

O pedal do travão encontra-se localizado no lado frontal esquerdo. O pedal do travão pode ser usado para paragens repentinas ou para definir o travão de estacionamento.

## Alavanca do travão de estacionamento

Com a máquina parada:

1. Mantenha o pedal do travão pisado;
2. Levante a alavanca do travão de estacionamento e mantenha-a nesta posição;
3. Solte o pedal do travão.

Desta forma, as rodas traseiras permanecem travadas.

Para soltar o travão de estacionamento, pise totalmente o pedal (a alavanca do travão de estacionamento é automaticamente solta e regressa à posição baixa).

 O motor só pode ser ligado na posição de travagem/estacionamento.

## Pedal da transmissão

Este pedal engata a transmissão nas rodas e regula as velocidades de avanço e marcha-atrás da máquina.

- Para engatar a marcha de avanço, prima-a em direção a “” com a ponta do pé. À medida que aumenta a pressão no pedal, a velocidade da máquina aumenta;



- A marcha atrás é engatada pisando o pedal com o calcanhar em direção a “”;

- O pedal vai automaticamente para ponto-morto quando é solto.

 A marcha-atrás só pode ser engatada quando a máquina está parada.

## Alavanca de ajuste da altura de corte

Levanta ou baixa a plataforma da lâmina, ajustando assim a altura de corte da relva.

Esta alavanca tem sete posições (indicadas de “1” a “7” na etiqueta), que correspondem a diferentes alturas entre 30 e 90 mm.

## Alavanca de descarga

Esta alavanca de descarga inclina e esvazia o cesto de relva sem que o utilizador tenha de sair do trator.

## Botão de operação em modo marcha atrás

O botão de operação de modo marcha atrás encontra-se localizado na consola do lado direito, no lado esquerdo do botão de arranque/paragem das lâminas. As lâminas param ao fazer marcha atrás. Se pretender que as lâminas continuem a girar durante a marcha atrás, mantenha o botão pressionado.

NOTA: O corte de relva em marcha atrás não é recomendado.

## INSTRUÇÕES DE FUNCIONAMENTO

Durante a utilização do trator corta-relvas deve ter em consideração alguns cuidados e procedimentos de utilização, de modo a evitar acidentes, danos e aumentar a eficiência do trator corta-relvas:

- Garanta que efetua o arranque do trator corta-relvas a uma distância superior a 3m do local de abastecimento;
- Quando o trator corta-relvas está a funcionar ao ralenti, a lâmina não está a rodar. Caso contrário, contacte a assistência técnica para realizar uma inspeção e resolver o problema;
- Se você ouvir um ruído incomum ou o trator corta-relvas vibrar de forma anormal, pare de trabalhar e identifique a causa;
- Nunca utilize o trator corta-relvas danificado.

## Pressão dos pneus

Uma pressão correta dos pneus é a principal condição para garantir que a plataforma de corte fica horizontal e corta uniformemente.

Desaperte as tampas das válvulas e ligue uma mangueira de ar comprimido com um manómetro às válvulas.

As pressões são: DIANTEIRA 1,2 bar | TRASEIRA 1,0 bar.

## Alavanca de desengate da transmissão hidrostática

Esta alavanca tem duas posições, conforme apresentado na etiqueta:

“A” = Transmissão engatada: para todas as utilizações, durante a condução e corte;

“B” = Transmissão desengatada: isto facilita muito mais a movimentação manual da máquina.





## Combustível

O motor deve funcionar com gasolina.

Combustíveis não apropriados ou diferentes do recomendado podem levar a graves danos no motor. A gasolina de menor qualidade pode danificar o motor, as juntas de vedação, as mangueiras e o depósito de combustível.

Guarde o combustível em recipientes autorizados e adequados num lugar seguro, seco e fresco, protegida da luz e sol. O combustível envelhece, coloque só a quantidade necessária para algumas semanas. Não armazene nem utilize combustível com mais de 30 dias.

 Agite o recipiente de combustível antes de abastecer o depósito do trator corta-relvas.

 No depósito pode formar-se pressão, abra o depósito com cuidado. Evite o contato direto da pele e a inalação de vapores de combustível.

Ao encher o depósito de combustível, não adicione combustível acima do nível máximo do bocal de enchimento.

## Utilização em terrenos com declive

 Corte apenas a relva em declives com inclinações até um máximo de 15°.

Os relevados num declive têm de ser cortados de forma ascendente e descendente e nunca transversalmente. Ao mudar de direção, tome bastante cuidado para que as rodas frontais não batam em nenhum obstáculo (como, pedras, ramos, raízes, etc.), podendo fazer com que a máquina deslize para os lados, capote ou faça com que perca o controlo.

 Reduza velocidade antes qualquer mudança de direção em declives.

## Arranque do motor

 Para ligar o motor, certifique-se que a vela está colocada corretamente e que a máquina possui óleo e combustível suficiente.

1. Abra a torneira de combustível;
2. Feche a tampa do motor;
3. Sente-se no banco;
-  Tem de estar sentado no banco para ligar o trator.
4. Levante a plataforma de corte o mais alto possível;
5. Desengate as lâminas;
6. Não pressione o pedal de transmissão;
7. Acione o travão de estacionamento;
8. No arranque a frio, mova a manete de aceleração para a posição “CHOKE” mostrada na etiqueta;
9. Se o motor já estiver quente, posicione a alavanca entre “LENTO” e “RÁPIDO”;
10. Insira a chave na ignição e rode para “ON” para o contacto elétrico e, em seguida, rode para “START” para ligar o motor;
11. Solte a chave quando o motor ligar.

Quando o motor ligar, mova a manete de aceleração para “LENTO”.

 Se sair do banco o trator desligar-se-á.

## Marcha atrás

Quando a máquina estiver parada, inicie o movimento de marcha-atrás pisando o pedal de engate da transmissão na direção “”.

## Cortar a relva

Para começar a cortar:

- Mova a manete de aceleração para a posição “RÁPIDO”;
- Levante a plataforma de corte o mais alto possível;
- Engate as lâminas;
- Comece a avançar na relva, muito lentamente e com o máximo cuidado, como já foi descrito;
- Regule a altura de corte e a velocidade, considerando as condições da relva. (Altura, densidade e humidade da relva).

 Quando cortar num solo inclinado, reduza a velocidade para garantir as condições de segurança.

Independentemente das condições, reduza sempre a velocidade se notar uma diminuição da rotação do motor.

- Se andar demasiado depressa, comparado com a quantidade de relva que estiver a ser cortada, não conseguirá cortar a relva tão eficazmente.

Desengate as lâminas e levante a plataforma de corte o mais alto possível, sempre que necessitar de passar um obstáculo.

 Esta máquina não foi homologada para cortar relva em marcha-atrás. As lâminas param quando a máquina entra no modo de marcha-atrás, pisando o pedal

de transmissão na direção “”. Prima o botão de operação de modo marcha atrás (lado esquerdo do volante) para as lâminas continuarem a girar.

## Despejar o cesto de relva

Esta operação só pode ser executada com as lâminas desligadas, caso contrário, o motor para.

Não deixe que o cesto de relva fique demasiado cheio, uma vez que isto poderá bloquear o canal do cesto.

Quando o cesto de relva estiver cheio, ouvirá um aviso sonoro. Nesta altura:

- Desligue as lâminas e o som parará;
- Baixe a rotação do motor;
- Pare o trator;
- Engate o travão de estacionamento nos declives;
- Puxe a alavanca de descarga para fora e incline o cesto para cima para despejá-lo;
- Baixe o cesto para o mesmo ficar engatado na lingueta de segurança.

 Por vezes, o aviso sonoro pode ser ouvido no momento de ligar as lâminas, mesmo quando o cesto de relva tiver sido despejado. Isto deve-se a bocados de relva que ficam no sensor de enchimento.

Para parar o sinal, desligue as lâminas e, em seguida, ligue-as imediatamente. Se o aviso sonoro continuar, pare o motor, retire o cesto de relva e remova todos os bocados de relva acumulados no sensor.

## Paragem do motor

1. Quando terminar de cortar a relva, desligue as lâminas, reduza a rotação do motor e conduza a máquina com a plataforma de corte levantada o mais alto possível;
2. Pare a máquina, mova a manete de aceleração para a posição “LENTO” e desligue o motor rodando a chave para a posição “OFF”;
3. Quando o motor parar, feche a torneira de combustível.

Para manter a bateria carregada, não deixe a chave na posição “ON” quando o motor não estiver ligado.

 Retire sempre a chave da ignição antes de deixar a máquina sem supervisão!

## INSTRUÇÕES DE MANUTENÇÃO

 Antes de qualquer trabalho de manutenção ou de limpeza, coloque o trator corta-relvas numa superfície nivelada, desligue o motor e retire o cachimbo da vela de ignição.

 Nunca toque no escape, vela de ignição ou outras peças metálicas do motor enquanto o motor está em funcionamento ou imediatamente após desligar o motor. Fazer isso pode resultar em queimaduras graves ou choque elétrico.

## Limpeza do canal do cesto

O corte de relva muito alta ou molhada, particularmente a uma velocidade excessivamente alta, pode obstruir o canal do cesto. Se isto acontecer, proceda da seguinte forma:

- Pare de andar, desligue as lâminas e o motor;
- Remova o cesto de relva;
- Remova os bocados de relva que estejam a obstruir a saída para o cesto.

 Este trabalho só pode ser executado com o motor desligado.

## Verificações e ajustes

A plataforma de corte deve estar devidamente regulada para obtenção de um bom corte.

Para obter bons resultados de corte, a parte dianteira deve estar sempre 5-6 mm mais baixa do que a parte traseira.

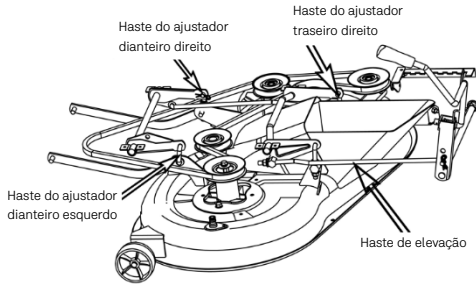

- Coloque a máquina numa superfície plana e verifique a pressão dos pneus;
- Coloque blocos de 30 mm debaixo da extremidade frontal da plataforma e blocos de 35 mm debaixo da extremidade traseira e, em seguida, coloque o manípulo de elevação na posição «2»;
- Ajuste a haste do ajustador frontal esquerdo, haste do ajustador direito e haste do ajustador traseiro direito para manter a plataforma em contacto com os blocos;
- Ajuste a haste de elevação e mantenha a plataforma em contacto com os blocos.

No relvado plano, se for necessário, pode mudar a posição da roda para obter um corte mais baixo.

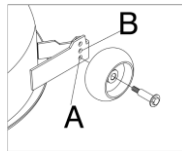

No relvado inclinado, é necessário colocar a roda no orifício "A".

Em caso de dúvidas, não hesite em contactar o seu revendedor.

## Substituição das rodas

Pare a máquina numa superfície plana e coloque um bloco debaixo de uma parte resistente da estrutura, no lado que a roda será mudada.

As rodas são seguras por um freio, que pode ser retirado com uma chave de fendas.

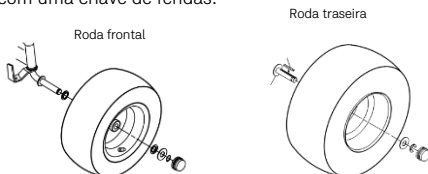

## Fusíveis

A máquina está equipada com fusíveis de 10A.

Quando queimam, a máquina para, a bateria esvazia gradualmente e a máquina terá problemas a ligar.

Pode encontrar o fusível perto do contador das horas de trabalho, debaixo do capô.

Remova o fusível e substitua por um fusível do mesmo tipo.

**!** Um fusível queimado tem de ser sempre substituído por um do mesmo tipo com a mesma amperagem e nunca por um com outra amperagem.

## Lâminas

- Utilize um guincho no para-choques para levantar a parte da frente do trator corta-relva;
- Inspeccione as lâminas quanto a danos, fissuras e ferrugem ou corrosão excessiva;
- Uma lâmina romba pode ser afiada, mas uma lâmina que esteja demasiado gasta, dobrada, rachada ou danificada deve ser substituída;
- Deve ser sempre utilizada uma chave dinamométrica ao instalar as lâminas;
- Verifique sempre se os parafusos das lâminas estão apertados.

## Instalação e substituição das lâminas

Se remover as lâminas para afiar ou substituir, vai precisar de uma chave dinamométrica para apertar os parafusos. Use luvas sempre que mexer nas lâminas, pare o motor e desligue o cabo para a vela de ignição.

As duas lâminas têm de ser substituídas ao mesmo tempo.

As lâminas são diferentes e giram em diferentes direções, pelo que tem de se certificar de que as volta a colocar no sítio certo, consultando a marca de rotação presente no exterior de cada lâmina.

- Remova os parafusos com uma chave de caixa. Use um bloco de madeira para evitar que as lâminas girem ao remover os parafusos. Em seguida, retire a lâmina;

**!** Um dos parafusos tem rosca direita (desapertar no sentido anti-horário) e o outro tem rosca esquerda (apertar no sentido horário).

- Instale as lâminas utilizando os parafusos e anilhas especiais. Certifique-se de que instala as anilhas especiais com o lado côncavo virado para as lâminas;
- Aperte o parafuso com uma chave dinamométrica. Use um bloco de madeira para evitar que as lâminas girem ao apertar os parafusos. Deve usar 40-45 Nm.

## Limpeza do cesto de relva

Lave o cesto com uma mangueira de jardim e deixe secar completamente antes de voltar a usar. Usar o cesto molhado, levará a que entupa rapidamente.

## Limpeza do filtro do ar

Os filtros de ar sujos diminuem a potência do motor, aumentam o consumo de combustível e dificultam os arranques.

Verifique e limpe o filtro de ar em água morna com sabão. Seque completamente antes de instalar novamente.

A utilização do filtro sujo irá restringir o fluxo de ar no carburador afetando o rendimento da trator corta-relvas.

Caso se encontre danificado ou encolhido, substitua por um novo.

1. Remova a tampa, desapertando os manípulos;
2. Remova o filtro da caixa;
3. Verifique se o filtro está danificado e substitua se necessário;
4. Limpe o filtro usando um compressor, nunca tente escovar o filtro, pois pode danificar;
5. Limpe a sujidade do interior da caixa do filtro usando um pano húmido;
6. Reinstale o filtro na caixa e coloque a tampa.

## Verificação e mudança do óleo de motor

Verifique o nível do óleo sempre com a máquina desligada.

- Retire a tampa do depósito do óleo e limpe a vareta;
- Insira a vareta no tubo de enchimento de óleo, mas não a enrosque;
- Verifique o nível do óleo indicado na vareta;
- Se tiver perto do nível inferior, encha até ao nível indicado. Não encha em demasia;
- Coloque a tampa do depósito, certificando-se que fica bem preso.

Drene o óleo enquanto o motor estiver quente. O óleo quente drena mais rápido e completamente.

- Limpe a área de enchimento de óleo e em seguida remova a tampa do depósito;
- Coloque uma aparadora ao lado do trator corta-relvas para apanhar o óleo usado e desaperte o dreno. O óleo usado irá drenar através do furo. Deixe escorrer completamente;
- Aperte o dreno e encha com o óleo recomendado (15W40). Não encha em demasia. Dê alguns minutos para o óleo assentar e depois verifique se já está no nível pretendido.

## Verificação e substituição da vela de ignição

Para assegurar um adequado funcionamento do motor, a vela de ignição deve estar limpa e com a folga adequada entre os elétrodos.

Existem vários fatores que podem influenciar o funcionamento da vela de ignição: afinação do carburador e combustível incorretos, e filtro de ar sujo. Estes fatores provocam depósitos nos elétrodos da vela, originando problemas de funcionamento e dificuldades de arranque.

Se o trator corta-relvas estiver com pouca potência ou apresentar dificuldades no arranque, verifique a vela de ignição, antes de efetuar qualquer outra verificação.

1. Remova o cachimbo, desenrosque a vela de ignição com a chave fornecida e verifique se está limpa. Caso esteja suja, remova a fuligem com uma escova;
2. Meça a distância entre os elétrodos com ferramenta adequada. A distância deverá estar situada entre 0.7 - 0.8 mm. Caso seja necessário dobre o elétrodo até atingir a folga adequada;
3. Coloque a vela de ignição com a mão para evitar danos na rosca e aperte de forma a comprimir a anilha de vedação, utilizando a chave fornecida;
4. Caso a vela de ignição não faça fiação no arranque, substitua-a.



A vela solta poderá sobreaquecer e provocar danos no motor.



Utilize sempre o tipo de vela de ignição recomendado pelo fabricante. A utilização de uma vela incorreta pode danificar o cilindro.

## Lubrificação

Aplique massa lubrificante com uma bomba nas áreas apresentadas. Aplique dois ou três disparos de lubrificante e limpe o excesso.

Lubrifique as áreas apresentadas com óleo. Limpe a área, aplique algumas gotas de óleo e, em seguida, limpe as gotas ou derrames.

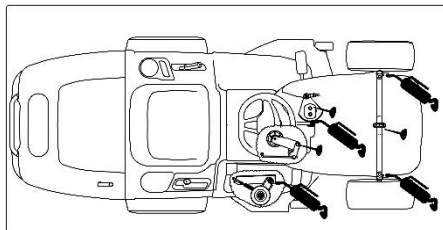

## Armazenamento e limpeza

### Armazenamento

A preparação do armazenamento durante longos períodos é vital para evitar problemas e aumentar a vida útil do trator corta-relvas.

Nunca guarde o trator corta-relvas com gasolina no depósito. Dependendo da região e das condições de armazenamento, a gasolina pode deteriorar e oxidar, causando danos no carburador e no sistema de combustível, arranques difíceis e entupimentos provocados pelo depósito de partículas.

Carregar a bateria sempre que necessário ou em períodos de paragens longas.

Antes do armazenamento, efetue o seguinte procedimento:

1. Retire o combustível do depósito;
2. Coloque o motor em funcionamento até que este pare por falta de combustível;
3. Desligue a bateria.

### Limpeza

Limpe o trator corta-relvas a fundo após cada utilização. Retire todos os resíduos acumulados na lâmina. O manuseamento cuidado protege a máquina e aumenta a vida útil.

Ligue uma mangueira de água ao encaixe e deixe a correr durante alguns minutos, com as lâminas em movimento. Ao lavar, a plataforma de corte deve ser colocada na posição mais baixa.

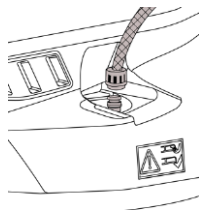

## PROTEÇÃO DO MEIO AMBIENTE



A embalagem é composta por materiais recicláveis, que pode eliminar através dos pontos de reciclagem locais.



Nunca coloque máquinas de combustão no lixo doméstico!

Os lixos como o óleo antigo, combustível, lubrificante, filtros e peças de desgaste podem prejudicar os seres humanos, animais e meio ambiente, como tal, têm de ser devidamente eliminados ou reciclados.

Certifique-se de que o trator corta-relvas desativado é encaminhado e eliminado de uma forma compatível com o meio ambiente num centro de reciclagem.

Podem obter informações relativas à eliminação do trator corta-relvas usado através dos responsáveis legais pela reciclagem no seu município.

## APOIO AO CLIENTE

WhatsApp: +351 967 817 569

E-mail: [support@vito-tools.com](mailto:support@vito-tools.com)

## CERTIFICADO DE GARANTIA

A garantia deste produto está de acordo com a lei em vigor a partir da data de compra. Deverá, pois, guardar a prova de compra durante esse período de tempo. A garantia engloba qualquer defeito de fabrico, de material ou de funcionamento, assim como os sobressalentes e trabalhos necessários para a sua recuperação.

Excluem-se da garantia a má utilização do produto, eventuais reparações efetuadas por pessoas não autorizadas ou não especializadas, assim como qualquer estrago causado pela utilização do mesmo.

Garantia do motor e transmissão, caso as manutenções sejam feitas por um centro de assistência autorizado ou especializado.

O não cumprimento das normas de segurança, operação e manutenção descritas neste manual poderão levar a danos, cuja responsabilidade caberá ao utilizador e consequentemente a perda da garantia.

## PLANO DE MANUTENÇÃO

Intervenção	Antes de cada utilização	Sempre que necessário	Cada 25 horas	Cada 50 horas	Cada 100 horas
Verificação do óleo do motor	✓				
Verificação da pressão dos pneus	✓				
Controlos e verificações de segurança	✓				
Limpeza do equipamento		✓			
Verificação geral do sistema de corte (lâminas, parafusos, suportes, etc)			✓		
Verificação da correia de transmissão			✓		
Verificação da correia das lâminas			✓		
Lubrificação geral		✓	✓		
Substituição das lâminas		✓			✓
Substituição de rolamentos e suportes das lâminas					✓ (1)
Substituição da correia da transmissão		✓ (1)			
Substituição da correia das lâminas		✓ (1)			
Primeira mudança de óleo do motor				✓ (1)	
Mudança de óleo do motor					✓ (1)
Limpeza do filtro de ar		✓			
Verificação e ajuste da vela de ignição		✓		✓	
Limpeza do depósito de combustível					✓ (1)
Substituição do filtro de combustível		✓ (1)			
Substituição do filtro de ar					✓ (2)
Substituição da vela de ignição		✓			

(1) Procedimento deve ser efetuado pelo centro de assistência autorizado ou especializado.

(2) Efetue manutenção mais frequente quando a máquina for utilizada em áreas com muito pó.

## PERGUNTAS FREQUENTES / RESOLUÇÃO DE PROBLEMAS

Problema	Causa provável	Solução
A iluminação não funciona	O conector do cabo do farol não está ligado.	Pare a chave na posição "STOP" e ligue o cabo do farol.
	Lâmpadas com defeito.	Pare a chave na posição "STOP" e substitua as lâmpadas.
	A bateria não está ligada corretamente.	Ligue o cabo vermelho ao terminal (+) da bateria e o cabo preto ao terminal (-) da bateria.
	Interruptor de ignição com defeito.	Substitua o interruptor de ignição.
	Bateria com defeito.	Teste e carregue ou substitua a bateria.
	Curto-circuito no feixe de cabos.	Contacte o seu agente ou serviço de assistência.
O motor de arranque não liga o motor	As condições de arranque não foram satisfeitas.	Verifique se todas as condições de arranque foram satisfeitas.
	Não existe combustível no depósito.	Pare a chave na posição "STOP" e reabasteça o depósito de combustível.
	Contacto fraco entre o cabo e o polo da bateria.	Verifique as ligações.
	Bateria descarregada ou com defeito.	Teste e carregue ou substitua.
	Fusível com defeito.	Substitua o fusível. Se o fusível queimar repetidamente, determine a causa (normalmente curto-circuito).
	Filtro de ar obstruído.	Limpe o filtro de ar.
	Vela de ignição com defeito.	Verifique a ligação da vela de ignição, limpe ou substitua.
	Pedal do travão com defeito.	Contacte a assistência técnica.
	Interruptor do travão/embraiagem não pressionado.	Colocar o botão PTO na posição OFF.
	Relé de arranque com defeito.	Substitua o relé.
	Interruptor de ignição com defeito.	Substitua o interruptor de ignição.
O motor funciona de forma irregular	Problema no carburador.	Contacte o seu agente ou serviço de assistência.
	Filtro de ar bloqueado.	Limpe ou substitua o filtro de ar.
	Ventilação do depósito de combustível bloqueada.	Verifique e substitua o filtro de combustível se for necessário. Esvazie o depósito de combustível e reabasteça com combustível novo.
	A relva é demasiado alta.	Reduza a velocidade de circulação de acordo com a altura da relva e/ou levante a altura de corte.
O motor parece fraco	Filtro de ar bloqueado.	Limpe ou substitua o filtro de ar.
	Regime do motor demasiado baixo.	Aumente o regulador.
	Velocidade de circulação demasiado alta.	Defina uma velocidade de circulação mais baixa.
	Vela de ignição com defeito.	Substitua a vela de ignição.
	Ventilação do depósito de combustível bloqueada.	Verifique e substitua o filtro de combustível se for necessário. Esvazie o depósito de combustível e reabasteça com combustível novo.
A bateria não carrega	Fusível com defeito.	Substitua o fusível. Se o fusível queimar repetidamente, determine a causa (normalmente curto-circuito).
	Contacto fraco entre os polos e os cabos.	Verifique as ligações.

A máquina não anda	O travão está engatado.	Mantenha o pedal do travão pisado e solte o travão de estacionamento, soltando o pedal do travão lentamente para a máquina começar a andar para a frente.
	Transmissão desengatada.	Engatar transmissão. (ver “ <b>Alavanca de desengate da transmissão hidrostática</b> ”)
	Não estar sentado no banco.	Sente-se no banco.
Vibrações fortes	Lâminas soltas.	Verifique a aperte as lâminas.
	Motor solto.	Verifique e aperte todos os parafusos da estrutura e motor.
	Desequilíbrio numa ou nas duas lâminas resultante de danos.	Contacte o seu agente ou serviço de assistência.
	Desequilíbrio numa ou nas duas lâminas resultante de excesso de relva.	Limpe as lâminas.
	Correia danificada.	Substitua a correia.
Resultados de corte fracos ou desiguais	Lâminas rombas ou gastas.	Afie ou substitua as lâminas.
	Pressões de ar diferentes nos pneus.	Verifique as pressões dos pneus.
	Ajuste da plataforma de corte.	Verifique e ajuste a plataforma de corte.
	Relva grande e/ou molhada.	Ajuste a altura de corte e a velocidade de circulação às condições de corte.
	Velocidade de circulação demasiada alta.	Reduza para uma velocidade de circulação mais baixa.
	Relva presa na plataforma de corte.	Limpe o interior da plataforma de forma apropriada.
	O canal do cesto está obstruído.	Remova o cesto de relva e limpe o canal do cesto.

DESCRIPCIÓN DE LA MÁQUINA Y CONTENIDO DEL EMBALAJE

TRACTOR CORTACÉSPED HIDROSTÁTICO 86 CM - VITCRH86



Lista de Componentes	
1	Rueda delantera
2	Escape
3	Parachoques delantero
4	Faros
5	Capó
6	Volante
7	Palanca de velocidad
8	Asiento
9	Batería
10	Palanca de ajuste de la altura de corte
11	Cesta de recogida
12	Pedal del freno
13	Rueda trasera
14	Conexión para manguera de agua
15	Rueda de la plataforma de corte
16	Palanca de vaciado de la cesta de recogida
17	Interruptor de encendido
18	Botón de las cuchillas
19	Contador de horas de trabajo (bajo el capó)
20	Palanca del freno de estacionamiento
21	Pedal de transmisión hidrostática

Contenido del Embalaje	
1	Tractor cortacésped VITCRH86
1	Columna de dirección y buje estriado
1	Cubierta de la columna de dirección
1	Volante
1	Parachoques
2	Soportes de parachoques
1	Asiento
1	Placa deflector trasera
1	Juego de llaves de bujías y fijas de doble boca
1	Juego de tornillos y arandelas
1	Cesta de recogida
2	Llaves del sistema de arranque
1	Manual de instrucciones

Datos Técnicos	
Motor:	Combustión 4T
Potencia [cv   kW]:	10,5   7,8
Cilindrada [cc]:	452
Rotación en vacío [rpm]:	2600
Combustible:	Gasolina
Depósito de combustible [L]:	7,5
Marca del motor:	Loncin
Aceite del motor:	15W40
Cárter de aceite del motor [L]:	1.2
Diámetro de corte [mm]:	860
Niveles de corte [mm]:	7 30 – 90
Área de corte recomendada [m²]:	3500
Capacidad de la cesta de recogida [L]:	245
Velocidad máxima [km/h]:	8,8 adelante   4,5 marcha atrás
Transmisión:	Hidrostática
Nivel de potencia acústica (L <sub>WA</sub> ) [dB]:	100
Peso del producto [Kg]:	189,5
Dimensiones del producto [mm]:	2305 x 960 x 1110

### Simbología



Alerta de seguridad o llamada de atención.



Para reducir el riesgo de lesiones, el usuario debe leer el manual de instrucciones.



Prohibido fumar y hacer fuego.



Peligro de incendio o explosión.



Peligro de quemadura.



Peligro de lesiones.





Respete la distancia de seguridad.



Embalaje de material reciclado.

## INSTRUCCIONES GENERALES DE SEGURIDAD Y USO

 Cuando utilice un tractor cortacésped y equipos de jardinería, debe tener en cuenta ciertas medidas de seguridad básicas para evitar el riesgo de incendio, descarga eléctrica y lesiones personales.

 Lea siempre las instrucciones de seguridad, funcionamiento y mantenimiento antes de empezar a utilizar el tractor cortacésped o equipos de jardinería. Guarde el manual de instrucciones para futuras consultas.

### General

Estas medidas preventivas son esenciales para su seguridad. Utilice siempre el tractor cortacésped con cuidado, consciente de su responsabilidad y teniendo en cuenta que el usuario es responsable de los accidentes causados a terceros o a sus bienes.

El tractor cortacésped sólo debe ser utilizado por personas que hayan leído el manual de instrucciones y estén familiarizadas con su manejo. Antes del primer uso, el usuario debe obtener instrucciones prácticas y adecuadas. El usuario debe ser instruido por el distribuidor u otra persona competente sobre el uso del tractor cortacésped. El manual de instrucciones es parte integrante del tractor cortacésped y tiene que ser siempre suministrado.

Familiarícese con los dispositivos de mando, así como con el uso del tractor cortacésped. En particular, el usuario debe saber cómo detener rápidamente el tractor cortacésped y el motor de combustión.

Utilice el tractor cortacésped sólo si se encuentra en buenas condiciones físicas y mentales. No utilice el tractor cortacésped si está cansado o bajo el efecto de alcohol, drogas o medicamentos.

Si sufre algún problema de salud, consulte a su médico sobre la posibilidad de trabajar con el tractor cortacésped.

 Las personas que utilizan dispositivos cardíacos (marcapasos) no deben utilizar este tipo de tractor cortacésped ni estar cerca de ellos sin consejo médico.

El sistema de ignición de este tractor cortacésped produce un pequeño campo electromagnético. No se puede descartar por completo su influencia en algunos implantes médicos activos o pasivos. Para reducir el riesgo de lesiones graves o mortales, las personas con implantes cardíacos deben consultar a su médico y al fabricante del implante antes de utilizar el tractor cortacésped.

Nunca permita que el tractor cortacésped sea utilizado por niños, personas con capacidades físicas, sensoriales o mentales limitadas, personas con falta de experiencia y conocimiento del equipo u otras personas que no estén familiarizadas con el manual de instrucciones.

 Este tractor cortacésped sólo debe utilizarse tal y como se describe en este manual de instrucciones. Cualquier otro uso que pueda ser peligroso y causar lesiones al usuario o daños al tractor cortacésped no está permitido.

Por razones de seguridad, se prohíbe cualquier modificación en el tractor cortacésped que no sea la instalación de accesorios autorizados por el fabricante. Cualquier cambio efectuado anula el derecho a la garantía.

Puede obtener información sobre los accesorios autorizados en su distribuidor oficial VITO.

### Repostaje y manejo de gasolina

La gasolina es tóxica y altamente inflamable. Mantenga la gasolina sólo en recipientes diseñados y aprobados para este fin. Nunca utilice botellas o similares para retirar o almacenar productos de servicio como el combustible. Alguien, especialmente los niños, puede beberlos por error.

Siempre enrosque y apriete las tapas de los tanques y de los contenedores de combustible. Esto reduce el riesgo de derrame de combustible. Las tapas defectuosas deben ser reemplazadas.

 Mantenga la gasolina alejada de las chispas, llamas, fuentes de calor u otras fuentes de ignición. No fume cerca de los recipientes de gasolina ni del tractor cortacésped ni tampoco durante el proceso de repostaje.

Reposte y vacíe el depósito de combustible del tractor cortacésped sólo en el exterior. El repostaje de gasolina debe realizarse antes de arrancar el motor de combustión y con el tractor cortacésped colocado en el suelo sobre una superficie plana.

Antes de repostar, apague el motor, deje que se enfríe y abra con cuidado la tapa para disipar lentamente el exceso de presión dentro del depósito.

No llene demasiado el depósito de combustible. Para permitir que el combustible se expanda, nunca añada combustible por encima del borde inferior de la boca de llenado. Además, observe las indicaciones para el uso del motor de combustión.

Si la gasolina se desborda, limpie inmediatamente el combustible derramado. El motor de combustión sólo debe ponerse en marcha después de haber limpiado la superficie sucia con gasolina. Se debe evitar cualquier intento de ignición hasta que los vapores de la gasolina se hayan volatilizado (secar con paño).

Si la gasolina ha entrado en contacto con la ropa, hay que cambiarla.

### Transporte del tractor cortacésped

No transporte el tractor cortacésped con el motor de combustión en marcha. Antes del transporte, apague el motor de combustión y espere hasta que los accesorios de corte se hayan detenido por completo.

Transporte el tractor cortacésped siempre con el motor de combustión frío y sin combustible. Así se evita el derrame de combustible durante el transporte.

### Antes de empezar a trabajar

Asegúrese de que el tractor cortacésped sólo sea utilizado por personas familiarizadas con el manual de instrucciones.



Compruebe si hay fugas en el sistema de combustible, especialmente en las partes visibles como el depósito, el tapón del depósito, las conexiones de los tubos flexibles y la bombilla de cebado del carburador. En caso de fugas o daños, no ponga en marcha el motor de combustión y haga reparar el tractor cortacésped por un distribuidor oficial.

Preste atención a la zona donde va a utilizar el tractor cortacésped y compruebe si hay obstáculos, objetos (cables enrollados, piezas metálicas). Si no es posible retirar los objetos u obstáculos, márkelos para que no entren en contacto con los accesorios de corte al utilizar el tractor cortacésped.

Antes de arrancar el tractor cortacésped:

- Realice una comprobación para asegurarse de que el tractor cortacésped está montado correctamente y para garantizar la seguridad y el rendimiento del tractor cortacésped;
- Asegúrese de que la pipa (conector) está correctamente conectada a la bujía;
- Asegúrese de que los dispositivos de seguridad están en perfecto estado y funcionan correctamente. No utilice nunca el tractor cortacésped si los dispositivos de seguridad faltan, están inhibidos, dañados o desgastados;
- Cambie las piezas defectuosas, así como todas las demás piezas desgastadas y dañadas;
- Después de montar los accesorios y antes de utilizar el tractor cortacésped realice una prueba de funcionamiento a la máxima velocidad sin carga durante un breve periodo de tiempo. Verifique si las piezas móviles están desalineadas o cualquier otra condición que pudiera afectar el funcionamiento del tractor cortacésped. Asegúrese de que todas las piezas móviles giran suavemente, sin ruidos anormales;
- Realice todos los ajustes y trabajos necesarios. Si tiene dudas o dificultades diríjase a su distribuidor oficial VITO;
- Tenga en cuenta la legislación local sobre las horas en las que está permitido utilizar el tractor cortacésped con motor de combustión y el nivel de ruido permitido.

### Durante el trabajo



Mantenga a terceros alejados de la zona de operación del tractor cortacésped, a una distancia mínima de 15m. Nunca trabaje mientras estén animales o personas, en particular niños, en la zona de riesgo. Al utilizar el tractor cortacésped, pueden proyectarse partículas a gran velocidad que pueden causar lesiones.

Mantenga una distancia de seguridad con los objetos (vehículos y vidrios) para evitar daños materiales.

Cuando dos o más personas trabajan simultáneamente en la misma zona, deben mantenerse las distancias de seguridad para evitar accidentes y lesiones.

Trabaje sólo con luz del día o con buena luz artificial. No utilice el tractor cortacésped por la noche o cuando no sea posible tener una visión clara de la zona de trabajo.

No trabaje nunca con el tractor cortacésped en condiciones meteorológicas desfavorables, como niebla densa, lluvia o viento fuertes, tormentas eléctricas o relámpagos.

Cuando utilice el tractor cortacésped, manténgase en una posición estable y mantenga siempre el equilibrio.

Mantenga todas las partes de su cuerpo alejadas del accesorio de corte mientras utiliza el tractor cortacésped.

Siempre utilice ropa y equipo de protección personal. El uso de una visera o gafas de protección, mascarilla antipolvo, protectores auriculares, calzado de seguridad, ropa con manga larga, guantes, casco y espinilleras, en las condiciones apropiadas, reduce el riesgo de lesiones.

La ropa usada durante la utilización del tractor cortacésped debe ser adecuada, justa y cerrada, por ejemplo, mono de trabajo. No utilice ropa holgada ni bisutería. Mantenga el pelo, la ropa y los guantes alejados de las piezas móviles.

Durante el trabajo, utilice siempre calzado resistente con suela antideslizante que cubra completamente el pie.

 En caso de náuseas, dolores de cabeza, problemas de visión (por ejemplo, reducción del campo de visión), problemas de audición, mareos, reducción de la capacidad de concentración, interrumpa el trabajo inmediatamente. Estos síntomas pueden ser causados por concentraciones demasiado altas de gases de escape.

El motor de combustión produce gases de escape venenosos tan pronto como comienza a funcionar. Estos gases contienen monóxido de carbono tóxico, un gas incoloro e inodoro, así como otras sustancias nocivas. El motor de combustión nunca debe funcionar en espacios cerrados o mal ventilados.

Cuando utilice el tractor cortacésped, planifique pausas de descanso y evite utilizarla durante periodos prolongados. Las vibraciones permanentes son perjudiciales para la salud.

No intente nunca retirar el material enrollado en los accesorios de corte y los protectores mientras el motor esté en marcha o el accesorio de corte esté girando. Pare el motor y espere a que se detengan los accesorios de corte antes de retirar el material enrollado alrededor del eje de la cuchilla.

 Una gran carga de vibración puede causar daños en los sistemas circulatorio y nervioso, especialmente en las personas con problemas circulatorios. Consulte a un médico si presenta síntomas que puedan deberse a las vibraciones. Estos síntomas, que se producen principalmente en los dedos, las manos o las muñecas, incluyen, por ejemplo, la pérdida de sensibilidad, el dolor, la debilidad muscular, la decoloración de la piel o una desagradable sensación de hormigueo.

Los dispositivos de control y seguridad instalados en el generador no deben retirarse ni inhibirse.

## Mantenimiento y limpieza

Al realizar trabajos de limpieza, ajuste, reparación o mantenimiento, utilice siempre guantes y coloque el tractor cortacésped sobre una superficie firme y nivelada.

 Aleje la pipa de la bujía, ya que una chispa involuntaria puede provocar quemaduras o descargas eléctricas. El contacto involuntario entre la bujía y la pipa de la bujía puede provocar el arranque involuntario del motor de combustión.

 Deje que el tractor cortacésped se enfríe en particular antes de realizar los trabajos de mantenimiento del motor de combustión, del colector de escape y del silenciador. Se pueden alcanzar temperaturas de 80°C o más altas.

Inspeccione el tractor cortacésped con frecuencia, especialmente antes de guardarlo (por ejemplo, antes del periodo de invierno), para comprobar si presenta desgaste o daños.

Sustituya inmediatamente las piezas desgastadas o dañadas, por razones de seguridad, para que el tractor cortacésped esté siempre en condiciones seguras de funcionamiento.

Limpieza:

El tractor cortacésped debe ser limpiado cuidadosamente después de su uso.

Limpie el motor manualmente (evitar la introducción de agua en el filtro de aire y el escape). Evite mojar los controles y otros equipos/accesorios difíciles de secar (el agua estimula la aparición de corrosión y óxido).

No utilice productos de limpieza agresivos. Estos productos pueden dañar plásticos y metales, comprometiendo el funcionamiento seguro de su tractor cortacésped.

Para evitar riesgos de incendio, las aletas de refrigeración y escape deben permanecer libres de residuos inflamables.

Mantenimiento:

Solo se pueden realizar los trabajos de mantenimiento descritos en este manual de instrucciones, todos los demás trabajos deberán ser ejecutados por un distribuidor oficial.

Utilice únicamente accesorios, aceites o grasas autorizadas por VITO. En caso contrario, se pueden producir lesiones en el usuario o daños en el tractor cortacésped. En caso de dudas deberá ponerse en contacto con un distribuidor oficial.

Por razones de seguridad, los componentes del sistema de inyección de combustible (mangueras, depósito, tapa del depósito y conexiones) deben ser revisados regularmente para detectar daños y fugas. Si es necesario, deben ser cambiados por un distribuidor oficial.

Mantenga siempre las etiquetas de advertencia e indicación limpias y legibles.

Mantenga todos las tuercas y tornillos bien apretados para que el tractor cortacésped esté en condiciones de trabajo seguras.

Si se desmontan componentes o dispositivos de seguridad para realizar trabajos de mantenimiento, deben volver a colocarse correctamente de inmediato.

### **Almacenamiento en caso de períodos de parada más largos**

Nunca almacene el tractor cortacésped con gasolina en el depósito dentro de un edificio. Los vapores de gasolina que se forman pueden entrar en contacto con llamas o chispas e inflamarse.

Guarde el tractor cortacésped en un lugar seco, con el depósito vacío y la reserva de combustible en un compartimento bien cerrado y ventilado. Evite los lugares con alta humedad para evitar la corrosión y el óxido.

Limpie a fondo el tractor cortacésped antes de guardarlo, especialmente durante el período invernal. Almacene el tractor cortacésped en estado operativo.

Asegúrese de que el tractor cortacésped está protegido contra usos indebidos (por ejemplo, por parte de niños).

### **Asistencia Técnica**

El tractor cortacésped sólo debe ser reparado por el servicio de asistencia técnica de la marca, o por personal cualificado, utilizando únicamente piezas de recambio originales.

## INSTRUCCIONES DE MONTAJE

### Montaje del volante

Coloque la máquina sobre una superficie plana y enderece las ruedas delanteras.

1. Introduzca la columna en los acoplamientos y apriete el tornillo. Utilice la llave hexagonal suministrada;
2. Encaje la cubierta de la columna de dirección;
3. Coloque el volante en la columna de dirección, inserte el tornillo y apriételo con la tuerca.

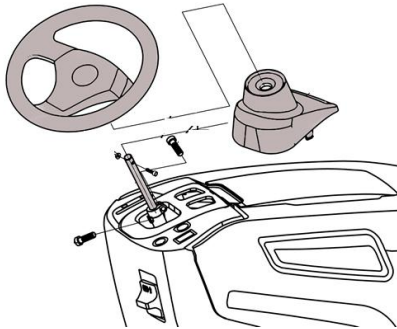

### Montaje del asiento

Fije el asiento a los dos soportes cerca de la batería, utilizando 2 tornillos y 2 tuercas. Para ajustar la distancia entre el asiento y el volante, pulse la palanca de ajuste del asiento y arrástrelo hacia delante o hacia atrás hasta que quede en la posición deseada.

Conecte el enchufe debajo del asiento. De lo contrario, el tractor no funcionará.

### Montaje de la batería

1. Instale la batería en su compartimento;

 Tenga en cuenta la posición de los bornes (+) y (-) de la batería.

2. Conecte los bornes de la batería a las entradas de conexión de la máquina y apriete los 2 tornillos. A continuación, cierre la tapa protectora para que los 2 cables queden en su sitio. Utilice la llave de vaso 8-10 y el destornillador en cruz suministrados;
3. Sujeta la batería con una pequeña tira de caucho.

El tractor funciona con una batería de 12V = 18Ah.

### Montaje del parachoques delantero

1. Monte el soporte izquierdo del parachoques y el soporte derecho del parachoques en el parachoques utilizando 4 tuercas y 4 tornillos. Utilice la llave de vaso 13-15 suministrada;
2. Monte el parachoques delantero en la parte inferior de la estructura utilizando las 4 tuercas y los 4 tornillos. Utilice la llave de vaso 13-15 suministrada.

### Montaje de la placa deflectora trasera

1. Monte el sensor de llenado con un tornillo;
2. Coloque la palanca de tracción (a) que pasa por el orificio (b) (véase la Figura m);
3. Coloque la placa deflectora trasera en la estructura y fíjela con dos tornillos en la parte superior y dos tuercas en la parte inferior;
4. Instale los soportes de la cesta de recogida con dos tornillos y arandelas en cada uno.

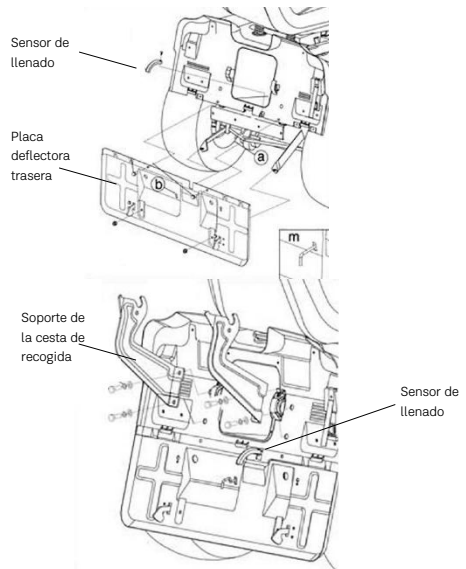

-  Al instalar la placa deflectora trasera, insértela en las 3 partes convexas del deflector de plástico.

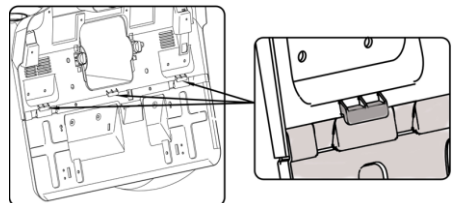

## Montaje de la cesta de recogida

1. Fije el soporte delantero a la estructura superior con cuatro tornillos y tuercas;
2. Fije los soportes laterales a la estructura superior y al soporte delantero utilizando cuatro tornillos y tuercas;

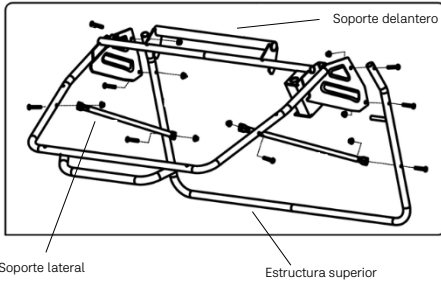

**!** Durante la instalación, los soportes laterales deben montarse en el interior del soporte frontal y de la estructura superior.

3. Instale la bolsa de hierba en la estructura;
4. Fije la cubierta a la estructura con seis tornillos. Instale la placa y fíjela con cuatro tornillos;
5. Coloque la palanca de vaciado en la placa de cubierta e inserte la tuerca y el tornillo.

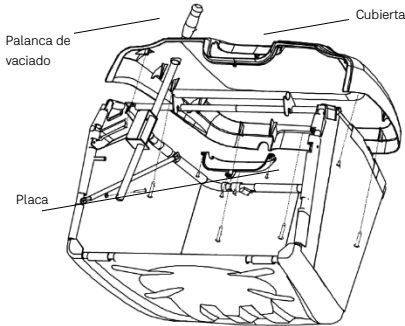

## Colocación de la cesta de recogida en el tractor

Fije la cesta de recogida a los soportes.

Asegúrese de que el tubo inferior de la abertura de la cesta de recogida está sujeto al cierre de seguridad.

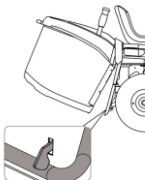

## CONTROLES E INSTRUMENTOS

### Palanca de velocidad

Se utiliza para regular el régimen del motor. Las diferentes posiciones se indican en una etiqueta que muestra los siguientes símbolos:



“CHOKE” arranque en frío

“RÁPIDO” para el régimen máximo del motor

“LENTO” para el régimen mínimo del motor

- La posición “CHOKE” enriquece la gasolina, por lo que sólo puede utilizarse durante el tiempo necesario al realizar un arranque en frío;

Cuando se desplace de una zona a otra, coloque la palanca en una posición entre “LENTO” y “RÁPIDO”;

Durante el corte, cambie a la posición “RÁPIDO”.

### Botón de las cuchillas

El botón de arranque/parada de las cuchillas está situado en la consola derecha, delante del interruptor de encendido.

El botón de arranque/parada de la cuchilla opera el embrague eléctrico. Tire del botón hacia arriba para activar las cuchillas o empujelo hacia abajo para desactivarlas.

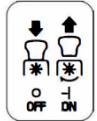

### Interruptor de encendido con llave

Este control accionado por llave tiene 4 posiciones:



“OFF” todo está apagado.



“ON” activa todos los comandos.



“START” enciende el motor de arranque. Si suelta la llave en “START”, volverá automáticamente a “ON”.



La llave permite encender los faros cuando el interruptor está en posición.

### Pedal del freno

El pedal del freno está situado en la parte delantera izquierda. El pedal del freno puede utilizarse para paradas bruscas o para poner el freno de estacionamiento.

### Palanca del freno de estacionamiento

Con la máquina parada:

1. Mantenga pisado el pedal del freno;
2. Levante la palanca del freno de estacionamiento y manténgala en esta posición;
3. Suelte el pedal del freno.

De este modo, las ruedas traseras permanecen bloqueadas.

Para soltar el freno de estacionamiento, pise a fondo el pedal (la palanca del freno de estacionamiento se suelta automáticamente y vuelve a la posición inferior).



El motor sólo puede arrancarse en la posición de frenado/estacionamiento.

### Pedal de transmisión

Este pedal acciona la transmisión en las ruedas y regula las velocidades de avance y marcha atrás de la máquina.

- Para engranar la marcha adelante, presiónela hacia “” con la punta del pie. Al aumentar la presión sobre el pedal, aumenta la velocidad de la máquina;



- La marcha atrás se engrana pisando el pedal con el talón hacia “”;

- El pedal pasa automáticamente a punto muerto al soltarlo.



La marcha atrás sólo puede engranarse con la máquina parada.

### Palanca de ajuste de la altura de corte

Eleva o baja la plataforma de la cuchilla, ajustando así la altura de corte de la hierba.

Esta palanca tiene siete posiciones (indicadas de “1” a “7” en la etiqueta), que corresponden a diferentes alturas entre 30 y 90 mm.

### Palanca de vaciado

Esta palanca de vaciado inclina y vacía el cesto de recogida sin que el usuario tenga que bajarse del tractor.

### Botón de funcionamiento en modo inverso

El botón de funcionamiento en modo inverso se encuentra en la consola del lado derecho, a la izquierda del botón de arranque/parada de las cuchillas. Las cuchillas se detienen al dar marcha atrás. Si desea que las cuchillas sigan girando durante la marcha atrás, mantenga pulsado el botón.

NOTA: No se recomienda segar en marcha atrás.

### INSTRUCCIONES DE FUNCIONAMIENTO

Al utilizar el tractor cortacésped, debe tener en cuenta ciertas precauciones y procedimientos para evitar accidentes, daños y aumentar la eficacia del tractor cortacésped:

- Asegúrese de que arranca el tractor cortacésped a una distancia de más de 3 metros del punto de repostaje;
- Cuando el tractor cortacésped está en ralentí, la cuchilla no gira. De lo contrario, póngase en contacto con el servicio de asistencia técnica para realizar una inspección y resolver el problema;
- Si escucha un ruido inusual o el tractor cortacésped vibra de forma anormal, deje de trabajar e identifique la causa;
- No utilice nunca un tractor cortacésped dañado.

### Presión de los neumáticos

La presión correcta de los neumáticos es la condición principal para garantizar que la plataforma de corte esté horizontal y corte uniformemente.

Desenrosque los tapones de las válvulas y conecte una manguera de aire comprimido con un manómetro a las válvulas.

Las presiones son: DELANTERO 1,2 bar | TRASERO 1,0 bar.

## Palanca de desbloqueo de la transmisión hidrostática

Esta palanca tiene dos posiciones, como se indica en la etiqueta:

“A” = Transmisión engranada: para todos los usos, durante la conducción y la siega;

“B” = Transmisión desembragada: facilita enormemente la manipulación manual de la máquina.





## Combustible

El motor debe funcionar con gasolina.

Los combustibles inadecuados o distintos de los recomendados pueden provocar graves daños en el motor. La gasolina de mala calidad puede dañar el motor, las juntas, las mangueras y el depósito de combustible.

Almacene el combustible en recipientes autorizados y adecuados, en un lugar seguro, seco y fresco, protegido de la luz y el sol. El combustible envejece, así que añada sólo la cantidad que necesite durante unas semanas. No almacene ni utilice combustible que tenga más de 30 días.

 Agite el recipiente de combustible antes de llenar el depósito del tractor cortacésped.

 Se puede formar presión en el depósito, ábralo con cuidado. Evite el contacto directo con la piel y la inhalación de los vapores del combustible.

Cuando llene el depósito de combustible, no añada combustible por encima del nivel máximo de la boca de llenado

## Uso en terrenos inclinados

Sigue sólo en terrenos con una inclinación de hasta 15°.

 El césped en un terreno inclinado debe cortarse de arriba abajo y nunca transversalmente. Al cambiar de dirección, tenga mucho cuidado de que las ruedas delanteras no choquen con ningún obstáculo (como piedras, ramas, raíces, etc.), ya que podrían hacer que la máquina se deslizara lateralmente, volcara o perdiera el control.

 Reduzca la velocidad antes de cualquier cambio de dirección en terrenos inclinados.

## Arranque del motor

 Para arrancar el motor, asegúrese de que la bujía está correctamente colocada y de que la máquina tiene suficiente aceite y combustible.

1. Abra el grifo de combustible;
2. Cierre la cubierta del motor;
3. Siéntese en el asiento;

 Tiene que estar sentado en el asiento para arrancar el tractor.

4. Eleve la plataforma de corte lo máximo posible;
5. Desengrane las cuchillas;
6. No pise el pedal de transmisión;
7. Accione el freno de estacionamiento;
8. Al arrancar en frío, coloque la palanca de velocidad en la posición “CHOKE” indicada en la etiqueta;
9. Si el motor ya está caliente, coloque la palanca entre “LENTO” y “RÁPIDO”;
10. Inserte la llave en el interruptor de encendido y gírela a “ON” para el contacto eléctrico, luego gírela a “START” para arrancar el motor;
11. Suelte la llave cuando arranque el motor.

Cuando el motor arranque, ponga la palanca de velocidad en “LENTO”.

 Si abandona el asiento, el tractor se apagará.

## Marcha atrás

Con la máquina parada, inicie el movimiento de marcha atrás pisando el pedal de transmisión en el sentido



## Cortar el césped

Para iniciar el corte:

- Mueva la palanca de velocidad a la posición "RÁPIDO";
- Eleve la plataforma de corte lo máximo posible;
- Engrane las cuchillas;
- Empezee a avanzar por la hierba, muy despacio y con sumo cuidado, como se ha descrito anteriormente;
- Ajuste la altura de corte y la velocidad, teniendo en cuenta el estado de la hierba. (Altura, densidad y humedad de la hierba).

 Al segar en terrenos inclinados, reduzca la velocidad para garantizar la seguridad.

Sean cuales sean las condiciones, reduzca siempre la velocidad si nota un descenso del régimen del motor.

- Si va demasiado rápido en comparación con la cantidad de hierba que está cortando, no podrá cortar la hierba con la misma eficacia.

Desengrane las cuchillas y eleve la plataforma de corte lo máximo posible siempre que tenga que pasar un obstáculo.

 Esta máquina no ha sido diseñada para segar en marcha atrás. Las cuchillas se detienen cuando la máquina pasa al modo de marcha atrás pisando el pedal de transmisión en el sentido "←". Pulse el botón de funcionamiento en modo inverso (lado izquierdo del volante) para que las cuchillas sigan girando.

## Vaciar la cesta de recogida

Esta operación sólo puede realizarse con las cuchillas desactivadas, de lo contrario el motor se detendrá.

No deje que la cesta de recogida se llene demasiado, ya que podría obstruir el canal de la cesta.

Cuando la cesta de recogida esté llena, oirá un aviso sonoro. En este punto:

- Detenga las cuchillas y el sonido se detendrá;
- Reduzca el régimen del motor;
- Pare el tractor;
- Accione el freno de estacionamiento en terrenos inclinados;
- Tire de la palanca de vaciado hacia fuera e incline la cesta hacia arriba para vaciarla;
- Baje la cesta para que encaje con el cierre de seguridad.

 A veces se oye el aviso sonoro cuando se accionan las cuchillas, incluso cuando se ha vaciado el cesto de recogida. Esto se debe a los trozos de hierba que se quedan en el sensor de llenado.

Para detener el aviso, hay que parar las cuchillas y volver a encenderlas inmediatamente. Si el aviso sonoro continúa, pare el motor, retire la cesta de recogida y retire los recortes de hierba que se hayan acumulado en el sensor.

## Parada del motor

1. Cuando haya terminado de segar, detenga las cuchillas, reduzca el régimen del motor y conduzca la máquina con la plataforma de corte lo más elevada posible;
2. Detenga la máquina, mueva la palanca de velocidad a la posición "LENTO" y apague el motor girando la llave a la posición "OFF";
3. Cuando el motor se pare, cierre el grifo de combustible.

Para mantener la batería cargada, no deje la llave en la posición "ON" cuando el motor no esté en marcha.

 ¡Retire siempre la llave de contacto antes de dejar la máquina desatendida!

## INSTRUCCIONES DE MANTENIMIENTO

 Antes de cualquier trabajo de mantenimiento o limpieza, coloque el tractor cortacésped sobre una superficie nivelada, apague el motor y retire la pipa de la bujía.

 No toque nunca el escape, la bujía u otras partes metálicas del motor mientras éste esté en marcha o inmediatamente después de apagarlo. De lo contrario, pueden producirse quemaduras graves o descargas eléctricas.

## Limpeza del canal de la cesta

La siega de hierba muy alta o húmeda, especialmente a una velocidad excesiva, puede obstruir el canal de la cesta. Si esto ocurre, proceda del siguiente modo:

- Deje de avanzar, apague las cuchillas y el motor;
- Retire la cesta de recogida;
- Retire los recortes de hierba que obstruyan la salida a la cesta.

 Este trabajo sólo puede realizarse con el motor apagado.

## Verificaciones y ajustes

La plataforma de corte debe ajustarse correctamente para obtener un buen corte.

Para obtener buenos resultados de corte, la parte delantera debe estar siempre 5-6 mm más baja que la parte trasera.

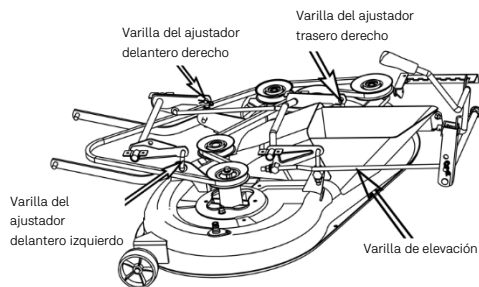

- Coloque la máquina sobre una superficie plana y compruebe la presión de los neumáticos;  
- Coloque bloques de 30 mm bajo el borde delantero de la plataforma y bloques de 35 mm bajo el borde trasero, luego gire la varilla de elevación a la posición «2»;

- Ajuste la varilla del ajustador delantero izquierdo, la varilla del ajustador derecho y la varilla del ajustador trasero derecho para mantener la plataforma en contacto con los bloques;

- Ajuste la varilla de elevación y mantenga la plataforma en contacto con los bloques.

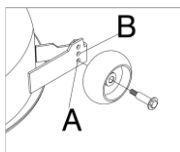

En hierba plana, si es necesario, puede cambiar la posición de la rueda para obtener un corte más bajo.

En céspedes inclinados, la rueda debe colocarse en el orificio "A".

Si tiene alguna pregunta, no dude en ponerse en contacto con su distribuidor.

## Sustitución de las ruedas

Detenga la máquina en una superficie plana y coloque un bloque debajo de una parte resistente de la estructura en el lado donde se cambiará la rueda.

Las ruedas están sujetas por un freno, que puede retirarse con un destornillador de punta plana.

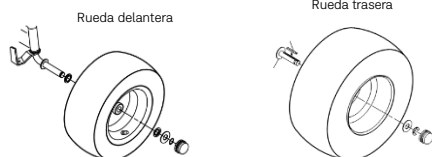

## Fusibles

La máquina está equipada con fusibles de 10A.

Cuando se queman, la máquina se para, la batería se agota gradualmente y la máquina tendrá problemas para encenderse.

Puede encontrar el fusible cerca del contador de horas, bajo el capó.

Retire el fusible y sustitúyalo por otro del mismo tipo.

 Un fusible fundido debe sustituirse siempre por otro del mismo tipo y del mismo amperaje y nunca por otro de diferente amperaje.

## Cuchillas

- Utilice un cabrestante en el parachoques para levantar la parte delantera del tractor cortacésped;
- Inspeccione las cuchillas en busca de daños, grietas y óxido o corrosión excesiva;
- Una cuchilla desafilada puede afilarse, pero una cuchilla demasiado gastada, doblada, agrietada o dañada debe ser sustituida;
- Al instalar las cuchillas debe utilizarse siempre una llave dinamométrica;
- Asegúrese siempre de que los tornillos de las cuchillas estén bien apretados.

## Instalación y sustitución de las cuchillas

Si desmonta las cuchillas para afilarlas o sustituirlas, necesitará una llave dinamométrica para apretar los tornillos. Utilice guantes para manipular las cuchillas, pare el motor y desconecte el cable de la bujía.

Ambas cuchillas deben sustituirse al mismo tiempo.

Las cuchillas son diferentes y giran en sentidos distintos, así que asegúrese de volver a colocarlas en el lugar correcto comprobando la marca de rotación en la parte exterior de cada cuchilla.

- Retire los tornillos con una llave de vaso. Utilice un bloque de madera para evitar que las cuchillas giren al retirar los tornillos. A continuación, retire la cuchilla;

 Uno de los tornillos tiene rosca derecha (desenroscar en sentido antihorario) y el otro tiene rosca izquierda (apretar en sentido horario).

- Monte las cuchillas utilizando los tornillos y arandelas especiales. Asegúrese de instalar las arandelas especiales con el lado cóncavo hacia las cuchillas;
- Apriete el tornillo con una llave dinamométrica. Utilice un bloque de madera para evitar que las cuchillas giren cuando apriete los tornillos. Debe utilizar 40-45 Nm.

## Limpeza de la cesta de recogida

Lave la cesta con una manguera de jardín y déjela secar completamente antes de volver a utilizarla. Utilizar una cesta húmeda hará que se atasque rápidamente.

## Limpeza del filtro de aire

Los filtros de aire sucios reducen la potencia del motor, aumentan el consumo de combustible y dificultan el arranque.

Compruebe y limpie el filtro de aire con agua tibia y jabón. Seque completamente antes de volver a instalar.

El uso de un filtro sucio restringirá el flujo de aire en el carburador, afectando al rendimiento del tractor cortacésped.

Si está dañado o encogido, sustitúyalo por uno nuevo.

1. Retire la tapa desenroscando las asas;
2. Retire el filtro de la carcasa;
3. Compruebe si el filtro está dañado y sustitúyalo si es necesario;
4. Limpie el filtro utilizando un compresor, nunca intente escobar el filtro ya que podría dañarlo;
5. Limpie la suciedad del interior de la carcasa del filtro con un paño húmedo;
6. Vuelva a colocar el filtro en la carcasa y ponga la tapa.

## Comprobación y cambio de aceite del motor

Compruebe siempre el nivel de aceite con la máquina apagada.

- Retire el tapón de llenado de aceite y limpie la varilla;
- Introduzca la varilla en el cuello de llenado de aceite, pero no lo enrosque;
- Compruebe el nivel de aceite indicado en la varilla;
- Si está cerca del nivel inferior, rellene hasta el nivel indicado. No llene demasiado;
- Coloque el tapón en el depósito, asegurándose de que esté bien sujeta.

Vacíe el aceite con el motor caliente. El aceite caliente se escurre más rápida y completamente.

- Limpie la zona de llenado de aceite y, a continuación, retire el tapón del depósito;
- Coloque un recogedor de aceite junto al cortacésped para recoger el aceite usado y desenrosque el desagüe. El aceite usado se escurrirá por el orificio. Déjelo escurrir completamente;
- Apriete el desagüe y rellene con el aceite recomendado (15W40). No llene demasiado. Espere unos minutos a que el aceite se asiente y compruebe que ya está en el nivel deseado.

## Comprobación y sustitución de la bujía

Para garantizar el correcto funcionamiento del motor, la bujía debe estar limpia y con una distancia adecuada entre los electrodos.

Hay varios factores que pueden influir en el funcionamiento de la bujía: un ajuste del carburador y combustible incorrectos, y un filtro de aire sucio. Estos factores provocan acumulaciones de partículas en los electrodos de la bujía, lo que provoca averías y dificultades de arranque.

Si el tractor cortacésped tiene poca potencia o dificultad para arrancar, compruebe la bujía antes de realizar cualquier otra comprobación.

1. Saque la pipa, desenrosque la bujía con la llave suministrada y compruebe que está limpia. Si está sucia, elimine el hollín con un cepillo;
2. Mida la distancia entre los electrodos con una herramienta adecuada. La distancia debe ser de entre 0,7 - 0,8 mm. Si es necesario, doble el electrodo hasta que se alcance la distancia adecuada;
3. Coloque la bujía con la mano para no dañar la rosca y apriete para comprimir la arandela de sellado utilizando la llave suministrada;
4. Si la bujía no chispea al arrancar, cámbiela.



Una bujía suelta puede sobrecalentarse y provocar daños en el motor.



Utilice siempre el tipo de bujía recomendada por el fabricante. El uso de una bujía incorrecta puede dañar el cilindro.

## Lubricación

Aplique grasa con una bomba en las zonas indicadas. Aplique dos o tres disparos de lubricante y limpie el exceso.

Lubrique con aceite las zonas indicadas. Limpie la zona, aplique unas gotas de aceite y luego limpie las gotas o derrames.

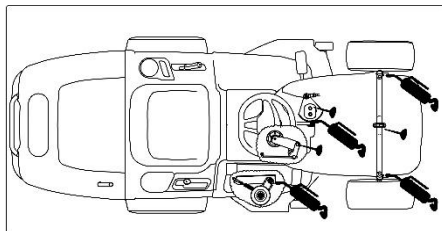

## Almacenamiento y limpieza

### Almacenamiento

La preparación del almacenamiento durante largos periodos es vital para evitar problemas y prolongar la vida útil del tractor cortacésped.

Nunca almacene el tractor cortacésped con gasolina en el depósito. Según la región y las condiciones de almacenamiento, la gasolina puede deteriorarse y oxidarse, causando daños en el carburador y en el sistema de combustible, arranques difíciles y bloqueos causados por el depósito de partículas.

Cargar la batería siempre que sea necesario o en largos periodos de inactividad.

Antes del almacenamiento, realice el siguiente procedimiento:

1. Vacíe el depósito;
2. Haga funcionar el motor hasta que se detenga por falta de combustible;
3. Desconecte la batería.

### Limpieza

Limpie bien el tractor cortacésped después de cada uso. Elimine cualquier residuo que se haya acumulado en la cuchilla. Un manejo cuidadoso protege la máquina y prolonga su vida útil.

Conecte una manguera de agua a la conexión y déjela funcionar durante unos minutos, con las cuchillas en movimiento. Al lavar, la plataforma de corte debe colocarse en la posición más baja.

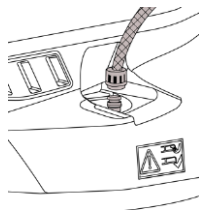

## PROTECCIÓN DEL MEDIO AMBIENTE



El embalaje está compuesto de materiales reciclables, que puede desechar a través de los puntos de reciclaje locales.



¡No tire nunca las máquinas de combustión a la basura doméstica!

Los residuos como el aceite viejo, el combustible, el lubricante, los filtros y las piezas de desgaste pueden ser perjudiciales para los seres humanos, los animales y el medio ambiente, por lo que deben ser eliminados o reciclados adecuadamente.

Asegúrese de que el tractor cortacésped desactivado sea encaminado y eliminado de forma ecológica en un centro de reciclaje.

Puede obtener información sobre la eliminación del tractor cortacésped usado en las entidades locales responsables por el reciclaje.

## ATENCIÓN AL CLIENTE

WhatsApp: +351 967 817 569

E-mail: [support@vito-tools.com](mailto:support@vito-tools.com)

## CERTIFICADO DE GARANTÍA

La garantía de este producto está en conformidad con la ley vigente a partir de la fecha de compra. Por lo tanto, debe guardar el comprobante de compra durante ese período de tiempo. La garantía cubre cualquier defecto de fabricación, material o funcionamiento, así como los repuestos y el trabajo necesario para su reparación.

Quedan excluidos de la garantía el uso indebido del producto, las reparaciones efectuadas por personas no autorizadas o no cualificadas y los daños causados por el uso del mismo.

Garantía del motor y de la transmisión si el mantenimiento se realiza en un centro de servicio autorizado o especializado.

El incumplimiento de las normas de seguridad, funcionamiento y mantenimiento descritas en este manual puede resultar en daños, de los que será responsable el usuario, y en consecuencia la pérdida de la garantía.

## PLAN DE MANTENIMIENTO

Acción	Antes de cada uso	Siempre que sea necesario	Cada 25 horas	Cada 50 horas	Cada 100 horas
Comprobación del aceite del motor	✓				
Comprobación de la presión de los neumáticos	✓				
Controles y comprobaciones de seguridad	✓				
Limpieza del equipo		✓			
Comprobación general del sistema de corte (cuchillas, tornillos, soportes, etc.)			✓		
Comprobación de la correa de transmisión			✓		
Comprobación de la correa de las cuchillas			✓		
Lubricación general		✓	✓		
Sustitución de las cuchillas		✓			✓
Sustitución de rodamientos y soportes de las cuchillas					✓ (1)
Sustitución de la correa de transmisión		✓ (1)			
Sustitución de la correa de las cuchillas		✓ (1)			
Primer cambio de aceite del motor				✓ (1)	
Cambio de aceite del motor					✓ (1)
Limpieza del filtro de aire		✓			
Comprobación y ajuste de la bujía		✓		✓	
Limpieza del depósito de combustible					✓ (1)
Sustitución del filtro de combustible		✓ (1)			
Sustitución del filtro de aire					✓ (2)
Sustitución de la bujía		✓			

(1) El procedimiento debe ser realizado por un centro de servicio autorizado o especializado.

(2) Realice el mantenimiento con mayor frecuencia cuando la máquina se utilice en zonas polvorientas.

## PREGUNTAS FRECUENTES / RESOLUCIÓN DE PROBLEMAS

Problema	Causa probable	Solución
La iluminación no funciona	El conector del cable del faro no está conectado.	Pare la llave en la posición "STOP" y conecte el cable de los faros.
	Bombillas defectuosas.	Pare la llave en la posición "STOP" y sustituya las bombillas.
	La batería no está conectada correctamente.	Conecte el cable rojo al borne (+) de la batería y el cable negro al borne (-) de la batería.
	Interruptor de encendido defectuoso.	Sustituya el interruptor de encendido.
	Batería defectuosa.	Pruebe y cargue o sustituya la batería.
	Cortocircuito en el haz de cables.	Póngase en contacto con su distribuidor o servicio de asistencia técnica.
El motor de arranque no arranca el motor	No se cumplían las condiciones de arranque.	Asegúrese de que se cumplen todas las condiciones de arranque.
	No hay combustible en el depósito.	Pare la llave en la posición "STOP" y rellene el depósito de combustible.
	Mal contacto entre el cable y el polo de la batería.	Compruebe las conexiones.
	Batería agotada o defectuosa.	Pruebe y cargue o sustituya.
	Fusible defectuoso.	Sustituya el fusible. Si el fusible se funde repetidamente, determine la causa (normalmente un cortocircuito).
	Filtro de aire obstruido.	Limpie el filtro de aire.
	Bujía defectuosa.	Compruebe la conexión de la bujía, límpiela o sustitúyala.
	Pedal del freno defectuoso.	Póngase en contacto con el servicio de asistencia técnica.
	Interruptor de freno/embrague no accionado.	Ponga el botón de las cuchillas en la posición de apagado;
	Relé de arranque defectuoso.	Sustituya el relé.
El motor funciona de forma irregular	Interruptor de encendido defectuoso.	Sustituya el interruptor de encendido.
	Problema con el carburador.	Póngase en contacto con su distribuidor o servicio de asistencia técnica.
	Filtro de aire bloqueado.	Limpie o sustituya el filtro de aire.
	Ventilación del depósito de combustible bloqueada.	Compruebe y sustituya el filtro de combustible si es necesario. Vacíe el depósito de combustible y rellénelo con combustible nuevo.
El motor parece débil	La hierba está demasiado alta.	Reduzca la velocidad de marcha en función de la altura de la hierba y/o aumente la altura de corte.
	Filtro de aire bloqueado.	Limpie o sustituya el filtro de aire.
	Régimen del motor demasiado bajo.	Aumente el regulador.
	Velocidad de marcha demasiado alta.	Reduzca la velocidad.
	Bujía defectuosa.	Sustituya la bujía.
El motor parece débil	Ventilación del depósito de combustible bloqueada.	Compruebe y sustituya el filtro de combustible si es necesario. Vacíe el depósito de combustible y rellénelo con combustible nuevo.

La batería no se carga	Fusible defectuoso.	Sustituya el fusible. Si el fusible se funde repetidamente, determine la causa (normalmente un cortocircuito).
	Mal contacto entre polos y cables.	Compruebe las conexiones.
La máquina no se pone en marcha	El freno está accionado.	Mantenga pisado el pedal del freno y suelte el freno de estacionamiento, soltando el pedal del freno lentamente para que la máquina empiece a moverse hacia delante.
	Transmisión desembragada.	Engranar transmisión. (ver <b>"Palanca de desbloqueo de la transmisión hidrostática"</b> )
	No está sentado en el asiento.	Siéntese en el asiento.
Fuertes vibraciones	Cuchillas sueltas.	Compruebe y apriete las cuchillas.
	Motor suelto.	Compruebe y apriete todos los tornillos de la estructura y del motor.
	Desequilibrio en una o ambas cuchillas como consecuencia de un daño.	Póngase en contacto con su distribuidor o servicio de asistencia técnica.
	Desequilibrio en una o ambas cuchillas debido a un exceso de hierba.	Limpie las cuchillas.
	Correa dañada.	Sustituya la correa.
Resultados de corte débiles o desiguales	Cuchillas desafiladas o desgastadas.	Afile o sustituya las cuchillas.
	Diferentes presiones de aire en los neumáticos.	Compruebe la presión de los neumáticos.
	Ajuste de la plataforma de corte.	Compruebe y ajuste la plataforma de corte.
	Hierba grande y/o húmeda.	Ajuste la altura de corte y la velocidad de marcha a las condiciones de corte.
	Velocidad de marcha demasiado alta.	Reduzca la velocidad.
	Hierba atascada en la plataforma de corte.	Limpie bien el interior de la plataforma.
	El canal de la cesta está bloqueado.	Retire la cesta de recogida y limpie el canal de la cesta.

**MACHINE DESCRIPTION AND PACKAGING CONTENT**

HYDROSTATIC LAWN TRACTOR 86 CM – VITCRH86



List of Components	
1	Front wheel
2	Exhaust
3	Front bumper
4	Headlights
5	Bonnet
6	Steering wheel
7	Throttle lever
8	Seat
9	Battery
10	Cutting height adjustment lever
11	Grass collector
12	Brake pedal
13	Rear wheel
14	Water hose fitting
15	Mowing deck wheel
16	Grass collector emptying lever
17	Ignition switch
18	Blades button
19	Hour meter (under the bonnet)
20	Parking brake lever
21	Hydrostatic transmission pedal

Packaging Content	
1	Lawn tractor VITCRH86
1	Steering column and splined hub
1	Steering column cover
1	Steering wheel
1	Bumper
2	Bumper brackets
1	Seat
1	Rear deflector plate
1	Set of spark plug and double open-end wrenches
1	Set of screws and washers
1	Grass collector
2	Ignition keys
1	Instruction manual

Technical Data	
Engine:	4-stroke combustion
Power [hp   kW]:	10.5   7.8
Engine displacement [cc]:	452
No-load rotational speed [rpm]:	2600
Fuel:	Petrol
Fuel tank [L]:	7.5
Engine brand:	Loncin
Engine oil:	15W40
Engine oil sump [L]:	1.2
Cutting diameter [mm]:	860
Cutting levels [mm]:	7: 30 – 90
Recommended mowing area [m <sup>2</sup> ]:	3500
Grass collector capacity [L]:	245
Maximum speed [km/h]:	8.8 forward   4.5 reverse
Transmission:	Hydrostatic
Sound power level (L <sub>WA</sub> ) [dB]:	100
Product weight [Kg]:	189.5
Product dimensions [mm]:	2305 x 960 x 1110

### Symbols



Security alert or warning.



To reduce the risk of injury, the user must read the instruction manual.



No smoking or open flames.



Fire or explosion hazard.



Burn hazard.



Risk of injury.





Respect the safety distance.



Packaging made from recycled materials.

## GENERAL SAFETY AND USE INSTRUCTIONS

 When using a lawn tractor and gardening equipment, you should consider certain basic safety measures to avoid the risk of fire, electric shock and personal injury.

 Always read the safety, operating and maintenance instructions before you start using the lawn tractor or other gardening equipment. Keep this instruction manual for future reference.

### General

These preventive measures are essential for your safety. Always use the lawn tractor with care, aware of your responsibility and bearing in mind that the user is responsible for any accidents caused to third parties or their property.

The lawn tractor may only be used by people who have read the instruction manual and are familiar with its handling. Before the first use, the user must obtain adequate and practical instructions. The user must be instructed by the seller or another competent person on how to use the lawn tractor. The instruction manual is an integral part of the lawn tractor and must always be supplied.

Familiarise yourself with the control devices and how to use the lawn tractor. In particular, the user needs to know how to stop the lawn tractor and the combustion engine quickly.

Do not use the lawn tractor if you are not both physically and mentally well. Do not use the lawn tractor if you are tired or under the influence of alcohol, drugs, or medication.

If you suffer from any health problems, ask your doctor about the possibility of working with the lawn tractor.

 People with cardiac devices (pacemakers) should not use this type of lawn tractor or be near them without medical advice.

This lawn tractor's ignition system produces a small electromagnetic field. Its influence on some active or passive medical implants cannot be completely ruled out. To reduce the risk of serious or fatal injuries, people with cardiac devices should consult their doctor and the implant manufacturer before using the lawn tractor.

Never allow the equipment to be used by children, people with limited physical, sensory or mental capabilities, people with a lack of experience and knowledge of the equipment or other people who are unfamiliar with the operating instructions.

 This lawn tractor may only be used as described in this instruction manual. Any other use that could be dangerous and cause injury to the user or damage to the lawn tractor is not permitted

For safety reasons, any alterations to the lawn tractor other than the assembly of accessories authorised by the manufacturer are prohibited. The warranty will be voided if you alter it in any way.

You can get more information on the authorized accessories from your official VITO dealer.

### Refuelling and handling petrol

Petrol is toxic and highly flammable. Keep petrol only in jerry cans designed and approved for this purpose. Never use bottles or similar containers to remove or store service products such as fuel. Someone, especially children, could accidentally drink them.

Always screw and tighten tank and fuel container caps. This reduces the risk of fuel spillage. Defective caps must be replaced.

 Keep petrol away from sparks, flames, heat sources or other ignition sources. Do not smoke near petrol containers and the lawn tractor with petrol on the tank, or during the refuelling process.

Refill and empty the lawn tractor fuel tank outdoors only. Refuelling with petrol must be done before starting the combustion engine and with the lawn tractor placed on the ground, on a level surface.

Before refuelling, shut off the engine, let it cool down and open the cap gently to allow the excess pressure in the tank to dissipate slowly.

Do not overfill the fuel tank. To allow the fuel room to expand, never add fuel above the lower edge of the filler neck. In addition, respect the use instructions for the combustion engine.

If petrol overflows, clean up any spilt fuel immediately. The combustion engine should only be started after the petrol spill has been cleaned. Any attempt at ignition should be avoided until the petrol vapours have volatilised (dry with a cloth).

If you get any petrol on your clothes, they must be changed.

### Transporting the lawn tractor

Do not transport the lawn tractor with the combustion engine running. Before transport, switch off the combustion engine and wait until the cutting accessories have completely stopped.

The lawn tractor should only be transported with a cold combustion engine and no fuel. This prevents fuel spillage during transport.

### Before you start operating

Make sure that the lawn tractor is only used by people familiar with the instruction manual.



Check the fuel system for leaks, particularly visible parts such as the tank, tank cap and flexible hose connections. In the event of leaks or damage, do not start the combustion engine and have the lawn tractor repaired by an official dealer.

Pay attention to the area you are going to use the lawn tractor in and check for any possible obstacles or objects (coiled wires, pieces of metal). If it is not possible to remove the objects or obstacles, mark them so that they do not come into contact with the cutting accessories when using the lawn tractor.

Before starting the lawn tractor:

- Check the lawn tractor to ensure that it is assembled correctly and to guarantee its safety and performance;
- Make sure the spark plug cap (connector) is connected to the spark plug;
- Make sure the safety devices are in perfect condition and function properly. Never use the lawn tractor if the safety devices are missing, inhibited, damaged or worn out;
- Replace any defective parts as well as all other worn-out and damaged parts;
- After assembling the accessories and before using the lawn tractor, you must run a test at maximum no-load speed for some time. Check for misaligned moving parts or any other condition that could affect the operation of the lawn tractor. Make sure all rotating parts run smoothly, without abnormal noises;
- Carry out all necessary adjustments and work. If you have any questions or difficulties, contact your official VITO dealer;
- Take into account local regulations on the hours it is allowed to use the lawn tractor with a combustion engine and the permitted noise level.

### While working



Keep third parties at least 15m away from the lawn tractor's operating area. Never work while animals or people, especially children, are in the danger zone. When using the lawn tractor, particles can be projected at high speed and cause injury.

Keep a safe distance from objects (vehicles and glass) to avoid material damage.

If two or more people are working simultaneously in the same area, they must keep a safe distance from each other to prevent accidents and injuries.

Work only in daylight or with good artificial lighting. Do not use the lawn tractor at night or whenever it is not possible to have a clear view of the work area.

Never use the lawn tractor in adverse meteorological conditions such as dense fog, rain, strong wind, storms or lightning.

When using the lawn tractor, adopt a stable position and always keep your balance.

Keep all parts of your body away from the cutting accessory when using the lawn tractor.

Always wear personal protective equipment and clothing. Properly wearing a visor or goggles, dust mask, hearing protection, anti-slip safety footwear, long-sleeved clothing, gloves, helmet and shin guards reduces the risk of injury.

Clothing worn during the operation of the lawn tractor must be adequate, tight and closed, for example, a work boiler suit. Do not wear loose clothing or jewellery. Keep hair, clothing and gloves away from moving parts.

When working, always wear sturdy footwear with non-slip soles that completely covers the foot.

 In the event of nausea, headaches, vision problems (e.g. reduced field of vision), hearing problems, dizziness, reduced ability to concentrate, stop work immediately. These symptoms can be caused by high exhaust gas concentrations.

The combustion engine produces harmful exhaust gases as soon as it starts running. These gases contain toxic carbon monoxide, a colourless, odourless gas, as well as other harmful substances. The combustion engine must never be started in enclosed or poorly ventilated spaces.

While using the lawn tractor plan rest breaks and avoid using it for extended periods of time. The permanent vibrations are very harmful.

Never try to remove material wrapped around the cutting accessories and their guards while the engine is running, or the cutting equipment is rotating. Stop the engine and wait for the cutting accessories to fully stop before removing the material wrapped around the blade shaft.



A high amount of vibrations can cause damage to the circulatory and nervous systems, especially in people with circulatory problems. Consult a doctor if you experience any symptoms that could be caused by the vibrations. These symptoms, which occur mainly in the fingers, hands or wrists, include, for example, loss of sensation, pain, muscle weakness, skin discolouration or an unpleasant tingling sensation.

The control and safety devices installed on the lawn tractor must not be removed or inhibited.

## Maintenance and cleaning

When carrying out any cleaning, adjustment, repair or maintenance work, always wear gloves and place the lawn tractor on a firm and level surface.



Keep the spark plug cap away from the spark plug, as an unintentional spark can cause burns or electric shock. The contact of the spark plug with the spark plug cap may cause an accidental start of the combustion engine.



Allow the lawn tractor to cool down before carrying out maintenance work on the combustion engine, exhaust manifold and muffler. It can reach temperatures of 80°C or higher.

Check the lawn tractor frequently, especially before storage (e.g. before the winter period), for any signs of wear and damage.

For safety reasons, replace all worn or damaged parts immediately so that the lawn tractor is always in perfect operating condition.

Cleaning:

The lawn tractor must be thoroughly cleaned after each use.

Clean the engine by hand (avoid introducing water into the air filter and exhaust). Avoid wetting the controls and other equipment/accessories that are difficult to dry (water stimulates the appearance of corrosion and rust).

Do not use aggressive cleaning products. These products may damage plastics and metals, jeopardising the safe operation of the lawn tractor.

To avoid fire hazards, the ventilation slots and exhaust must remain free of flammable residues.

**Maintenance:**

Only maintenance work described in this instruction manual may be carried out, all other work must be conducted by an official dealer.

Only use accessories, oils or greases authorized by VITO. Failure to do so may result in personal injuries or damages to the lawn tractor. If you have any questions, please contact an official dealer.

For safety reasons, the fuel conductive components (fuel hoses, tank, tank cap and couplings) should be checked regularly, to detect any damage or leaks. If necessary, they should be replaced by an official dealer.

Keep warning and information stickers always clean and legible.

Make sure all nuts and screws are well tightened to ensure a safe operation.

If you remove any components or safety devices to perform maintenance work, they must be reinstalled correctly immediately.

---

**Long-term storage**

---

Never store the lawn tractor with petrol in the tank inside a building. Petrol vapours may come into contact with flames or sparks and ignite.

Store the lawn tractor in a dry place, with an empty tank and the fuel reserve in a well-sealed and well-ventilated compartment. Avoid places with high humidity to avoid the appearance of corrosion and rust.

Clean the lawn tractor thoroughly before storage, especially in the winter. Store the lawn tractor in an operational state.

Make sure the lawn tractor is protected against misuse (e.g. by children).

---

**Technical Assistance**

---

The lawn tractor should only be repaired by the brand's technical assistance service, or by qualified personnel, using only original spare parts.

## ASSEMBLY INSTRUCTIONS

### Assembling the steering wheel

Place the machine on a flat surface and straighten the front wheels.

1. Fit the column into the couplings and tighten the screw. Use the hex key that has been supplied;
2. Fit the steering column cover;
3. Place the steering wheel on the steering column, insert the screw and tighten it with the nut.

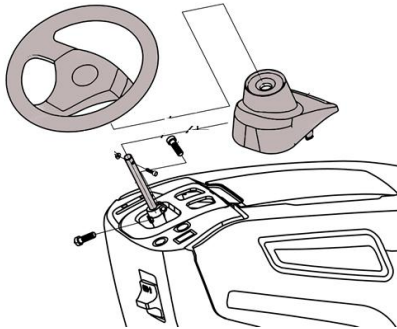

### Assembling the seat

Attach the seat to the two brackets near the battery, using 2 screws and 2 nuts. To adjust the distance between the seat and the steering wheel, press the seat adjustment lever and drag the seat forwards or backwards until it is in the desired position.

Connect the plug under the seat. Otherwise, the tractor will not work.

### Assembling the battery

1. Install the battery in its compartment;

 Respect the position of the battery's (+) and (-) terminals.

2. Connect the battery terminals to the machine's connection inputs and tighten the 2 screws. Then close the protective cap so that the 2 cables stay in place. Use the 8-10 drive socket and the screwdriver supplied;
3. Secure the battery with a small rubber band.

The tractor runs on a 12V = 18Ah battery.

### Assembling the front bumper

1. Fit the left bumper bracket and the right bumper bracket to the bumper using 4 nuts and 4 screws. Use the 13-15 drive socket supplied;
2. Fit the front bumper to the underside of the frame using the 4 nuts and 4 screws. Use the 13-15 drive socket supplied.

### Assembling the rear deflector plate

1. Fit the fill level sensor with a screw;
2. Fit the traction lever (a) that goes through the hole (b) (see Figure m);
3. Fit the rear deflector plate to the frame and secure using two screws at the top and two nuts at the bottom;
4. Install the grass collector brackets using two screws and washers on each one.

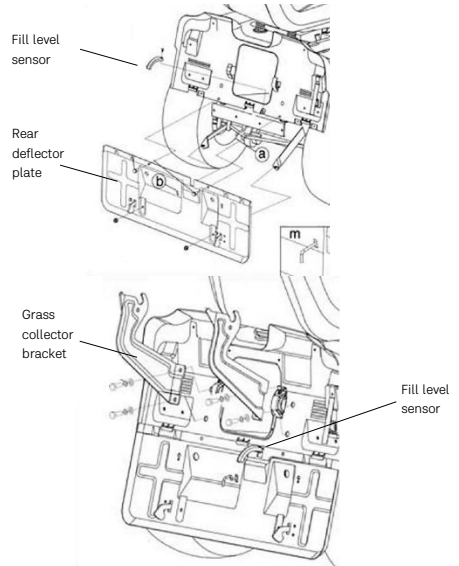

 When installing the rear deflector plate, insert it into the 3 convex parts of the plastic deflector.

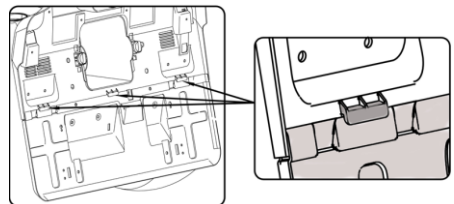

## Assembling the grass collector

1. Fit the front bracket to the upper structure using four screws and nuts;
2. Fit the side brackets to the upper structure and front bracket using four screws and nuts;

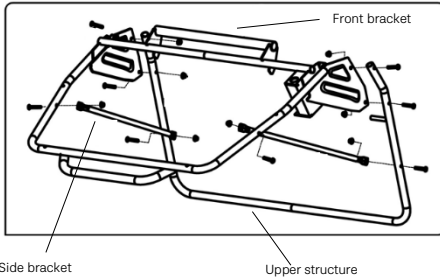

**!** During installation, the side brackets must be mounted on the inside of the front bracket and upper structure.

3. Install the grass bag on the structure;
4. Fit the cover to the structure using six screws. Install the plate and secure it using four screws;
5. Place the emptying lever on the grass collector cover plate and insert the nut and screw.

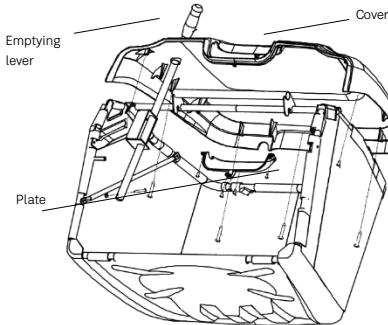

## Mounting the grass collector on the tractor

Attach the grass collector to the brackets.

Make sure that the lower tube of the grass collector opening is attached to the safety catch.

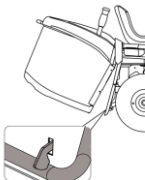

## CONTROLS AND INSTRUMENTS

### Throttle lever

It serves to regulate the engine's revs. The different positions are indicated on a label showing the following symbols:



'CHOKE' cold start

'FAST' for maximum engine speed

'SLOW' for minimum engine speed

- The 'CHOKE' position enriches the fuel, so it can only be used for as long as necessary when performing a cold start;
- When moving from one area to another, set the lever to a position between 'SLOW' and 'FAST';
- While mowing, switch to the 'FAST' position.

### Blades button

The blade start/stop button is located on the right-hand console, in front of the ignition switch.

The blade start/stop button operates the electric clutch. Pull the button up to engage the blades or push the button down to disengage the blades.

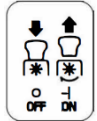

### Ignition key switch

This key-operated control has 4 positions:



'OFF' everything is switched off.



'ON' activates all commands.



'START' switches on the starter. If you release the key at 'START', it will automatically return to 'ON'.



The key allows you to switch on the headlights when the switch is in position.

### Brake pedal

The brake pedal is located on the front left-hand side. The brake pedal can be used for sudden stops or to set the parking brake.

### Parking brake lever

With the machine stopped:

1. Keep the brake pedal pressed down;
2. Lift the parking brake lever and hold it in this position;
3. Release the brake pedal.

In this way, the rear wheels remain locked.

To release the parking brake, fully step on the pedal (the parking brake lever is automatically released and returns to the down position).



The engine can only be started in the brake/parking position.

### Transmission pedal

This pedal engages the transmission at the wheels and regulates the forward and reverse speeds of the machine.

- To engage the forward gear, press it towards '  ' with the tip of your foot. As you increase the pressure on the pedal, the speed of the machine increases;



- Reverse gear is engaged by stepping on the pedal with the heel towards '  ';

- The pedal automatically goes into neutral when released.



Reverse gear can only be engaged when the machine is stationary.

### Cutting height adjustment lever

Raises or lowers the mowing deck, thus adjusting the grass cutting height.

This lever has seven positions (indicated from '1' to '7' on the label), which correspond to different heights between 30 and 90 mm.

### Emptying lever

This emptying lever tilts and empties the grass collector without the user having to get off the tractor.

### Reverse mode operation button

The reverse mode operating button is located on the right-hand console, to the left of the blade start/stop button. The blades stop when you reverse. If you want the blades to continue turning during reverse, keep the button pressed.

NOTE: Mowing in reverse is not recommended.

### OPERATING INSTRUCTIONS

When using the lawn tractor, you should take certain precautions and operating procedures into account to avoid accidents, damage and improve its performance:

- Make sure that you start the lawn tractor at more than 3m from the fuelling point;
- When the tractor is idling, the blade does not rotate. Otherwise, contact the technical assistance service to conduct an inspection and resolve the issue;
- If you hear an unusual noise or the lawn tractor vibrates abnormally, stop working and identify the cause;
- Never use a damaged lawn tractor.

### Tyre pressure

Correct tyre pressure is the main condition for ensuring that the mowing deck is horizontal and cuts evenly.

Unscrew the valve caps and connect a compressed air hose with a pressure gauge to the valves.

The pressures are: FRONT 1.2 bar | REAR 1.0 bar.

## Hydrostatic transmission disengagement lever

This lever has two positions, as shown on the label:

'A' = Transmission engaged: for all uses, during driving and mowing;

'B' = Disengaged transmission: this makes manual handling of the machine much easier.

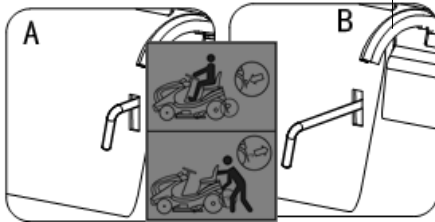



## Fuel

The engine is designed to run on petrol.

Unsuitable fuels or fuels other than those recommended can lead to serious engine damage. Poor quality petrol can damage the engine, gaskets, hoses and fuel tank.

Store fuel in authorised and suitable containers in a safe, dry and cool place, protected from light and sun. Fuel ages, so only put in the amount you need for a few weeks. Do not store or use fuel with more than 30 days.

 Shake the fuel container before filling the lawn tractor's tank.

 Pressure may form inside the tank, so it must be opened carefully. Avoid direct skin contact and inhalation of fuel vapours.

When refilling the fuel tank, do not add fuel above the maximum level of the filler neck.

## Use on sloping ground

Mow only on slopes with a maximum inclination of 15°.

 Lawns on a slope must be cut up and down and never across. When changing direction, be very careful so that the front wheels don't hit any obstacles (such as stones, branches, roots, etc.), which could cause the machine to slide sideways, tip over or make you lose control.

 Reduce speed before any change of direction on slopes.

## Starting the engine

 To start the engine, make sure that the spark plug is fitted correctly and that the machine has enough oil and fuel.

1. Open the fuel tap;
2. Close the engine cover;
3. Get on the seat;

 You must be on the seat to start the tractor.

4. Raise the mowing deck as high as possible;
5. Disengage the blades;
6. Do not step on the transmission pedal;
7. Engage the parking brake;
8. When starting cold, move the throttle lever to the 'CHOKE' position shown on the label;
9. If the engine is already warm, position the lever between 'SLOW' and 'FAST';
10. Insert the key into the ignition and turn to 'ON' for the electrical contact, then turn to 'START' to start the engine;
11. Release the key when the engine starts.

When the engine starts, move the throttle lever to 'SLOW'.

 If you leave the seat, the tractor will switch off.

## Reverse

When the machine is stationary, start the reverse gear movement by stepping on the transmission engagement

pedal in the direction .

## Mowing the lawn

To start mowing:

- Move the throttle lever to the 'FAST' position;
- Raise the mowing deck as high as possible;
- Engage the blades;
- Start moving forward on the grass, very slowly and with the utmost care, as previously described;
- Adjust the cutting height and speed, considering the condition of the grass. (Height, density and humidity of the grass).



When mowing on sloping ground, reduce speed to ensure your safety.

Whatever the conditions are, always reduce speed if you notice a drop in engine speed.

- If you go too fast compared to the amount of grass being cut, you won't be able to cut the grass as effectively.

Disengage the blades and raise the mowing deck as high as possible whenever you need to pass an obstacle.



This machine has not been approved for mowing in reverse. The blades stop when the machine goes into reverse mode by stepping on the transmission pedal in the

direction '←'. Press the reverse mode operating button (left-hand side of the steering wheel) to keep the blades turning.

## Emptying the grass collector

This operation can only be done with the blades switched off, otherwise the engine will stop.

Do not let the grass collector get too full, as this could block the collector's channel.

When the grass collector is full, you will hear an audio signal. At this time:

- Switch off the blades and the noise will stop;
- Lower the engine speed;
- Stop the tractor;
- Engage the parking brake on slopes;
- Pull out the emptying lever and tilt the basket upwards to empty it;
- Lower the basket so that it connects with the safety catch.



Sometimes the audio signal can be heard when the blades are switched on, even after the grass collector has been emptied. This is due to bits of grass getting into the fill level sensor.

To stop the signal, switch off the blades and then switch them on immediately. If the audio signal continues, stop the engine, remove the grass collector and remove any grass clippings that have accumulated on the sensor.

## Stopping the engine

1. Once you have finished mowing, switch off the blades, reduce the engine speed and drive the machine with the mowing deck raised as high as possible;
2. Stop the machine, move the throttle lever to the 'SLOW' position and switch off the engine by turning the key to the 'OFF' position;
3. Once the engine has stopped, turn off the fuel tap.

To keep the battery charged, do not leave the key in the 'ON' position when the engine is not running.



Always remove the key from the ignition before leaving the machine unattended!

## MAINTENANCE INSTRUCTIONS



Before any maintenance or cleaning work, place the lawn tractor on a levelled surface, switch off the engine and pull out the spark plug cap.



Never touch the exhaust, spark plug, or other metal parts of the engine while the engine is running or immediately after turning it off. This can lead to severe burns or electric shock.

## Cleaning the collector's channel

Mowing very tall or wet grass, particularly at excessively high speed, can block the collector's channel. If this happens, proceed as follows:

- Stop moving, switch off the blades and the engine;
- Remove the grass collector;
- Remove any grass clippings that are blocking the outlet to the collector.



This work can only be done when the engine is switched off.

## Checks and adjustments

The mowing deck must be properly adjusted to obtain a good cut.

For good cutting results, the front should always be 5-6 mm lower than the rear.

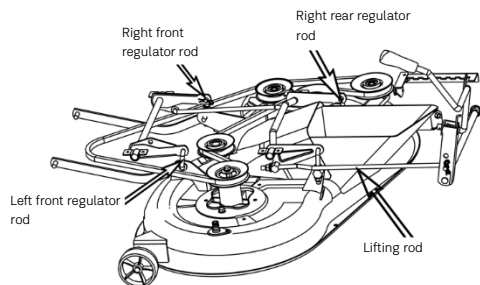

- Place the machine on a flat surface and check the tyre pressure;

- Place 30 mm blocks under the front edge of the deck and 35 mm blocks under the rear edge, then turn the lifting rod to position '2';

- Adjust the front left regulator rod, right regulator rod and rear right regulator rod to keep the deck in contact with the blocks;

- Adjust the lifting rod and keep the deck in contact with the blocks.

On flat lawns, if necessary, you can change the position of the wheel to obtain a lower cut.

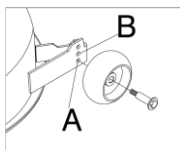

On sloping lawns, the wheel must be placed in hole 'A'.

If you have any questions, don't hesitate to contact your dealer.

## Replacing the wheels

Stop the machine on a flat surface and place a block under a sturdy part of the frame on the side where the wheel will be changed.

The wheels are held in place by a bracket, which can be removed with a flathead screwdriver.

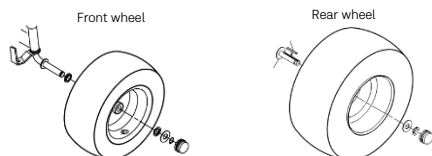

## Fuses

The machine is equipped with 10A fuses.

When they blow, the machine stops, the battery gradually drains, and the machine has problems starting.

You can find the fuse near the hour meter under the bonnet.

Remove the fuse and replace it with a fuse of the same type.

**!** A blown fuse must always be replaced by one of the same type with the same amperage and never by one with a different amperage.

## Blades

- Use a winch on the bumper to lift the front of the lawn tractor;
- Inspect the blades for damage, cracks and excessive rust or corrosion;
- A blunt blade can be sharpened, but a blade that is too worn, bent, cracked or damaged should be replaced;
- A torque wrench should always be used when installing the blades;
- Always make sure that the blades screws are tight.

## Blade installation and replacement

If you remove the blades to sharpen or replace them, you will need a torque wrench to tighten the screws. Always wear gloves when handling the blades, stop the engine and disconnect the spark plug cable.

Both blades must be replaced at the same time.

The blades are different and rotate in different directions, so make sure you put them back in the right place by checking the rotation mark on the outside of each blade.

- Remove the screws with a drive socket. Use a block of wood to prevent the blades from turning when you remove the screws. Then take out the blade;

**!** One of the screws has a right-hand thread (unscrew anticlockwise) and the other has a left-hand thread (tighten clockwise).

- Fit the blades using the special screws and washers. Make sure you install the special washers with the concave side facing the blades;
- Tighten the screw with a torque wrench. Use a block of wood to prevent the blades from turning when tightening the screws. You should use 40-45 Nm.

### Cleaning the grass collector

Clean the collector with a garden hose and leave it to dry completely before using it again. Using a wet collector will lead to it clogging up quickly.

### Cleaning the air filter

Dirty air filters reduce engine power, increase fuel consumption and make start-ups more difficult.

Check and clean the air filter with warm soapy water. Let it dry completely before installing again.

A dirty filter will restrict the air flow in the carburettor which will affect the performance of the lawn tractor.

If it is damaged or shrunk, replace it with a new one.

1. Remove the cover by unscrewing the handles;
2. Remove the filter from the housing;
3. Check the filter for damage and replace if necessary;
4. Clean the filter using a compressor, never try to brush the filter as this could damage it;
5. Wipe dirt off the inside of the filter housing using a damp cloth;
6. Reinstall the filter in the box and put the cover on.

### Checking and changing engine oil

Always check the oil level with the machine switched off.

- Remove the oil filler cap and clean the dipstick;
- Insert the dipstick into the oil filler neck, but do not twist it in;
- Check the oil level indicated on the dipstick;
- If you are close to the bottom level, fill to the level indicated. Do not overfill it;
- Put the cap on the tank, making sure it is securely fastened.

Drain the oil while the engine is hot. Hot oil drains quicker.

- Clean the oil filling area and then remove the tank cap;
- Place an oil collector next to the lawn tractor to catch the used oil and unscrew the drain. The used oil will drain through the hole. Leave it to drain completely;
- Tighten the drain and fill with the recommended oil (15W40). Do not overfill. Allow a few minutes for the oil to settle and then check that it is already at the desired level.

### Checking and changing the spark plug

To ensure a proper engine operation, the spark plug must be clean and with adequate gap between the electrodes.

There are several factors that can affect the operation of the spark plug: incorrect adjustment of the carburettor and fuel, and a dirty air filter. These factors cause particle accumulations in the spark plug electrodes, which leads to operating problems and difficult start-ups.

If the lawn tractor is running low or presents troubles starting, check the spark plug condition before making any further inspections.

1. Remove the cap, unscrew the spark plug with the supplied wrench and check if it is clean. If it's dirty, remove the soot with a brush;
2. Measure the gap between the electrodes with an appropriate tool. The gap should be between 0.7 - 0.8 mm. If necessary, bend the electrode until it reaches the appropriate gap;
3. Place the spark plug with your hand to prevent damage to the thread and tighten to compress the sealing washer, using the provided wrench;
4. If the spark plug does not spark on start-up, replace it.



A loose spark plug can overheat and damage the engine.



Always use the type of spark plug recommended by the manufacturer. Using the wrong spark plug can damage the cylinder.

### Lubrication

Apply grease with a pump to the areas shown. Apply two or three shots of lubricant and wipe off the excess.

Lubricate the areas shown with oil. Clean the area, apply a few drops of oil and then wipe up the drops or spillages.

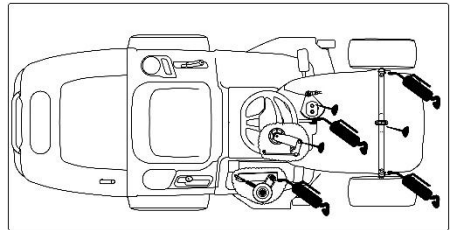

## Storage and cleaning

### Storage

Storage preparation for long periods is vital to avoid problems and extend the service life of the lawn tractor.

Never store the lawn tractor with petrol in the tank. Depending on the region and storage conditions, petrol can deteriorate and oxidize, causing damages in the carburettor and fuel system, difficult starts and clogging caused by particle accumulation.

Charge the battery whenever necessary or in extended periods of downtime.

Before storage proceed as follows:

1. Empty the fuel tank;
2. Run the engine until it stops due to the lack of fuel;
3. Switch off the battery.

### Cleaning

The lawn tractor must be thoroughly cleaned after each use. Remove any residue that has accumulated on the blade. Careful handling protects the lawn tractor and extends its service life.

Connect a water hose to the fitting and leave it running for a few minutes, with the blades moving. When cleaning, the mowing deck should be placed in the lowest position.

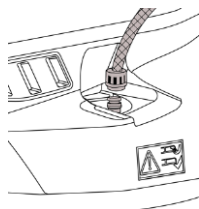

## ENVIRONMENTAL POLICY

 The packaging is made up of recyclable materials, which you can dispose on local recycling points.

 Never dispose of combustion machines alongside domestic waste!

Waste such as old oil, fuel, lubricant, filters and worn-out parts can harm humans, animals and the environment, therefore they must be properly disposed of or recycled.

Make sure that the deactivated lawn tractor is sent to separate collection facilities for recovery and recycling.

You can get more information regarding the disposal of the lawn tractor through the local entity in charge of recycling.

## CUSTOMER SERVICE

WhatsApp: +351 967 817 569

E-mail: [support@vito-tools.com](mailto:support@vito-tools.com)

## WARRANTY CERTIFICATE

The warranty for this product is in accordance with the law in force from the date of purchase. You should, therefore, keep your proof of purchase during this period. The warranty covers any manufacturing defect in material or operation, as well as the spare parts and work needed for its repairing.

Excluded from the warranty are the misuse of the product, any repairs conducted by unauthorised or non-specialised individuals as well as any damage caused by its use.

Engine and transmission warranty if serviced by an authorised or specialised service centre.

Failure to comply with the safety, operation and maintenance rules described in this manual may result in damage, for which the user is responsible, and consequently the loss of warranty.

## MAINTENANCE PLAN

Intervention	Before each use	Whenever necessary	Every 25 hours	Every 50 hours	Every 100 hours
Checking the engine oil	✓				
Checking tyre pressure	✓				
Safety controls and checks	✓				
Cleaning the equipment		✓			
General check of the cutting system (blades, screws, brackets, etc.)			✓		
Checking the drive belt			✓		
Checking the blade belt			✓		
General lubrication		✓	✓		
Replacing the blades		✓			✓
Replacement of bearings and blade supports					✓ (1)
Replacing the drive belt		✓ (1)			
Replacing the blade belt		✓ (1)			
First engine oil change				✓ (1)	
Engine oil change					✓ (1)
Cleaning the air filter		✓			
Checking and adjusting the spark plug		✓		✓	
Cleaning the fuel tank					✓ (1)
Replacing the fuel filter		✓ (1)			
Replacing the air filter					✓ (2)
Replacing the spark plug		✓			

(1) The procedure must be conducted by an authorised or specialised service centre.

(2) Conduct a more frequent maintenance when the machine is used in dusty areas.

**FREQUENTLY ASKED QUESTIONS/TROUBLESHOOTING**

Problem	Probable cause	Solution
The headlights do not work	The headlight cable connector is not connected.	Turn the key to the 'STOP' position and switch on the headlight cable.
	Faulty light bulbs.	Turn the key to the 'STOP' position and replace the light bulbs.
	The battery is not properly connected.	Connect the red cable to the battery's (+) terminal and the black cable to the battery's (-) terminal.
	Faulty ignition switch.	Replace the ignition switch.
	Faulty battery.	Test and charge or replace the battery.
The starter won't start the engine	Short-circuit in the cable harness.	Contact your dealer or the technical assistance service.
	The start-up conditions were not met.	Make sure all the start-up conditions have been met.
	There is no fuel in the tank.	Turn the key to the 'STOP' position and refill the fuel tank.
	Poor contact between the cable and the battery pole.	Check the connections.
	Dead or defective battery.	Test and charge or replace it.
	Faulty fuse.	Replace the fuse. If the fuse blows repeatedly, determine the cause (usually a short-circuit).
	Clogged air filter.	Clean the air filter.
	Faulty spark plug.	Check the spark plug connection, clean or replace it.
	Faulty brake pedal	Contact the technical assistance service.
The engine works irregularly	Brake/clutch switch not pressed.	Set the blades switch to the 'OFF' position.
	Faulty starter relay.	Replace the relay.
	Faulty ignition switch.	Replace the ignition switch.
	Problem in the carburettor.	Contact your dealer or the technical assistance service.
The engine seems weak	Blocked air filter.	Clean or replace the air filter.
	Blocked fuel tank ventilation.	Check and replace the fuel filter if necessary. Empty the fuel tank and refill with new fuel.
	The grass is too tall.	Reduce the driving speed according to the height of the grass and/or raise the cutting height.
	Blocked air filter.	Clean or replace the air filter.
The battery doesn't charge	The engine speed is too low.	Increase the speed.
	The driving speed is too high.	Set a lower driving speed.
	Faulty spark plug.	Replace the spark plug.
	Blocked fuel tank ventilation.	Check and replace the fuel filter if necessary. Empty the fuel tank and refill with new fuel.
The machine won't move	Faulty fuse.	Replace the fuse. If the fuse blows repeatedly, determine the cause (usually a short-circuit).
	Poor contact between poles and cables.	Check the connections.
The machine won't move	The brake is engaged.	Keep the brake pedal pressed and release the parking brake, then slowly release the brake pedal so that the machine starts to move forwards.
	Disengaged transmission.	Engage transmission (see <b>'Hydrostatic transmission disengagement lever'</b> ).
	You are not on the seat.	Get on the seat.

Strong vibrations	Loose blades.	Check and tighten the blades.
	Loose engine.	Check and tighten all frame and engine screws.
	Imbalance in one or both blades as a result of damage.	Contact your dealer or the technical assistance service.
	Imbalance in one or both blades due to excess grass.	Clean the blades.
	Damaged chain.	Replace the chain.
Weak or uneven mowing results.	Blunt or worn-out blades.	Sharpen or replace the blades.
	Different air pressures in the tyres.	Check the tyre pressures.
	Adjustment of the mowing deck.	Check and adjust the mowing deck.
	Tall and/or wet grass.	Adjust the cutting height and driving speed to the cutting conditions.
	The driving speed is too high.	Reduce the driving speed.
	Adjustment of the mowing deck.	Clean the inside of the deck properly.
	The collector's channel is blocked.	Remove the grass collector and clean the collector's channel.

## DESCRIPTION DE LA MACHINE ET CONTENU DE L'EMBALLAGE

TRACTEUR TONDEUSE HYDROSTATIQUE 86 CM – VITCRH86



Liste de Composants	
1	Roue avant
2	Échappement
3	Pare-chocs avant
4	Phares
5	Capot
6	Volant
7	Levier de vitesse
8	Siège
9	Batterie
10	Levier de réglage de la hauteur de coupe
11	Collecteur d'herbe
12	Pédale de frein
13	Roue arrière
14	Raccord pour tuyau d'eau
15	Roue du plateau de coupe
16	Levier de vidange du collecteur d'herbe
17	Commutateur d'allumage
18	Bouton des lames
19	Compteur d'heures de travail (sous le capot)
20	Levier de frein de stationnement
21	Pédale de transmission hydrostatique

Contenu de l'Emballage	
1	Tracteur tondeuse VITCRH86
1	Colonne de direction et moyeu cannelé
1	Couvercle de la colonne de direction
1	Volant
1	Pare-chocs
2	Supports de pare-chocs
1	Siège
1	Défecteur arrière
1	Jeu de clés à bougies et plate double
1	Jeu de vis et de rondelles
1	Collecteur d'herbe
2	Clés de contact
1	Mode d'emploi

Données Techniques	
Moteur :	Combustion 4T
Puissance [cv   kW] :	10,5   7,8
Cylindrée [cc] :	452
Rotation à vide [tpm] :	2600
Carburant :	Essence
Réservoir de carburant [L] :	7,5
Marque du moteur :	Loncin
Huile du moteur :	15W40
Carter d'huile du moteur [L] :	1.2
Diamètre de coupe [mm] :	860
Niveaux de coupe [mm] :	7 : 30 – 90
Surface de tonte recommandée [m²]:	3500
Capacité du collecteur d'herbe [L] :	245
Vitesse maximale [km/h] :	8,8 avant   4,5 arrière
Transmission :	Hydrostatique
Niveau de puissance acoustique (L <sub>WA</sub> ) [dB] :	100
Poids du produit [Kg] :	189,5
Dimensions du produit [mm] :	2305 x 960 x 1110

## Symboles



Avertissements liés à la sécurité ou remarques importantes.



Pour éviter tout risque de blessure, l'utilisateur est prié de lire le mode d'emploi.



Interdiction de fumer ou d'allumer un feu.



Risque d'incendie ou d'explosion.



Risque de brûlures.



Risque de blessures.





Respectez la distance de sécurité.



Emballage fabriqué à partir de matériaux recyclés.

## INSTRUCTIONS GÉNÉRALES DE SÉCURITÉ ET D'UTILISATION

 Lorsque vous utilisez un tracteur tondeuse ou un équipement de jardinage, vous devez respecter certaines mesures de sécurité de base afin d'éviter les risques d'incendie, d'électrocution et de blessures.

 Lisez toujours les instructions de sécurité, d'utilisation et d'entretien avant de commencer à utiliser le tracteur tondeuse ou autre équipement de jardinage. Veillez à conserver ce mode d'emploi pour toute référence ultérieure.

### Général

Ces mesures préventives sont essentielles pour votre sécurité. Utilisez toujours le tracteur tondeuse avec prudence, de manière responsable et en tenant compte du fait que l'utilisateur est responsable des éventuels accidents causés à des tiers ou à leurs biens.

Le tracteur tondeuse ne doit être utilisé que par des personnes qui ont lu le mode d'emploi et qui sont familiarisées avec son maniement. Avant la première utilisation, l'utilisateur doit obtenir des instructions appropriées et pratiques. L'utilisateur doit être instruit par le revendeur ou une autre personne compétente sur l'utilisation du tracteur tondeuse. Le mode d'emploi est une partie essentielle du tracteur tondeuse et doit toujours être fourni.

Familiarisez-vous avec les dispositifs de contrôle et l'utilisation du tracteur tondeuse. En particulier, l'utilisateur doit savoir comment arrêter rapidement le tracteur tondeuse et le moteur à combustion.

N'utilisez le tracteur tondeuse que si vous vous trouvez en bonne condition physique et mentale. N'utilisez pas le tracteur tondeuse si vous êtes fatigué ou sous l'influence de l'alcool, de drogues ou de médicaments.

Si vous souffrez d'un problème de santé, demandez l'avis à votre médecin avant d'utiliser le tracteur tondeuse.

 Les personnes portant un stimulateur cardiaque (pacemaker) ne doivent pas utiliser ce type de tracteur tondeuse ni s'en approcher sans avis médical.

Le système d'allumage de cette tracteur tondeuse produit un champ électromagnétique. L'influence sur certains implants médicaux actifs ou passifs ne peut être totalement exclue. Pour réduire le risque de blessures graves ou mortelles, les personnes porteuses d'implants cardiaques doivent consulter leur médecin et le fabricant de l'implant avant d'utiliser le tracteur tondeuse.

Ne laissez jamais le tracteur tondeuse être utilisé par des enfants, des personnes dont les capacités physiques, sensorielles ou mentales sont limitées, des personnes manquant d'expérience et de connaissance du tracteur ou d'autres personnes ne connaissant pas les instructions d'utilisation.

 Ce tracteur tondeuse ne doit être utilisé que de la façon décrite dans ce mode d'emploi. Toute autre utilisation qui peut être dangereuse et causer des blessures à l'utilisateur ou endommager le tracteur tondeuse n'est pas autorisée.

Pour des raisons de sécurité, toute modification du tracteur tondeuse autre que le montage d'accessoires autorisés par le fabricant est interdit. Toute modification effectuée annulera le droit à la garantie.

Vous pouvez obtenir des informations sur les accessoires autorisés auprès de votre distributeur officiel VITO.

### Ravitaillement et manipulation de l'essence

L'essence est toxique et trop inflammable. Stockez uniquement l'essence dans des bidons homologués pour cet effet. N'utilisez jamais de bouteilles ou de produits similaires pour retirer ou ranger des produits de service, comme le carburant. Quelqu'un, en particulier les enfants, peut accidentellement les boire.

Serrez toujours les bouchons des réservoirs et des bidons de carburant. Cela réduit le risque de déversement de carburant. Les bouchons défectueux doivent toujours être remplacés.

 Tenez l'essence à l'écart des étincelles, des flammes, des sources de chaleur ou d'autres sources d'inflammation. Ne fumez pas à proximité des bidons ou du tracteur tondeuse avec essence, ni pendant le procès de remplissage.

Ne faites le plein et ne videz le réservoir de carburant du tracteur tondeuse qu'à l'extérieur. Le ravitaillement en essence doit être réalisé avant le démarrage du moteur à combustion et avec le tracteur tondeuse posé sur le sol, sur une surface plane.

Avant le ravitaillement, arrêtez le moteur, laissez-le refroidir et ouvrez le bouchon soigneusement de manière à dissiper lentement la surpression dans le réservoir.

Ne remplissez pas trop le réservoir de carburant. Pour permettre au carburant de se dilater, n'ajoutez jamais de carburant au-dessus du bord inférieur du goulot de remplissage. Veuillez également respecter les instructions d'utilisation du moteur à combustion.

Si l'essence déborde, nettoyez immédiatement tout l'essence déversée. Le moteur à combustion ne doit être démarré qu'après avoir nettoyé complètement l'essence. Toute tentative d'allumage doit être évitée jusqu'à ce que les vapeurs d'essence se soient volatilisées (essuyer).

Si l'essence entre en contact avec vos vêtements, ceux-ci doivent être changés.

### Transport du tracteur tondeuse

Transportez le tracteur tondeuse uniquement quand le moteur à combustion est éteint. Avant le transport, éteignez le moteur à combustion et attendez l'arrêt complet des accessoires de coupe.

Transportez toujours le tracteur tondeuse avec le moteur à combustion froid et sans carburant. Cela permet d'éviter les déversements de carburant pendant le transport.

### Avant de commencer à travailler

Assurez-vous que le tracteur tondeuse n'est utilisé que par des personnes familiarisées avec le mode d'emploi.



Vérifiez l'étanchéité du système d'alimentation en carburant, en particulier les pièces visibles telles que le réservoir, le bouchon du réservoir et les raccords. En cas de fuites ou de dommages, ne démarrez pas le moteur à combustion et faites réparer le tracteur tondeuse par un distributeur officiel.

Faites attention à la zone où vous allez utiliser le tracteur tondeuse et vérifiez qu'il n'y a pas d'obstacles ni d'objets (fils enroulés, morceaux de métal). S'il n'est pas possible d'enlever les objets ou les obstacles, marquez-les de manière à ce qu'ils n'entrent pas en contact avec les accessoires de coupe lors de l'utilisation de le tracteur tondeuse.

Avant le démarrage du tracteur tondeuse :

- Effectuez un contrôle pour vous assurer que le tracteur tondeuse est monté correctement et pour garantir la sécurité et les performances du tracteur ;
- Assurez-vous que le capuchon (connecteur) est bien connecté à la bougie d'allumage ;
- Assurez-vous que les dispositifs de sécurité sont en parfait état et fonctionnent correctement. N'utilisez jamais le tracteur tondeuse si les dispositifs de sécurité sont manquants, endommagés ou usés ;
- Remplacez les pièces défectueuses ainsi que toutes les autres pièces usées ou endommagées ;
- Après avoir installé les accessoires et avant d'utiliser le tracteur tondeuse, testez-le à pleine vitesse sans charge pendant un certain temps. Vérifiez le mauvais alignement des pièces mobiles ou toute autre condition susceptible d'affecter le bon fonctionnement du tracteur tondeuse. Vérifiez si toutes les pièces mobiles tournent doucement, sans bruits anormaux ;
- Effectuez tous les réglages et travaux nécessaires. Si vous avez des questions, contactez votre distributeur officiel VITO ;
- Tenez compte des réglementations locales concernant les heures pendant lesquelles il est permis d'utiliser un tracteur tondeuse à moteur à combustion et le niveau de bruit autorisé.

### Au cours du travail



Tenez les tiers à l'écart de la zone d'utilisation du tracteur tondeuse, à une distance d'au moins 15 mètres. Ne travaillez jamais lorsque des animaux ou des personnes, en particulier des enfants, se trouvent dans la zone de danger. Lors de l'utilisation du tracteur tondeuse, des particules peuvent être projetées à grande vitesse et provoquer des blessures.

Gardez également une distance de sécurité par rapport aux objets (véhicules et vitres) afin d'éviter tout dommage matériel.

Lorsque deux ou plusieurs personnes travaillent simultanément dans la même zone, des distances de sécurité doivent être maintenues pour éviter les accidents et les blessures.

Travaillez uniquement à la lumière naturelle ou avec un bon éclairage artificiel. N'utilisez pas le tracteur tondeuse la nuit ou si vous n'arrivez pas à avoir une vue claire de la zone de travail.

N'utilisez jamais le tracteur tondeuse dans des conditions météorologiques défavorables, telles qu'un brouillard épais, des pluies ou des vents violents, des orages ou des éclairs.

Pendant l'utilisation du tracteur tondeuse, adoptez une position stable et gardez toujours votre équilibre.

Tenez toutes les parties de votre corps éloignées de l'accessoire de coupe lorsque vous utilisez le tracteur tondeuse.

Portez toujours des vêtements et équipement de protection individuelle. Le port d'une visière ou de lunettes, d'un masque anti-poussière, d'une protection auditive, de chaussures de sécurité antidérapantes, de vêtements à manches longues, de gants, d'un casque et des protège-tibias, dans des conditions appropriées, réduit le risque de blessure.

Les vêtements portés lors de l'utilisation du tracteur tondeuse doivent être adéquats, ajustés et fermés, par exemple une combinaison de travail. Ne portez pas de vêtements amples ou de bijoux. Tenez les cheveux, les vêtements et les gants à l'écart des pièces en rotation.

Lorsque vous travaillez, portez toujours des chaussures résistantes avec une semelle anti-glissante qui couvre entièrement le pied.

 En cas de nausées, de maux de tête, de problèmes de vision (par exemple, réduction du champ de vision), de problèmes d'audition, de vertiges, de diminution de la capacité de concentration, arrêtez immédiatement le travail. Ces symptômes peuvent être causés par des concentrations de gaz d'échappement trop élevées.

Le moteur à combustion produit des gaz d'échappement toxiques dès son démarrage. Ces gaz contiennent du monoxyde de carbone toxique, un gaz incolore et inodore, ainsi que d'autres substances nocives. Le moteur à combustion ne doit jamais être démarré dans des espaces clos ou mal ventilés.

Lorsque vous utilisez le tracteur tondeuse prévoyez des pauses et évitez de l'utiliser pendant de longues périodes. Les vibrations permanentes sont nocives pour la santé.

N'essayez jamais de retirer le matériau enroulé autour des accessoires de coupe et de leurs protections lorsque le moteur tourne ou que l'équipement de coupe est en rotation. Arrêtez le moteur et attendez que les accessoires de coupe s'arrêtent avant de retirer le matériau enroulé autour d'axe de la lame.

 Une grande charge de vibrations peut endommager les systèmes circulatoire et nerveux, en particulier chez les personnes souffrant de problèmes circulatoires. Consultez un médecin si vous ressentez des symptômes qui pourraient être causés par les vibrations. Ces symptômes, qui se manifestent principalement au niveau des doigts, des mains ou des poignets, comprennent, par exemple, la perte de sensation, la douleur, la faiblesse musculaire, la décoloration de la peau ou des picotements désagréables.

Les dispositifs de contrôle et de sécurité installés sur le tracteur tondeuse ne peuvent pas être enlevés ou inhibés.

## Entretien et nettoyage

Pour les travaux de nettoyage, de réglage, de réparation ou d'entretien, portez toujours des gants, arrêtez le tracteur et placez-le sur une surface ferme et plane.

 Tenez le capuchon de la bougie d'allumage éloigné, car une étincelle accidentelle peut causer des brûlures ou des chocs électriques. Le contact accidentel entre la bougie d'allumage et le capuchon de la bougie peut entraîner un démarrage intempestif du moteur à combustion.

 Laissez le tracteur tondeuse refroidir avant d'effectuer des travaux d'entretien dans la zone du moteur à combustion, du collecteur d'échappement et du silencieux. Des températures de 80°C et supérieures peuvent être atteintes.

Vérifiez fréquemment le niveau d'usure et d'endommagement du tracteur tondeuse, en particulier avant de le ranger (par exemple avant la période hivernale).

Remplacez immédiatement les pièces usées ou endommagées pour des raisons de sécurité, afin que le tracteur tondeuse soit toujours en bon état de fonctionnement.

Nettoyage :

Le tracteur tondeuse doit être soigneusement nettoyé après chaque utilisation.

Nettoyez le moteur à la main (évitée de mettre de l'eau dans le filtre à air et l'échappement). Évitez de mouiller les dispositifs de commande et autres équipements/accessoires difficiles à sécher (l'eau stimule la corrosion et la rouille).

N'utilisez pas de produits de nettoyage agressifs. Ces produits peuvent endommager les plastiques et les métaux, compromettant ainsi la sécurité de fonctionnement du tracteur tondeuse.

Pour éviter les risques d'incendie, les ouïes d'aération et l'échappement doivent être exemptes de résidus inflammables.

Entretien :

Seuls les travaux d'entretien décrits dans ce mode d'emploi peuvent être effectués, tous les autres travaux doivent être réalisés par un distributeur officiel.

N'utilisez que des accessoires, huiles ou lubrifiants autorisés par VITO. Sinon, vous risquez de vous blesser ou d'endommager le tracteur tondeuse. En cas de doute, vous devez contacter un distributeur officiel.

Pour des raisons de sécurité, les composants du système d'alimentation en carburant (tuyaux d'alimentation en carburant, réservoir, bouchon du réservoir et raccords) doivent être vérifiés régulièrement pour détecter des dommages et des fuites. Si nécessaire, ils doivent être remplacés par un distributeur officiel.

Gardez toujours les autocollants d'alerte et d'avertissement propres et lisibles.

Assurez-vous que tous les écrous et les vis sont bien serrés afin que le tracteur tondeuse puisse fonctionner en toute sécurité.

Si vous retirez des composants ou des dispositifs de sécurité pour effectuer des travaux d'entretien, ils doivent être immédiatement remis en place correctement.

### **Stockage en cas d'arrêt prolongé**

Ne rangez jamais le tracteur tondeuse avec de l'essence dans le réservoir à l'intérieur d'un bâtiment. Les vapeurs d'essence qui se forment peuvent entrer en contact avec des flammes ou des étincelles et s'enflammer.

Rangez le tracteur tondeuse dans un endroit sec, avec le réservoir vide et la réserve de carburant dans un compartiment bien fermé et bien ventilé. Évitez les endroits où l'humidité est élevée afin d'éviter la corrosion et la rouille.

Nettoyez soigneusement le tracteur tondeuse avant de le ranger, en particulier pendant l'hiver. Rangez le tracteur tondeuse dans un état opérationnel.

Veillez à ce que le tracteur tondeuse soit protégé contre toute utilisation impropre (par exemple par des enfants).

### **Assistance Technique**

Le tracteur tondeuse ne doit être réparé que par le service d'assistance technique de la marque ou par du personnel qualifié, en utilisant uniquement des pièces de rechange d'origine.

## INSTRUCTIONS DE MONTAGE

### Montage du volant

Placez la machine sur une surface plane et redressez les roues avant.

1. Introduisez la colonne dans les raccords et serrez la vis. Utilisez la clé hexagonale fournie ;
2. Montez le couvercle de la colonne de direction ;
3. Placez le volant sur la colonne de direction, insérez la vis et serrez-la avec l'écrou.

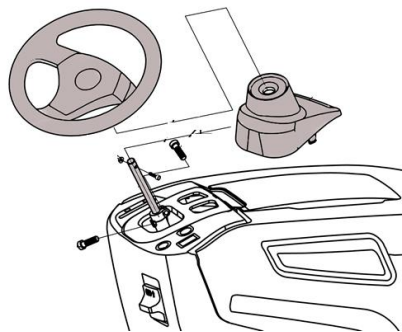

### Montage du siège

Fixez le siège aux deux supports situés près de la batterie, à l'aide de 2 vis et de 2 écrous. Pour régler la distance entre le siège et le volant, appuyez sur le levier de réglage du siège et faites glisser le siège vers l'avant ou vers l'arrière jusqu'à ce qu'il soit dans la position souhaitée.

Branchez la prise sous le siège. Sinon, le tracteur ne fonctionnera pas.

### Montage de la batterie

1. Installez la batterie dans son compartiment ;

**!** Observez la position des bornes (+) et (-) de la batterie.

2. Connectez les bornes de la batterie aux entrées de connexion de la machine et serrez les 2 vis. Refermez ensuite le capuchon de protection de manière à ce que les 2 câbles soient en place. Utilisez la douille 8-10 et le tournevis cruciforme fournis ;
3. Fixez la batterie à l'aide d'un petit morceau de caoutchouc.

Le tracteur fonctionne avec une batterie de 12V = 18Ah.

### Montage du pare-chocs avant

1. Fixez le support de pare-chocs gauche et le support de pare-chocs droit au pare-chocs à l'aide de 4 écrous et de 4 vis. Utilisez la douille 13-15 fournie ;
2. Fixez le pare-chocs avant sur le dessous de la structure à l'aide des 4 écrous et des 4 vis. Utilisez la douille 13-15 fournie.

### Montage du déflecteur arrière

1. Fixez le capteur de remplissage à l'aide d'une vis ;
2. Montez le levier de traction (a) qui passe par le trou (b) (voir Figure m) ;
3. Fixez le déflecteur arrière à la structure et fixez-le à l'aide de deux vis dans la partie supérieure et de deux écrous dans la partie inférieure ;
4. Installez les supports du collecteur d'herbe en utilisant deux vis et des rondelles sur chacun d'eux.

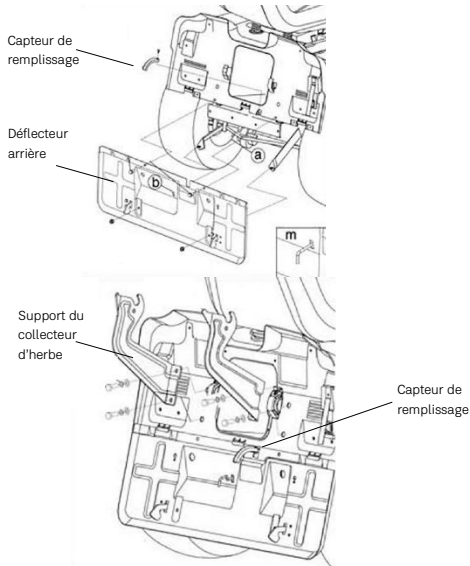

**!** Lors de l'installation du déflecteur arrière, insérez-le dans les 3 parties convexes du déflecteur en plastique.

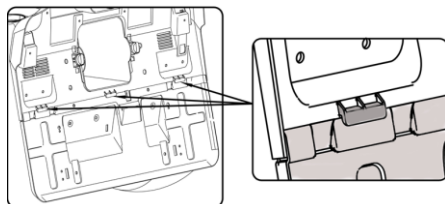

## Montage du collecteur d'herbe

1. Fixez le support avant à la structure supérieure à l'aide de quatre vis et écrous ;
2. Fixez les supports latéraux à la structure supérieur et au support avant à l'aide de quatre vis et écrous ;

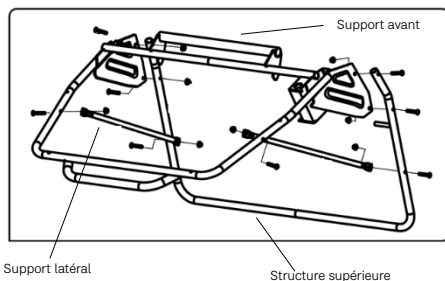

**!** Lors de l'installation, les supports latéraux doivent être montés à l'intérieur du support avant et de la structure supérieure.

3. Installez le sac à herbe sur la structure ;
4. Fixez le couvercle à la structure à l'aide de six vis. Installez la plaque et fixez-la à l'aide de quatre vis ;
5. Placez le levier de vidange sur la plaque de recouvrement du collecteur d'herbe et insérez l'écrou et la vis.

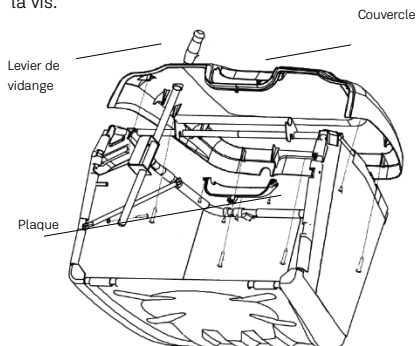

## Mise en place du collecteur d'herbe sur le tracteur

Fixez le collecteur d'herbe aux supports.

Assurez-vous que le tube inférieur de l'ouverture du collecteur d'herbe est fixé à la languette de sécurité.

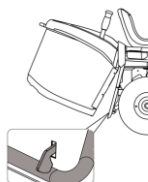

## CONTRÔLES ET INSTRUMENTS

### Levier de vitesse

Il est utilisé pour réguler le régime du moteur. Les différentes positions sont indiquées sur une étiquette comportant les symboles suivants :



- « CHOKE » démarrage à froid
- « RAPIDE » pour le plein régime du moteur
- « LENT » pour le régime moteur minimum

- La position « CHOKE » enrichit le carburant, de sorte qu'il ne peut être utilisé que le temps nécessaire lors d'un démarrage à froid ;

- Lorsque vous vous déplacez d'une zone à l'autre, réglez le levier sur une position comprise entre « LENT » et « RAPIDE » ;

- Pendant la tonte, mettez le levier en position « RAPIDE ».

### Bouton des lames

Le bouton de marche/arrêt des lames est situé sur la console de droite, devant le commutateur d'allumage.

Le bouton de marche/arrêt de la lame actionne l'embrayage électrique. Tirez le bouton vers le haut pour engager les lames ou poussez le bouton vers le bas pour désengager les lames.

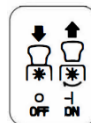

### Commutateur d'allumage

Cette commande à clé a 4 positions :



« OFF » tout est éteint.



« ON » active toutes les commandes.



« START » met en marche le démarreur. Si vous relâchez la clé à « START », elle revient automatiquement à « ON ».



La clé permet d'allumer les phares lorsque le commutateur est dans cette position.

### Pédale de frein

La pédale de frein est située à l'avant gauche. La pédale de frein peut être utilisée pour les arrêts brusques ou pour serrer le frein de stationnement.

## Levier de frein de stationnement

Avec la machine arrêtée :

1. Maintenez la pédale de frein enfoncée ;
2. Soulevez le levier du frein de stationnement et maintenez-le dans cette position ;
3. Relâchez la pédale de frein.

Les roues arrière restent ainsi bloquées.

Pour desserrer le frein de stationnement, appuyez à fond sur la pédale (le levier du frein de stationnement est automatiquement desserré et revient en position basse).

 Le moteur ne peut être démarré qu'en position de freinage/stationnement.

## Pédale de transmission

Cette pédale engage la transmission au niveau des roues et règle les vitesses de marche avant et arrière de la machine.

- Pour engager la marche avant, appuyez sur celle-ci vers «  » avec la pointe du pied. Lorsque vous augmentez la pression sur la pédale, la vitesse de la machine augmente ;

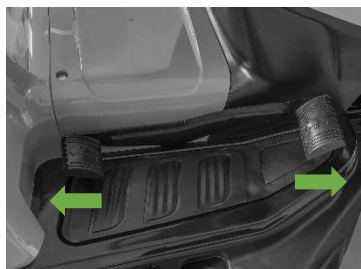

- La marche arrière est enclenchée en appuyant sur la pédale avec le talon vers «  » ;

- La pédale passe automatiquement au point mort lorsqu'elle est relâchée.

 La marche arrière ne peut être engagée que lorsque la machine est à l'arrêt.

## Levier de réglage de la hauteur de coupe

Lève ou abaisse le plateau de la lame, ce qui permet de régler la hauteur de coupe de l'herbe.

Ce levier a sept positions (indiquées de « 1 » à « 7 » sur l'étiquette), qui correspondent à différentes hauteurs entre 30 et 90 mm.

## Levier de vidange

Ce levier de vidange permet d'incliner et de vider le collecteur d'herbe sans que l'utilisateur n'ait à descendre du tracteur.

## Bouton de fonctionnement en mode inverse

Le bouton de fonctionnement en mode inverse est situé sur la console de droite, à gauche du bouton de marche/arrêt des lames. Les lames s'arrêtent en marche arrière. Si vous souhaitez que les lames continuent de tourner en marche arrière, maintenez le bouton enfoncé.

NOTE : Il n'est pas recommandé de tondre en marche arrière.

## INSTRUCTIONS DE FONCTIONNEMENT

Lorsque vous utilisez le tracteur tondeuse, vous devez prendre certaines précautions et respecter certaines procédures d'utilisation afin d'éviter les accidents, les dommages et d'augmenter l'efficacité du tracteur :

- Veillez à démarrer le tracteur tondeuse à une distance de plus de 3m du point de ravitaillement en essence ;
- Lorsque le tracteur tondeuse fonctionne au ralenti, la lame ne tourne pas. Si ce n'est pas le cas, contactez le service d'assistance technique pour réaliser une inspection et résoudre le problème ;
- Si vous entendez un bruit inhabituel ou si le tracteur tondeuse vibre anormalement, arrêtez le travail et identifiez la cause ;
- N'utilisez jamais un tracteur tondeuse endommagé.

## Pression des pneus

La pression correcte des pneus est la condition principale pour que le plateau de coupe soit horizontal et coupe uniformément.

Dévissez les capuchons des valves et raccordez un tuyau d'air comprimé muni d'un manomètre aux valves.

Les pressions sont les suivantes : AVANT 1,2 bar | ARRIÈRE 1,0 bar.

## Levier de déclenchement de la transmission hydrostatique

Ce levier a deux positions, comme indiqué sur l'étiquette :

« A » = Transmission engagée : pour toutes les utilisations, pendant la conduite et la tonte ;

« B » = Transmission débrayée : facilite la manipulation manuelle de la machine.

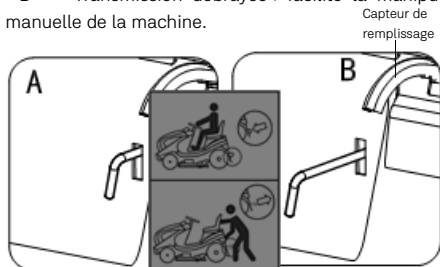



## Carburant

Le moteur est conçu pour fonctionner à l'essence.

Les carburants inadaptés ou autres que ceux recommandés peuvent entraîner de graves dommages au moteur. Une essence de mauvaise qualité peut endommager le moteur, les joints, les tuyaux et le réservoir de carburant.

Stockez le carburant dans des conteneurs autorisés et adaptés, dans un endroit sûr, sec et frais, à l'abri de la lumière et du soleil. Le carburant vieillit, il ne faut donc en ajouter que la quantité nécessaire pour quelques semaines. Ne stockez pas et n'utilisez pas de carburant datant de plus de 30 jours.

 Agitez le bidon de carburant avant de remplir le réservoir du tracteur tondeuse.

 Pression peut se former dans le réservoir, pourtant ouvrez-le avec précaution. Évitez le contact direct avec la peau et l'inhalation des vapeurs de carburant.

Lors du remplissage du réservoir de carburant, n'ajoutez pas de carburant au-delà du niveau maximum du goulot de remplissage.

## Utilisation sur les terrains en pente

 Ne tondez que sur des pentes allant jusqu'à 15°.

Les pelouses en pente doivent être taillées de haut en bas et jamais en travers. Lorsque vous changez de direction, veillez à ce que les roues avant ne heurtent aucun obstacle (pierres, branches, racines, etc.), ce qui pourrait faire glisser la machine sur le côté, la faire basculer ou en perdre le contrôle.

 Réduisez votre vitesse avant tout changement de direction sur les pentes.

## Démarrage du moteur

 Pour démarrer le moteur, assurez-vous que la bougie est correctement montée et que la machine contient suffisamment d'huile et de carburant.

1. Ouvrez le robinet de carburant ;
2. Fermez le capot du moteur ;
3. Asseyez-vous sur le siège ;

 Vous devez être assis sur le siège pour démarrer le tracteur.

4. Élevez le plateau de coupe aussi haut que possible ;
5. Débrayez les lames ;
6. N'appuyez pas sur la pédale de transmission ;
7. Actionnez le frein de stationnement ;
8. Lors d'un démarrage à froid, placez le levier de vitesse sur la position « CHOKE » indiquée sur l'étiquette ;
9. Si le moteur est déjà chaud, positionnez le levier entre « LENT » et « RAPIDE » ;
10. Insérez la clé dans le commutateur d'allumage et tournez-la à « ON » pour établir le contact électrique, puis tournez-la à « START » pour démarrer le moteur ;
11. Relâchez la clé lorsque le moteur démarre.

Lorsque le moteur démarre, placez le levier de vitesse sur « LENT ».

 Si vous quittez le siège, le tracteur s'éteint.

## Marche arrière

Lorsque la machine est à l'arrêt, démarrez le mouvement de la marche arrière en appuyant sur la pédale d'engagement de la transmission dans la direction



« ».

## Tondre la pelouse

Pour commencer à tondre la pelouse :



- Mettez le levier de vitesse en position « RAPIDE » ;
- Élevez le plateau de coupe aussi haut que possible ;
- Engagez les lames ;
- Commencez à avancer sur l'herbe, très lentement et avec la plus grande prudence, comme décrit ci-dessus ;
- Réglez la hauteur et la vitesse de coupe en tenant compte de l'état de l'herbe. (Hauteur, densité et humidité de l'herbe).

 Lorsque vous tondez sur un terrain en pente, réduisez la vitesse pour garantir des conditions de sécurité.

Quelles que soient les conditions, réduisez toujours votre vitesse si vous remarquez une baisse du régime moteur.

- Si vous allez trop vite par rapport à la quantité d'herbe à couper, vous ne pourrez pas couper l'herbe aussi efficacement.

Débrayez les lames et levez le plateau de coupe aussi haut que possible chaque fois que vous devez passer un obstacle.

 Cette machine n'a pas été approuvée pour la tonte en marche arrière. Les lames s'arrêtent lorsque la machine passe en marche arrière en appuyant sur la pédale de transmission dans le sens «  ». Appuyez sur le bouton de fonctionnement en mode inverse (côté gauche du volant) pour que les lames continuent à tourner.

## Vider le collecteur d'herbe

Cette opération ne peut être effectuée que si les lames sont éteintes, sinon le moteur s'arrêtera.

Ne laissez pas le collecteur d'herbe trop plein, car cela pourrait bloquer le canal du collecteur.

Lorsque le collecteur d'herbe est plein, vous entendez un signal sonore. A ce moment-là :

- Eteignez les lames et le son s'arrêtera ;
- Réduisez le régime du moteur ;
- Arrêtez le tracteur ;
- Serrez le frein de stationnement sur les pentes ;
- Tirez le levier de vidange et inclinez le collecteur vers le haut pour le vider ;
- Abaissez le collecteur de manière à ce qu'il s'enclenche dans la languette de sécurité.

 Il arrive que le signal sonore se fasse entendre lorsque les lames sont activées, même si le collecteur d'herbe a été vidé. Cela est dû à des morceaux d'herbe qui restent dans le capteur de remplissage.

Pour arrêter le signal, éteignez les lames et rallumez-les immédiatement. Si le signal sonore persiste, arrêtez le moteur, retirez le collecteur d'herbe et enlevez l'herbe coupée qui s'est accumulée sur le capteur.

## Arrêt du moteur

1. Lorsque vous avez fini de tondre, arrêtez les lames, réduisez le régime du moteur et conduisez la machine avec le plateau de coupe le plus haut possible ;
2. Arrêtez la machine, mettez le levier de vitesse en position « LENT » et coupez le moteur en tournant la clé à la position « OFF » ;
3. Lorsque le moteur s'arrête, fermez le robinet de carburant.

Pour que la batterie reste chargée, ne laissez pas la clé en position « ON » lorsque le moteur ne tourne pas.

 Retirez toujours la clé de contact avant de laisser la machine sans surveillance !

## INSTRUCTIONS D'ENTRETIEN

 Avant tout travail d'entretien ou de nettoyage, placez le tracteur tondeuse sur une surface plane, arrêtez le moteur et retirez le capuchon de la bougie d'allumage.

 Ne touchez jamais sur l'échappement, la bougie ou sur d'autres pièces métalliques du moteur pendant que le moteur tourne ou immédiatement après l'avoir éteint. Ça peut entraîner de graves brûlures ou des chocs électriques à l'utilisateur.

## Nettoyage du canal du collecteur d'herbe

Le fait de tondre de l'herbe très haute ou humide, en particulier à une vitesse excessivement élevée, peut bloquer le canal du collecteur. Dans ce cas, procédez comme suit :

- Arrêtez le tracteur, éteignez les lames et le moteur ;
- Retirez le collecteur d'herbe ;
- Enlevez l'herbe coupée qui bloque la sortie pour le collecteur.

 Ce travail ne peut être effectué que lorsque le moteur est éteint.

## Contrôles et ajustements

Le plateau de coupe doit être correctement réglé pour obtenir une bonne coupe.

Pour obtenir de bons résultats de coupe, l'avant doit toujours être 5-6 mm plus bas que l'arrière.

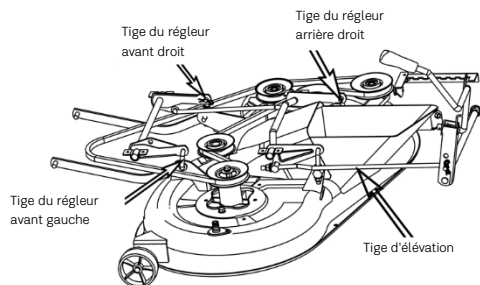

- Placez la machine sur une surface plane et vérifiez la pression des pneus ;
- Placez des blocs de 30 mm sous le bord avant du plateau et des blocs de 35 mm sous le bord arrière, puis tournez la tige d'élévation en position « 2 » ;
- Réglez la tige du réglage avant gauche, la tige du réglage droite et la tige du réglage arrière droit pour que le plateau soit en contact avec les blocs ;
- Réglez la tige d'élévation et maintenez le plateau en contact avec les blocs.

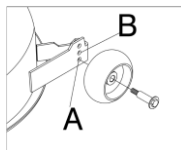

Sur l'herbe plate, si nécessaire, vous pouvez changer la position de la roue pour obtenir une coupe plus basse.

Sur les pelouses en pente, la roue doit être placée dans le trou « A ».

Si vous avez des questions, n'hésitez pas à contacter votre revendeur.

## Remplacement des roues

Arrêtez la machine sur une surface plane et placez un bloc sous une partie solide de la structure du côté de la roue à changer.

Les roues sont maintenues en place par un frein, qui peut être retiré à l'aide d'un tournevis.

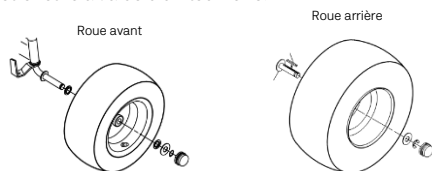

## Fusibles

La machine est équipée de fusibles de 10A.

Lorsqu'ils grillent, la machine s'arrête, la batterie se vide progressivement et la machine a du mal à s'allumer.

Le fusible se trouve près du compteur d'heures, sous le capot.

Retirez le fusible et remplacez-le par un fusible du même type.



Un fusible grillé doit toujours être remplacé par un fusible du même type et du même ampérage et jamais par un fusible d'un ampérage différent.

## Lames

- Utilisez un treuil sur le pare-chocs pour soulever l'avant du tracteur tondeuse ;
- Inspectez les lames pour vérifier qu'elles ne sont pas endommagées, fissurées, rouillées ou excessivement corrodées ;
- Une lame émoussée peut être aiguisée, mais une lame trop usée, pliée, fissurée ou endommagée doit être remplacée ;
- Une clé dynamométrique doit toujours être utilisée lors de l'installation des lames ;
- Vérifiez toujours que les vis des lames sont bien serrées.

## Installation et remplacement des lames

Si vous retirez les lames pour les aiguiser ou les remplacer, vous aurez besoin d'une clé dynamométrique pour serrer les vis. Portez des gants pour manipuler les lames, arrêtez le moteur et débranchez le câble de la bougie.

Les deux lames doivent être remplacées en même temps.

Les lames sont différentes et tournent dans des sens différents. Veillez donc à les remettre au bon endroit en vérifiant le marquage de rotation sur l'extérieur de chaque lame.

- Retirez les vis à l'aide d'une douille. Utilisez un bloc de bois pour empêcher les lames de tourner lorsque vous retirez les vis. Ensuite, retirez la lame ;



L'une des vis a un filetage à droite (dévisser dans le sens antihoraire) et l'autre a un filetage à gauche (serrer dans le sens horaire).

- Montez les lames à l'aide des vis et rondelles spéciales. Veillez à installer les rondelles spéciales avec le côté concave orienté vers les lames ;
- Serrez la vis avec une clé dynamométrique. Utilisez un bloc de bois pour empêcher les lames de tourner lorsque vous serrez les vis. Vous devez utiliser 40-45 Nm.

## Nettoyage du collecteur d'herbe

Nettoyez le collecteur avec un tuyau d'arrosage et laissez-le sécher complètement avant de le réutiliser. L'utilisation d'un collecteur mouillé entraînera un bouchage rapide.

## Nettoyage du filtre à air

Les filtres à air sales réduisent la puissance du moteur, augmentent la consommation de carburant et rendent le démarrage difficile.

Vérifiez et nettoyez le filtre à air à l'eau chaude savonneuse. Séchez complètement avant de réinstaller.

L'utilisation d'un filtre sale restreint le flux d'air dans le carburateur, ce qui affecte les performances du tracteur tondeuse.

Si il est endommagé ou rétréci, remplacez-le par un nouveau.

1. Retirez le couvercle en dévissant les poignées ;
2. Retirez le filtre du boîtier ;
3. Vérifiez si le filtre est endommagé et remplacez-le si nécessaire ;
4. Nettoyez le filtre à l'aide d'un compresseur. N'essayez jamais de brosser le filtre car cela pourrait l'endommager ;
5. Essuyez la saleté à l'intérieur du boîtier du filtre à l'aide d'un chiffon humide ;
6. Réinstallez le filtre dans la boîte et remettez le couvercle en place.

## Contrôle et changement de l'huile moteur

Vérifiez toujours le niveau d'huile lorsque la machine est arrêtée.

- Retirez le bouchon de remplissage d'huile et nettoyez la jauge ;
- Insérez la jauge dans le goulot de remplissage d'huile, mais ne la vissez pas ;
- Vérifiez le niveau d'huile indiqué sur la jauge ;
- Si vous êtes proche du niveau inférieur, remplissez jusqu'au niveau indiqué. Ne remplissez pas trop ;
- Placez le bouchon sur le réservoir, en veillant à ce qu'il soit bien fixé.

Vidangez l'huile lorsque le moteur est chaud. L'huile chaude s'écoule plus rapidement et plus complètement.

- Nettoyez la zone de remplissage d'huile, puis retirez le bouchon du réservoir ;
- Placez une bassine de récupération d'huile à côté du tracteur tondeuse pour récupérer l'huile usagée et dévissez l'orifice de vidange. L'huile usagée s'écoulera par le trou. Laissez-la s'écouler complètement ;
- Resserrez la vidange et remplissez-la avec l'huile recommandée (15W40). Ne pas trop remplir. Laissez quelques minutes à l'huile pour se stabiliser, puis vérifiez qu'elle est déjà au niveau souhaité.

## Contrôle et remplacement de la bougie d'allumage

Pour assurer le bon fonctionnement du moteur, la bougie d'allumage doit être propre et avec un écartement suffisant entre les électrodes.

Plusieurs facteurs peuvent influencer le fonctionnement des bougies d'allumage : un mauvais réglage du carburateur et du carburant, ainsi qu'un filtre à air encrassé. Ces facteurs provoquent des accumulations sur les électrodes des bougies d'allumage, ce qui entraîne des problèmes de fonctionnement et des difficultés de démarrage.

Si le tracteur tondeuse a une faible puissance ou présente des difficultés de démarrage, vérifiez la bougie d'allumage avant d'effectuer tout autre contrôle.

1. Enlevez le capuchon, dévissez la bougie avec la clé fournie et vérifiez si elle est propre. Si elle est sale, enlevez la suie avec une brosse ;
2. Mesurez la distance entre les électrodes avec un outil approprié. La distance doit être comprise entre 0,7 – 0,8 mm. Si nécessaire, courbez l'électrode jusqu'à ce que vous obteniez l'écartement adéquat ;
3. Placez la bougie à la main pour éviter d'endommager le filetage et serrez afin de comprimer la rondelle d'étanchéité, à l'aide de la clé fournie ;
4. Si la bougie ne produit pas d'étincelle au démarrage, remplacez-la.



Une bougie relâchée peut surchauffer et causer des dommages au moteur.



Utilisez toujours le type de bougie d'allumage recommandé par le fabricant. L'utilisation d'une bougie d'allumage incorrecte peut endommager le cylindre.

## Lubrification

Appliquez de la graisse à l'aide d'une pompe aux endroits indiqués. Appliquez deux ou trois doses de lubrifiant et essuyez l'excédent.

Lubrifiez les zones indiquées avec de l'huile. Nettoyez la zone, appliquez quelques gouttes d'huile, puis essuyez les gouttes ou les éclaboussures.

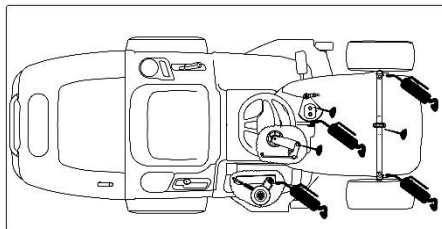

## Stockage et nettoyage

### Stockage

Préparer le stockage pendant de longues périodes est essentielle pour éviter les problèmes et augmenter la durée de vie utile du tracteur tondeuse.

Ne rangez jamais le tracteur tondeuse avec de l'essence dans le réservoir. En fonction de la région et des conditions de stockage, l'essence peut se détériorer et s'oxyder, provoquant des dommages au carburateur et au système d'alimentation en carburant, des démarrages difficiles et des blocages causés par l'accumulation des particules.

Charger la batterie chaque fois que cela est nécessaire ou pendant les longues périodes d'arrêt.

Avant le stockage, suivez la procédure suivante :

1. Videz le réservoir de carburant ;
2. Faites tourner le moteur jusqu'à ce qu'il s'arrête par manque de carburant ;
3. Éteignez la batterie.

### Nettoyage

Nettoyez soigneusement le tracteur tondeuse après chaque utilisation. Éliminez tout résidu accumulé sur la lame. Une manipulation soignée protège la machine et prolonge sa durée de vie utile.

Branchez un tuyau d'eau sur le raccord et laissez-le fonctionner pendant quelques minutes, avec les lames en mouvement. Pour le lavage, le plateau de coupe doit être placé dans la position la plus basse.

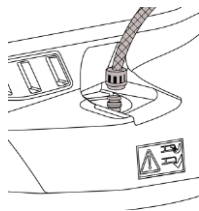

## PROTECTION DE L'ENVIRONNEMENT



L'emballage a été fabriqué à partir de matières recyclables. Vous pouvez le jeter dans un point de collecte locale.



Ne jetez jamais les machines avec moteur à combustion avec les ordures ménagères !

Les déchets tels que l'huile usagée, le carburant, le lubrifiant, les filtres et les pièces d'usure peuvent être nocifs pour les humains, les animaux et l'environnement, ils doivent donc être éliminés ou recyclés de manière appropriée.

Assurez-vous que le tracteur tondeuse désactivé est envoyé dans des installations de collecte séparées destinées à la valorisation et au recyclage.

Vous pouvez obtenir des informations sur l'élimination du tracteur tondeuse usagé auprès des autorités locales chargées du recyclage.

## SERVICE CLIENT

WhatsApp: +351 967 817 569

E-mail: [support@vito-tools.com](mailto:support@vito-tools.com)

## CERTIFICAT DE GARANTIE

La garantie de ce produit est conforme à la loi en vigueur à partir de la date d'achat. Vous devrez, pourtant, garder la preuve d'achat pendant cette période. La garantie englobe n'importe quel défaut de fabrication, du matériau ou de fonctionnement, ainsi que les pièces de rechange et les travaux nécessaires à sa réparation.

Sont exclus de la garantie toute mauvaise utilisation du produit, les réparations effectuées par des personnes non autorisées ou non qualifiées, ainsi que tout dommage causé pendant l'utilisation.

Garantie du moteur et de la transmission si l'entretien est effectué par un centre de service agréé ou spécialisé.

Le non-respect des règles de sécurité, d'utilisation et d'entretien décrites dans le présent mode d'emploi peut entraîner des dommages dont l'utilisateur est responsable et, par conséquent, la perte de la garantie.

## PROGRAMME D'ENTRETIEN

Intervention	Avant chaque utilisation	En cas de besoin	Chaque 25 heures	Chaque 50 heures	Chaque 100 heures
Vérification de l'huile moteur	✓				
Vérification de la pression des pneus	✓				
Contrôles et vérifications de sécurité	✓				
Nettoyage de l'équipement		✓			
Contrôle général du système de coupe (lames, vis, supports, etc.)			✓		
Vérification de la courroie de transmission			✓		
Vérification de la courroie de lames			✓		
Lubrification générale		✓	✓		
Remplacement des lames		✓			✓
Remplacement des roulements et des supports de lame					✓ (1)
Remplacement de la courroie de transmission		✓ (1)			
Remplacement de la courroie de lames		✓ (1)			
Première changement de l'huile moteur				✓ (1)	
Changement d'huile moteur					✓ (1)
Nettoyage du filtre à air		✓			
Contrôle et réglage de la bougie d'allumage		✓		✓	
Nettoyage du réservoir de carburant					✓ (1)
Remplacement du filtre à carburant		✓ (1)			
Remplacement du filtre à air					✓ (2)
Remplacement de la bougie d'allumage		✓			

(1) La procédure doit être effectuée par un centre de service agréé ou spécialisé.

(2) Effectuez un entretien plus fréquent lorsque la machine est utilisée dans des zones poussiéreuses.

## FOIRE AUX QUESTIONS/DÉPANNAGE

Problème	Cause probable	Solution
Les phares ne fonctionnent pas	Le connecteur du câble de phare n'est pas branché.	Arrêtez la clé en position « STOP » et allumez le câble des phares.
	Ampoules défectueuses.	Arrêtez la clé en position « STOP » et remplacez les ampoules.
	La batterie n'est pas correctement connectée.	Connectez le câble rouge à la borne (+) de la batterie et le câble noir à la borne (-) de la batterie.
	Commutateur d'allumage défectueux.	Remplacez le commutateur d'allumage.
	Batterie défectueuse.	Testez et chargez ou remplacez la batterie.
	Court-circuit dans le faisceau de câbles.	Contactez votre revendeur ou le service d'assistance technique.
Le démarreur ne démarre pas le moteur	Les conditions de démarrage n'ont pas été respectées.	Vérifiez si toutes les conditions de démarrage sont remplies.
	Il n'y a pas de carburant dans le réservoir.	Arrêtez la clé en position « STOP » et remplissez le réservoir de carburant.
	Mauvais contact entre le câble et le pôle de la batterie.	Vérifiez les connexions.
	Batterie morte ou défectueuse.	Testez et chargez ou remplacez.
	Fusible défectueux.	Remplacez le fusible. Si le fusible grille de manière répétée, déterminez la cause (généralement un court-circuit).
	Filtre à air bouché.	Nettoyez le filtre à air.
	Bougie d'allumage défectueuse.	Vérifiez la connexion de la bougie d'allumage, nettoyez-la ou remplacez-la.
	Pédale de frein défectueuse.	Contactez le service d'assistance technique.
	L'interrupteur de frein/embrayage n'est pas enfoncé.	Placez le bouton des lames sur « OFF ».
	Relais de démarrage défectueux.	Remplacez le relais.
Le moteur fonctionne de manière irrégulière	Commutateur d'allumage défectueux.	Remplacez le commutateur d'allumage.
	Problème du carburateur.	Contactez votre revendeur ou le service d'assistance technique.
	Filtre à air obstrué.	Nettoyez ou remplacez le filtre à air.
	La ventilation du réservoir de carburant est bloquée.	Vérifiez et remplacez le filtre à carburant si nécessaire. Videz le réservoir de carburant et remplissez-le avec du carburant neuf.
Le moteur semble faible	L'herbe est trop haute.	Réduisez la vitesse de circulation en fonction de la hauteur de l'herbe et/ou augmentez la hauteur de coupe.
	Filtre à air obstrué.	Nettoyez ou remplacez le filtre à air.
	Régime moteur trop bas.	Augmentez le régulateur.
	Vitesse de circulation trop élevée.	Fixez une vitesse de circulation plus basse.
	Bougie d'allumage défectueuse.	Remplacez la bougie d'allumage.
La ventilation du réservoir de carburant est bloquée.	Vérifiez et remplacez le filtre à carburant si nécessaire. Videz le réservoir de carburant et remplissez-le avec du carburant neuf.	

La batterie ne se recharge pas	Fusible défectueux.	Remplacez le fusible. Si le fusible grille de manière répétée, déterminez la cause (généralement un court-circuit).
	Mauvais contact entre les pôles et les câbles.	Vérifiez les connexions.
La machine ne marche pas	Le frein est engagé.	Maintenez la pédale de frein enfoncée et desserrez le frein de stationnement, en relâchant lentement la pédale de frein de manière à ce que la machine commence à avancer.
	Transmission débrayée.	Engagez la transmission (voir « <b>Levier de déclenchement de la transmission hydrostatique</b> »).
	Vous n'êtes pas assis sur le siège.	Asseyez-vous sur le siège.
Fortes vibrations	Lames mal fixées.	Vérifiez et resserrez les lames.
	Moteur desserré.	Vérifiez et serrez tous les vis de la structure et du moteur.
	Déséquilibre d'une ou des deux lames à la suite d'un dommage.	Contactez votre revendeur ou le service d'assistance technique.
	Déséquilibre d'une ou des deux lames dû à un excès d'herbe.	Nettoyez les lames.
	Courroie endommagée.	Remplacez la courroie.
Les résultats de la coupe sont faibles ou irréguliers	Lames émoussées ou usées.	Affûtez ou remplacez les lames.
	Différentes pressions d'air dans les pneus.	Vérifiez la pression des pneus.
	Réglage du plateau de coupe.	Vérifiez et réglez le plateau de coupe.
	Herbes larges et/ou humides.	Réglez la hauteur de coupe et la vitesse de circulation en fonction des conditions de coupe.
	Vitesse de circulation trop élevée.	Réduisez la vitesse de circulation.
	L'herbe est coincée sur le plateau de coupe.	Nettoyez correctement l'intérieur du plateau.
	Le canal du collecteur est bloqué.	Retirez le collecteur d'herbe et nettoyez le canal du collecteur.

## MASCHINENBESCHREIBUNG UND PACKUNGSIHALT

HYDROSTATISCHER RASENTRAKTOR 86 CM – VITCRH86



Liste der Komponenten	
1	Vorderrad
2	Auspuff
3	Stoßstange vorne
4	Scheinwerfer
5	Haube
6	Lenkrad
7	Geschwindigkeitshebel
8	Sitzbank
9	Batterie
10	Einstellhebel für die Schnitthöhe
11	Grasfangkorb
12	Bremspedal
13	Hinterrad
14	Anschluß für Wasserschlauch
15	Mähdeck-Rad
16	Entladehebel für den Grasfangkorb
17	Zündung
18	Knopf "Messer"
19	Arbeitszeitähler (unter der Haube)
20	Feststellbremshebel
21	Hydrostatisches Antriebspedal

Packungsinhalt	
1	Hydrostatischer Rasentraktor VITCRH86
1	Lenkgestängewelle und Keilnabe
1	Abdeckung der Lenkachse
1	Lenkrad
1	Stoßstangen
2	Stoßstangen-Halterungen
1	Sitzbank
1	Rückwand-Prallplatte
1	Satz Zündkerze und Mundschlüssel
1	Satz Schrauben und Unterlegscheiben
1	Grasfangkorb
2	Starter-Schlüssel
1	Bedienungsanleitung

Technische Daten	
Motor:	Verbrennung 4T
Leistung [PS   kW]:	10,5   7.8
Hubraum [cc]:	452
Leerlaufdrehzahl [U/min]:	2600
Brennstoff:	Benzin
Kraftstofftank [L]:	7,5
Marke des Motors:	Loncin
Motoröl:	15W40
Motorölwanne [L]:	1.2
Schnittdurchmesser [mm]:	860
Schnitthöhen [mm]:	7: 30 – 90
Empfohlene Schnittfläche [m²]:	3500
Fassungsvermögen des Graskorbs [L]:	245
Höchstgeschwindigkeit [km/h]:	8.8 Vorwärts   4.5 Rückwärts
Übertragung:	Hydrostatik
Schallleistungspegel (L <sub>wa</sub> ) [dB]:	100
Produktgewicht [kg]:	189.5
Produktabmessungen [mm]:	2305 x 960 x 1110

### Symbologie



Sicherheitswarnung oder Aufforderung zur Aufmerksamkeit.



Um das Verletzungsrisiko zu verringern, sollte der Benutzer die Bedienungsanleitung lesen.



Verbot des Feuermachens und des Rauchens.



Brand- oder Explosionsgefahr.



Verbrennungsgefahr.



Verletzungsgefahr.





Halten Sie den Sicherheitsabstand ein.



Verpackungen aus recyceltem Material.

## ALLGEMEINE SICHERHEITS- UND GEBRAUCHSHINWEISE

 Bei der Verwendung eines Rasenmähers und von Gartengeräten sollten Sie bestimmte grundlegende Sicherheitsmaßnahmen beachten, um die Gefahr von Bränden, Stromschlägen und Unfällen zu vermeiden.

 Lesen Sie immer die Sicherheits-, Bedienungs- und Wartungsanleitungen, bevor Sie Ihren Rasenmäher oder Gartengerät in Betrieb nehmen. Bewahren Sie die Bedienungsanleitung zum späteren Nachschlagen auf.

### Allgemein

Diese vorbeugenden Maßnahmen sind für Ihre Sicherheit unerlässlich, verwenden Sie den Rasenmäher immer mit Vorsicht, im Bewusstsein der Verantwortung und unter Berücksichtigung der Tatsache, dass der Benutzer für Unfälle verantwortlich ist, die Dritten oder deren Eigentum zugefügt werden.

Der Rasenmäher darf nur von Personen verwendet werden, die die Bedienungsanleitung gelesen haben und mit dem Umgang damit vertraut sind. Vor dem ersten Gebrauch muss der Benutzer geeignete und praktische Anweisungen einholen. Der Benutzer muss vom Verkäufer oder einer anderen sachkundigen Person in die Verwendung des Rasenmähers eingewiesen werden. Die Bedienungsanleitung ist ein fester Bestandteil des Rasenmähers und muss immer zur Verfügung gestellt werden.

Machen Sie sich mit den Steuergeräten sowie der Bedienung des Rasenmähers vertraut. Insbesondere muss der Nutzer wissen, wie er den Rasenmäher und den Verbrennungsmotor schnell stoppen kann.

Verwenden Sie den Rasenmäher nur, wenn Sie sich in guter körperlicher und geistiger Verfassung befinden. Verwenden Sie den Rasenmäher nicht, wenn Sie müde sind oder unter dem Einfluss von Alkohol, Drogen oder Medikamenten stehen.

Wenn Sie an einer Krankheit leiden, fragen Sie Ihren Arzt nach der Arbeit mit dem Rasenmäher.

 Personen, die Herzschrittmacher verwenden, sollten diese Art von Mäher nicht verwenden oder sich ohne ärztlichen Rat in ihrer Nähe aufhalten.

Das Zündsystem dieses Rasenmähers erzeugt ein kleines elektromagnetisches Feld. Die Beeinflussung einiger aktiver oder passiver medizinischer Implantate kann nicht vollständig ausgeschlossen werden. Um das Risiko schwerer oder tödlicher Verletzungen zu verringern, sollten Menschen mit Herzimplantaten vor der Verwendung des Rasenmähers ihren Arzt und den Implantathersteller konsultieren.

Lassen Sie den Rasenmäher niemals von Kindern, Personen mit eingeschränkten körperlichen, sensorischen oder geistigen Fähigkeiten, Personen mit mangelnder Erfahrung und Kenntnis des Rasenmähers oder anderen Personen, die mit der Gebrauchsanweisung nicht vertraut sind, verwenden.

 Dieser Rasenmäher darf nur wie in dieser Bedienungsanleitung beschrieben verwendet werden. Jede andere Verwendung ist nicht gestattet, die gefährlich sein kann und zu Verletzungen des Benutzers oder Schäden am Rasenmäher führen kann.

Aus Sicherheitsgründen ist jede Modifikation am Rasenmäher verboten, mit Ausnahme der Installation von Zubehör, das vom Hersteller autorisiert ist. Mit jeder vorgenommenen Änderung erlischt der Gewährleistungsanspruch.

Informationen über das autorisierte Zubehör erhalten Sie bei Ihrem offiziellen VITO-Händler.

### Betankung und Handhabung von Benzin

Benzin ist giftig und leicht entzündlich. Lagern Sie Benzin nur in Behältern, die für diesen Zweck ausgelegt und zugelassen sind. Verwenden Sie niemals Flaschen oder Ähnliches, um Serviceprodukte, wie z. B. Kraftstoff, zu entnehmen oder zu lagern. Jemand, insbesondere Kinder, kann fälschlicherweise dazu verleitet werden, sie zu trinken.

Schrauben Sie immer die Tankdeckel und Kraftstoffvorratsbehälter fest und ziehen Sie sie fest. Dadurch wird das Risiko des Auslaufens von Kraftstoff verringert. Defekte Abdeckungen müssen ausgetauscht werden.

 Halten Sie Benzin von Funken, Flammen, Wärmequellen oder anderen Zündquellen fern. Rauchen Sie nicht in der Nähe von Behältern und Benzinmähern sowie während des Betankungsvorgangs.

Füllen Sie den Kraftstofftank des Mähers nur im Freien auf und leeren Sie ihn. Benzin muss vor dem Starten des Verbrennungsmotors getankt und der Rasenmäher auf einer ebenen Fläche auf den Boden gestellt werden.

Schalten Sie vor dem Tanken den Motor aus, lassen Sie ihn abkühlen und öffnen Sie vorsichtig den Deckel, um den Überdruck im Inneren des Tanks langsam abzuleiten.

Füllen Sie den Kraftstofftank nicht zu stark. Damit sich der Kraftstoffraum ausdehnen kann, füllen Sie niemals Kraftstoff über die Unterkante des Einfüllstutzens ein. Beachten Sie außerdem die Gebrauchsanweisung des Verbrennungsmotors.

Wenn Benzin überläuft, reinigen Sie sofort den verschütteten Kraftstoff. Der Verbrennungsmotor sollte erst gestartet werden, nachdem die mit Benzin verschmutzte Oberfläche gereinigt wurde. Jeder Zündversuch sollte vermieden werden, bis sich die Benzindämpfe verflüchtigt haben (Tuchrocknung).

Wenn Benzin mit der Kleidung in Berührung gekommen ist, muss diese gewechselt werden.

### Transport des Rasenmähers

Transportieren Sie den Rasenmäher nicht bei laufendem Verbrennungsmotor. Schalten Sie vor dem Transport den Verbrennungsmotor aus und warten Sie, bis das Schneidzubehör vollständig zum Stillstand gekommen ist.

Transportieren Sie den Rasenmäher mit dem Verbrennungsmotor immer kalt und ohne Kraftstoff. Dies verhindert das Auslaufen von Kraftstoff während des Transports.

### Bevor Sie mit der Arbeit beginnen

Stellen Sie sicher, dass der Rasenmäher nur von Personen verwendet wird, die mit der Bedienungsanleitung vertraut sind.



Überprüfen Sie die Dichtheit des Kraftstoffsystems, insbesondere der sichtbaren Teile wie des Tanks, des Tankdeckels und der flexiblen Schlauchverbindungen. Im Falle einer Leckage oder Beschädigung den Verbrennungsmotor nicht starten und den Rasenmäher von einem offiziellen Händler reparieren lassen.

Achten Sie auf den Bereich, in dem Sie den Rasenmäher verwenden werden, und prüfen Sie ihn auf Hindernisse, Gegenstände (aufgewickelte Drähte, Metallteile). Wenn sich Gegenstände oder Hindernisse nicht entfernen lassen, markieren Sie diese so, dass sie während der Nutzung des Rasenmähers nicht mit den Schneidaufsätzen in Berührung kommen.

Bevor Sie den Rasenmäher starten:

- Durchführung einer Überprüfung, um die korrekte Montage des Rasenmähertraktors sicherzustellen und die Sicherheit und Leistung des Rasenmähers zu gewährleisten;
- Prüfen Sie, ob das Rohr (Verbindungsstecker) richtig mit der Zündkerze verbunden ist;
- Prüfen Sie, ob die Sicherheitsvorrichtungen in einwandfreiem Zustand sind und ordnungsgemäß funktionieren. Verwenden Sie den Rasenmäher niemals, wenn die Sicherheitsvorrichtungen fehlen, beschädigt oder abgenutzt sind;
- Ersetzen Sie die defekten Teile sowie alle anderen gebrauchten und beschädigten Teile;
- Führen Sie nach dem Einbau der Anbaugeräte und vor dem Einsatz des Rasenmähers einen Testlauf bei voller Geschwindigkeit ohne Last für eine Weile durch. Überprüfen Sie die beweglichen Teile auf Fehlaufrichtungen oder andere Bedingungen, die den Betrieb des Mähers beeinträchtigen können. Vergewissern Sie sich, dass sich alle beweglichen Teile reibungslos und ohne ungewöhnliche Geräusche drehen;
- Führen Sie alle notwendigen Einstellungen und Arbeiten durch. Wenn Sie Fragen oder Schwierigkeiten haben, wenden Sie sich bitte an Ihren offiziellen VITO-Händler;
- Bitte beachten Sie die kommunalen Vorschriften zu den Zeiten, zu denen ein Rasenmäher mit Verbrennungsmotor benutzt werden darf, und dem zulässigen Geräuschpegel.

### Während der Arbeit



Halten Sie Dritte mindestens 15 m vom Arbeitsbereich des Mähers fern. Arbeiten Sie niemals, wenn sich Tiere oder Menschen, insbesondere Kinder, im Risikobereich befinden. Während des Gebrauchs des Rasenmähers können Partikel mit hoher Geschwindigkeit geschleudert werden und Verletzungen verursachen.

Halten Sie auch einen Sicherheitsabstand zu Gegenständen (Fahrzeugen und Fenstern) ein, um Sachschäden zu vermeiden.

Wenn zwei oder mehr Personen gleichzeitig im selben Bereich arbeiten, müssen Sicherheitsabstände eingehalten werden, um Unfälle und Verletzungen zu vermeiden.

Arbeiten Sie nur bei Tageslicht oder bei guter künstlicher Beleuchtung. Verwenden Sie den Rasenmäher nicht nachts oder immer dann, wenn eine freie Sicht auf den Arbeitsbereich nicht möglich ist.

Betreiben Sie den Rasenmäher niemals, wenn ungünstige messtechnische Bedingungen auftreten, wie z. B. dichter Nebel, Regen oder starker Wind, Gewitter oder Blitzschlag.

Wenn Sie den Rasenmäher verwenden, stellen Sie sich in eine stabile Position und halten Sie immer das Gleichgewicht.

Halten Sie alle Körperteile vom Schneidaufsatz fern, während Sie den Rasenmäher verwenden.

Tragen Sie immer persönliche Schutzkleidung und -ausrüstung. Die Verwendung eines Visiers oder einer Schutzbrille, einer Staubmaske, eines Gehörschutzes, rutschfester Sicherheitsschuhe, langärmeliger Kleidung, Handschuhe, eines Helms und eines Schienbeinschutzes an den Beinen unter geeigneten Bedingungen verringert das Verletzungsrisiko.

Die Kleidung, die während der Nutzung des Rasenmähers getragen wird, muss geeignet, eng und geschlossen sein, z. B. ein Kombianzug. Tragen Sie keine lose Kleidung oder Schmuck. Halten Sie Haare, Kleidung und Handschuhe von beweglichen Teilen fern.

Tragen Sie bei der Arbeit immer widerstandsfähige Schuhe mit rutschfesten Sohlen, die den Fuß vollständig bedecken.

 Bei Übelkeit, Kopfschmerzen, Sehstörungen (z.B. eingeschränktes Sichtfeld), Hörproblemen, Schwindel, verminderter Konzentrationsfähigkeit die Arbeit sofort einstellen. Diese Symptome können durch zu hohe Abgaskonzentrationen verursacht werden.

Der Verbrennungsmotor produziert giftige Abgase, sobald er seine Arbeit aufnimmt. Diese Gase enthalten giftiges Kohlenmonoxid, ein farb- und geruchloses Gas, sowie andere schädliche Substanzen. Der Verbrennungsmotor darf niemals in geschlossenen oder schlecht belüfteten Räumen betrieben werden.

Planen Sie während der Nutzung des Rasenmähers Ruheintervalle ein und vermeiden Sie eine längere Nutzung des Rasenmähers. Permanente Vibrationen sind gesundheitsschädlich.

Versuchen Sie niemals, das gewickelte Material an den Schneidaufsätzen und ihren Schutzvorrichtungen zu entfernen, während der Motor oder die Schneidausrüstung läuft. Stoppen Sie den Motor und warten Sie, bis das Schneidzubehör stoppt, bevor Sie das um die Klingenhülle gewickelte Material entfernen.

 Eine große Belastung durch Vibrationen kann das Kreislauf- und Nervensystem schädigen, insbesondere bei Menschen mit Durchblutungsstörungen. Konsultieren Sie einen Arzt, wenn Symptome auftreten, die durch Vibrationen verursacht werden können. Zu diesen Symptomen, die vor allem an den Fingern, Händen oder Handgelenken auftreten, gehören zum Beispiel Gefühlsverlust, Schmerzen, Muskelschwäche, Hautverfärbungen oder unangenehmes Kribbeln.

Die am Rasenmäher angebrachten Betätigungs- und Sicherheitseinrichtungen dürfen nicht entfernt oder blockiert werden.

## Wartung und Reinigung

Tragen Sie bei Reinigungs-, Einstell-, Reparatur- oder Wartungsarbeiten immer Handschuhe, schalten Sie den Traktor aus und stellen Sie den Mäher auf einen festen, ebenen Boden.

 Bewegen Sie das Rohr von der Zündkerze weg, da ein versehentlicher Funke Verbrennungen oder Stromschläge verursachen kann. Ein versehentlicher Kontakt der Zündkerze mit dem Zündkerzenrohr kann dazu führen, dass der Verbrennungsmotor ungewollt anspringt.

 Lassen Sie den Rasenmäher vor allem abkühlen, bevor Sie Wartungsarbeiten im Bereich des Verbrennungsmotors, des Abgaskrümmers und des Schalldämpfers durchführen. Es können Temperaturen von 80°C und mehr erreicht werden.

Überprüfen Sie den Rasenmäher regelmäßig, insbesondere vor der Lagerung (z. B. vor dem Wintersemester), auf Verschleiß und Beschädigungen.

Tauschen Sie verschlissene oder beschädigte Teile aus Sicherheitsgründen sofort aus, damit der Mäher immer in einem sicheren Betriebszustand ist.

Reinigung:

Der Rasenmäher muss nach dem Gebrauch vollständig gründlich gereinigt werden.

Reinigen Sie den Motor von Hand (vermeiden Sie das Einleiten von Wasser in den Luftfilter und den Auspuff). Vermeiden Sie Benetzungssteuerungen und andere schwer zu trocknende Geräte/Zubehörteile (Wasser fördert Korrosion und Rost).

Verwenden Sie keine scharfen Reinigungsmittel. Diese Produkte können Kunststoffe und Metalle beschädigen und den sicheren Betrieb Ihres Rasenmähers beeinträchtigen.

Um Brandgefahren zu vermeiden, sollten die Bereiche der Kühlluftöffnungen, Kühlrippen und Abgase frei von brennbaren Rückständen bleiben.

Wartungsarbeiten:

Es dürfen nur die in dieser Bedienungsanleitung beschriebenen Wartungsarbeiten durchgeführt werden, alle anderen Arbeiten müssen von einem offiziellen Händler durchgeführt werden.

Verwenden Sie nur Zubehör, Öle oder Schmiermittel, die von VITO zugelassen sind. Andernfalls kann es zu Verletzungen oder Schäden am Rasenmäher kommen. Wenn Sie Fragen haben, sollten Sie sich an einen offiziellen Händler wenden.

Aus Sicherheitsgründen sollten Komponenten für den Kraftstoffverbrauch (Schläuche, Tank, Tankdeckel und Anschlüsse) regelmäßig auf Beschädigungen und Undichtigkeiten überprüft werden. Falls erforderlich, müssen sie durch einen offiziellen Händler ersetzt werden.

Halten Sie Warn- und Hinweisaufkleber jederzeit sauber und lesbar.

Halten Sie alle Schrauben und Muttern fest, damit der Mäher in einem sicheren Betriebszustand ist.

Wenn Sie Sicherheitsbauteile oder -geräte für Wartungsarbeiten ausbauen, müssen diese sofort fachgerecht ausgetauscht werden.

### **Lagerung bei längeren Stillstandszeiten**

Lagern Sie den Benzinmäher niemals im Tank in einem Gebäude. Entstehende Benzindämpfe können mit Flammen oder Funken in Berührung kommen und sich entzünden.

Lagern Sie den Mäher an einem trockenen Ort, mit leerem Tank und Kraftstoffreserve in einem dicht verschlossenen, gut belüfteten Fach. Vermeiden Sie Orte mit hoher Luftfeuchtigkeit, um das Auftreten von Korrosion und Rost zu vermeiden.

Reinigen Sie den Rasenmäher vor der Lagerung, insbesondere im Winter, gründlich. Lagern Sie den Rasenmäher in betriebsbereitem Zustand.

Achten Sie darauf, dass der Rasenmäher vor Missbrauch (z.B. durch Kinder) geschützt ist.

### **Technische Unterstützung**

Ihr Rasenmäher darf nur vom Servicecenter der Marke oder von qualifiziertem Personal repariert werden, wobei es sich nur um Originalersatzteile handelt.

**MONTAGEANLEITUNG****Lenkrad-Montage**

Stellen Sie die Maschine auf eine ebene Fläche und richten Sie die Vorderräder aus.

1. Setzen Sie die Welle in die Kupplungen ein und ziehen Sie die Schraube fest. Verwenden Sie den Inbusschlüssel an den mitgelieferten Werkzeugen;
2. Montieren Sie die Abdeckung der Lenksäule;
3. Setzen Sie das Lenkrad auf die Lenksäule, setzen Sie die Schraube ein und ziehen Sie sie mit der Mutter fest.

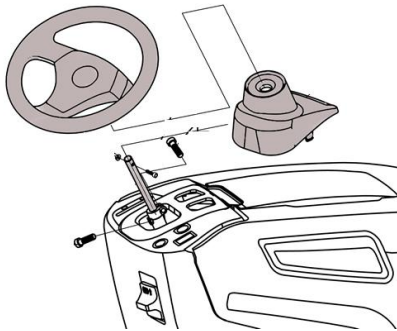
**Montage des Sitzes**

Befestigen Sie die Bank mit 2 Schrauben und 2 Muttern an den beiden Halterungen in der Nähe des Akkus. Um den Abstand zwischen Sitz und Lenkrad einzustellen, drücken Sie den Sitzverstellhebel und ziehen Sie den Sitz nach vorne oder hinten, bis er sich in der gewünschten Position befindet.

Stecken Sie den Stecker unter dem Sitz ein. Andernfalls funktioniert der Traktor nicht.

**Montage der Batterie**

1. Setzen Sie die Batterie in das Fach ein;

**!** Achten Sie auf die Position der Pole (+) und (-) des Akkus.

2. Verbinden Sie die Batteriepole mit den Anschlusseingängen der Maschine und ziehen Sie die 2 Schrauben fest. Decken Sie dann die Schutzabdeckung ab, so dass die 2 Kabel an Ort und Stelle bleiben. Verwenden Sie den Steckschlüssel 8-10 und den Kreuzschraubendreher für Zubehörwerkzeuge;
3. Sichern Sie den Akku mit einem kleinen Gummistreifen.

Der Traktor wird mit einer 12V = 18Ah Batterie betrieben.

**Stoßstangenbefestigung vorne**

1. Montieren Sie die linke und die rechte Stoßstangenhalterung mit 4 Muttern und 4 Schrauben an der Stoßstange. Verwenden Sie den Steckschlüssel 13-15 an den mitgelieferten Werkzeugen;
2. Montieren Sie die vordere Stoßstange mit den 4 Muttern und 4 Schrauben an der Unterseite des Rahmens. Verwenden Sie den Steckschlüssel 13-15 an den mitgelieferten Werkzeugen.

**Montage der hinteren Prallplatte**

1. Montieren Sie den Füllsensor mit einer Schraube;
2. Installieren Sie den Zughebel (a), der durch das Loch (b) geht (siehe Abbildung m);
3. Montieren Sie die hintere Prallplatte am Rahmen und befestigen Sie sie mit zwei Schrauben oben und zwei Muttern unten;
4. Montieren Sie die Graskorbhalterungen mit jeweils zwei Schrauben und Unterlegscheiben.

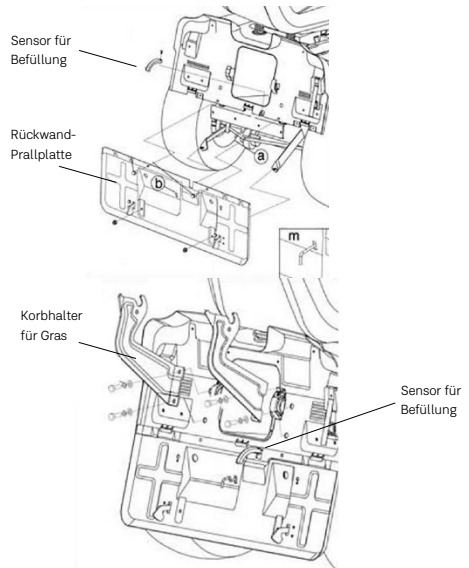

- !** Bei der Montage der hinteren Prallplatte müssen Sie diese in die 3 konvexen Teile des Kunststoffabweisers einsetzen.

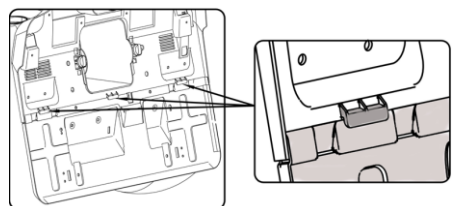

## Montage des Korbs

1. Montieren Sie die vordere Halterung am oberen Rahmen, indem Sie sie mit vier Schrauben und Muttern festziehen;
2. Montieren Sie die seitlichen Halterungen mit vier Schrauben und Muttern am oberen Rahmen und an der vorderen Halterung;

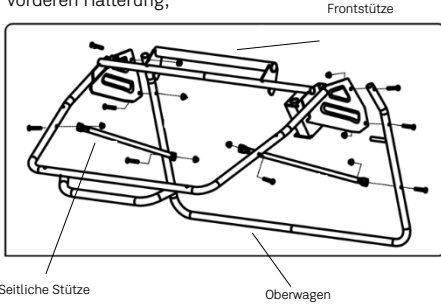

Bei der Montage müssen die seitlichen Halterungen an der Innenseite der vorderen Halterung und des oberen Rahmens montiert werden.

3. Installieren Sie den Grasfangkorb des Rahmens;
4. Befestigen Sie die Abdeckung mit sechs Schrauben am Rahmen. Installieren Sie die Platine und befestigen Sie sie mit vier Schrauben;
5. Setzen Sie den Auswurfhebel auf die Abdeckplatte des Rasenfängers und setzen Sie Mutter und Schraube ein.

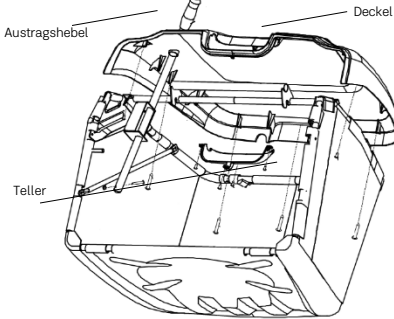

## Platzieren des Graskorbs auf dem Traktor

Befestigen Sie den Graskorb an den Halterungen.

Vergewissern Sie sich, dass das untere Rohr der Graskorböffnung an der Sicherheitsklinke befestigt ist.

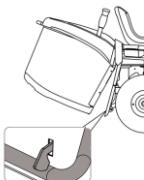

## BEDIENELEMENTE UND INSTRUMENTE

### Gashebel

Er dient zur Regelung der Motordrehzahlen. Die verschiedenen Positionen sind auf einem Etikett mit folgenden Symbolen gekennzeichnet:



"CHOKE" Kaltstart

"FAST" für maximale Motordrehzahl

"SLOW" für minimale Motordrehzahl

- Die Position "CHOKE" reichert die Mischung an, so dass sie nur so lange wie nötig verwendet werden kann, wenn ein Kaltstart durchgeführt wird;

- Wenn Sie von einem Bereich in einen anderen wechseln, stellen Sie den Gashebel in eine Position zwischen "SLOW" und "FAST";

- Wechseln Sie während des Schneidens in die Position "FAST".

### Knopf "Messer"

Der Start-/Stopp-Knopf des Messers befindet sich auf der rechten Konsole vor dem Zündschloss.

Der Start-/Stopp-Knopf des Messers betätigt die elektrische Kupplung. Ziehen Sie den Knopf nach oben, um die Klingen einzurasten, oder drücken Sie den Knopf nach unten, um die Klingen zu lösen.

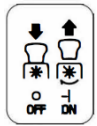

### Schlüssel-Zündschloss

Diese schlüsselbetätigte Steuerung verfügt über 4 Positionen:



"OFF" alles ist ausgeschaltet.



"ON" aktiviert alle Befehle.



"START" schaltet den Anlasser ein. Wenn Sie die Taste in "START" loslassen, kehrt sie automatisch auf "ON" zurück.



Mit dem Schlüssel können Sie die Scheinwerfer einschalten, wenn der Schalter in Position ist.

### Bremspedal

Das Bremspedal befindet sich auf der linken Vorderseite. Das Bremspedal kann für plötzliche Stopps oder zum Einstellen der Feststellbremse verwendet werden.

## Feststellbremshebel

Bei angehaltener Maschine:

1. Halten Sie das Bremspedal gedrückt;
2. Heben Sie den Feststellbremshebel an und halten Sie ihn in dieser Position;
3. Lassen Sie das Bremspedal los.

Auf diese Weise bleiben die Hinterräder blockiert.

Um die Feststellbremse zu lösen, treten Sie das Pedal vollständig durch (der Feststellbremshebel wird automatisch gelöst und kehrt in die niedrige Position zurück).

 Der Motor kann nur in der Brems-/Parkstellung gestartet werden.

## Getriebepedal

Dieses Pedal schaltet das Getriebe in die Räder ein und reguliert die Vorwärts- und Rückwärtsgerwindigkeit der Maschine.

- Um den Vorwärtsgang einzulegen, drücken Sie ihn "" mit der Fußspitze in Richtung. Wenn der Druck auf das Pedal zunimmt, erhöht sich die Geschwindigkeit der Maschine;



- Der Rückwärtsgang *wird* eingelegt, indem man mit der Ferse in Richtung auf das Pedal tritt "";

- Das Pedal geht automatisch in den Leerlauf, wenn es *losgelassen* wird.

 Der Rückwärtsgang kann nur eingelegt werden, wenn die Maschine steht.

## Einstellhebel für die Schnitthöhe

Heben oder senken Sie das Messerdeck an und stellen Sie so die Höhe des Grasschnitts ein.

Dieser Hebel verfügt über sieben Positionen (auf dem Etikett von "1" bis "7" angegeben), die unterschiedlichen Höhen zwischen 30 und 90 mm entsprechen.

## Austragshebel

Dieser Entladehebel kippt und entleert den Grasfangkorb, ohne dass der Benutzer den Traktor verlassen muss.

## Bedientaste für den Rückwärtsfahrmodus

Die Bedientaste für den Rückwärtsmodus befindet sich auf der rechten Konsole auf der linken Seite der Start-/Stopp-Taste des Sägeblatts. Die Messer stoppen beim Rückwärtsfahren. Wenn Sie möchten, dass sich die Messer beim Rückwärtsfahren weiter drehen, halten Sie die Taste gedrückt.

HINWEIS: Es wird nicht empfohlen, rückwärts zu mähen.

## BEDIENUNGSANLEITUNG

Bei der Verwendung des Rasenmähertraktors sollten Sie einige Vorsichtsmaßnahmen und Verwendungsverfahren berücksichtigen, um Unfälle und Schäden zu vermeiden und die Effizienz des Rasenmähers zu erhöhen:

- Stellen Sie sicher, dass Sie den Rasenmäher in einem Abstand von mehr als 3 m vom Tankpunkt starten;
- Wenn der Rasenmäher im Leerlauf läuft, dreht sich das Messer nicht. Wenn nicht, wenden Sie sich an den technischen Support, um eine Inspektion durchzuführen und das Problem zu lösen;
- Wenn Sie ein ungewöhnliches Geräusch hören oder der Rasenmäher ungewöhnlich vibriert, hören Sie auf zu arbeiten und ermitteln Sie die Ursache;
- Verwenden Sie niemals einen beschädigten Rasenmäher.

## Reifendruck

Der richtige Reifendruck ist die Hauptbedingung dafür, dass der Schneidboden waagrecht ist und gleichmäßig schneidet.

Schrauben Sie die Ventilkappen ab und schließen Sie einen Druckluftschlauch mit Manometer an die Ventile an.

Die Drücke sind: VORNE 1,2 bar | HINTEN 1,0 bar.

## Entriegelungshebel für hydrostatisches Getriebe

Dieser Hebel hat zwei Positionen, wie auf dem Etikett gezeigt:

"A" = Getriebe eingeschaltet: für alle Anwendungen, während des Fahrens und Mähens;

"B" = Ausgekuppeltes Getriebe: Dies erleichtert das manuelle Bewegen der Maschine erheblich.

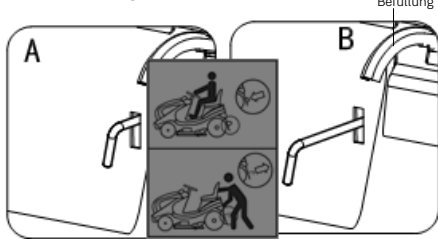



## Brennstoff

Der Motor muss mit Benzin laufen.

Kraftstoffe, die nicht geeignet sind oder von den empfohlenen abweichen, können zu schweren Motorschäden führen. Benzin von geringerer Qualität kann den Motor, die Dichtungen, die Schläuche und den Kraftstofftank beschädigen.

Lagern Sie den Kraftstoff in geeigneten zugelassenen Behältern an einem sicheren, trockenen und kühlen Ort, geschützt vor Licht und Sonne. Der Kraftstoff altert, geben Sie nur die notwendige Menge für ein paar Wochen. Lagern oder verwenden Sie keinen Kraftstoff, der älter als 30 Tage ist.

 Schütteln Sie den Kraftstoffbehälter, bevor Sie den Mähertank füllen.

 Es kann sich Druck im Tank bilden, öffnen Sie den Tank vorsichtig. Vermeiden Sie direkten Hautkontakt und das Einatmen von Kraftstoffdämpfen.

Beim Befüllen des Kraftstofftanks darf der Kraftstoff nicht über den maximalen Füllstand des Einfüllstutzens hinaus gefüllt werden.

## Einsatz auf abschüssigem Gelände

 Mähen Sie nur an Hängen mit Steigungen bis zu einem Maximum von 15°.

Rasenflächen am Hang müssen bergauf und bergab gemäht werden und niemals quer. Achten Sie beim Richtungswechsel sehr darauf, dass die Vorderräder nicht gegen Hindernisse (wie Steine, Äste, Wurzeln usw.) stoßen, die dazu führen können, dass die Maschine seitlich rutscht, sich überschlägt oder die Kontrolle verliert.

 Reduzieren Sie die Geschwindigkeit vor jeder Richtungsänderung an Hängen.

## Starten des Motors

 Um den Motor zu starten, vergewissern Sie sich, dass die Zündkerze richtig platziert ist und dass der Motor über genügend Öl und Kraftstoff verfügt.

1. Drehen Sie den Kraftstoffhahn auf;
2. Schließen Sie die Motorabdeckung;
3. Setz dich auf die Bank;

 Sie müssen auf dem Sitz sitzen, um den Traktor zu starten.

4. Heben Sie das Mähdeck so hoch wie möglich an;
5. Lösen Sie die Klängen;
6. Drücken Sie nicht auf das Fahrpedal;
7. Ziehen Sie die Feststellbremse an;
8. Bewegen Sie beim Kaltstart den Gashebel in die auf dem Etikett angegebene Position "CHOKE";
9. Wenn der Motor bereits heiß ist, stellen Sie den Hebel zwischen "SLOW" und "FAST";
10. Stecken Sie den Schlüssel in die Zündung und drehen Sie den elektrischen Kontakt auf "ON", dann drehen Sie ihn auf "START", um den Motor zu starten;
11. Lassen Sie den Schlüssel los, wenn der Motor startet.

Wenn der Motor startet, stellen Sie den Gashebel auf "SLOW".

 Wenn Sie den Sitz verlassen, schaltet sich der Traktor aus.

## Rückwärts

Wenn die Maschine steht, leiten Sie die Rückwärtsbewegung ein, indem Sie das Getriebeeinschaltpedal in Richtung drücken "  ".

## Rasen mähen

So beginnen Sie mit dem Schneiden:



- Bewegen Sie den Gashebel in die Position "FAST";
- Heben Sie das Mähdeck so hoch wie möglich an;
- Greifen Sie die Klingen ein;
- Beginnen Sie mit dem Vorrücken auf dem Gras, sehr langsam und mit größter Sorgfalt, wie bereits beschrieben;
- Passen Sie die Schnitthöhe und die Geschwindigkeit unter Berücksichtigung der Bedingungen des Rasens an. (Höhe, Dichte und Feuchtigkeit des Grases).

 Reduzieren Sie beim Mähen auf abschüssigem Gelände die Geschwindigkeit, um sichere Bedingungen zu gewährleisten.

Unabhängig von den Bedingungen sollten Sie immer die Drehzahl reduzieren, wenn Sie eine Abnahme der Motordrehzahl feststellen.

- Wenn Sie im Vergleich zu der Menge an gemähtem Gras zu schnell gehen, können Sie den Rasen nicht so effektiv mähen.

Schalten Sie die Messer aus und heben Sie das Mähwerk so hoch wie möglich an, wenn Sie ein Hindernis überwinden müssen.

 Diese Maschine ist nicht für das Rückwärtsmähen zugelassen. Die Messer stoppen, wenn die Maschine in den Rückwärtsmodus wechselt und in Richtung auf das Fahrpedal tritt "". Drücken Sie die Bedientaste für den Rückwärtsfahrmodus (linke Seite des Lenkrads), um die Klingen weiter zu drehen.

## Den Graskorb auskippen

Dieser Vorgang kann nur bei ausgeschalteten Schaufeln durchgeführt werden, andernfalls geht der Motor aus.

Lassen Sie den Graskorb nicht überfüllt werden, da dies den Korbkanal blockieren kann.

Wenn der Graskorb voll ist, hören Sie eine akustische Warnung. An dieser Stelle:

- Schalten Sie die Klingen aus und der Ton hört auf;
- Senken Sie die Motordrehzahl;
- Halten Sie den Traktor an;
- Ziehen Sie die Feststellbremse an Hängen an;
- Ziehen Sie den Entladehebel heraus und kippen Sie den Korb nach oben, um ihn auszugießen;
- Senken Sie den Korb so ab, dass er in der Sicherheitslasche einrastet.

 Manchmal ist die akustische Warnung beim Einschalten der Messer zu hören, auch wenn der Graskorb geleert wurde. Dies liegt daran, dass Grasstücke im Füllsensor verbleiben.

Um das Signal zu stoppen, schalten Sie die Klingen aus und dann sofort ein. Wenn die akustische Warnung weiterhin besteht, stellen Sie den Motor ab, entfernen Sie den Graskorb und entfernen Sie alle Grasstücke, die sich im Sensor angesammelt haben.

## Motorstopp

1. Wenn Sie mit dem Mähen fertig sind, schalten Sie die Messer aus, reduzieren Sie die Motordrehzahl und fahren Sie die Maschine mit so hoch wie möglich angehobenem Mähwerk;
2. Halten Sie die Maschine an, stellen Sie den Gashebel in die Position "SLOW" und stellen Sie den Motor ab, indem Sie den Schlüssel in die Position "OFF" drehen;
3. Wenn der Motor ausgeht, drehen Sie den Kraftstoffhahn zu.

Um die Batterie geladen zu halten, lassen Sie den Schlüssel nicht in der Position "ON", wenn der Motor nicht läuft.

 Ziehen Sie immer den Schlüssel aus dem Zündschloss, bevor Sie die Maschine unbeaufsichtigt lassen!

## WARTUNGSANLEITUNG

 Stellen Sie den Rasenmäher vor Wartungs- oder Reinigungsarbeiten auf eine ebene Fläche, schalten Sie den Motor aus und entfernen Sie das Zündkerzenrohr.

 Berühren Sie niemals den Auspuff, die Zündkerze oder andere Metallteile des Motors, während der Motor läuft oder unmittelbar nach dem Abstellen des Motors. Andernfalls kann es zu schweren Verbrennungen oder Stromschlägen kommen.

## Reinigen des Korbkanals

Das Mähen von sehr hohem oder nassem Gras, insbesondere bei zu hoher Geschwindigkeit, kann den Korbkanal verstopfen. Gehen Sie in diesem Fall wie folgt vor:

- Hören Sie auf zu gehen, schalten Sie die Klingen und den Motor aus;
- Entfernen Sie den Graskorb;
- Entfernen Sie alle Grasstücke, die den Ausgang zum Korb behindern.

 Diese Arbeiten können nur bei ausgeschaltetem Motor durchgeführt werden.

## Kontrollen und Anpassungen

Das Mähdeck muss richtig eingestellt werden, um einen guten Schnitt zu erzielen.

Um gute Schnittergebnisse zu erzielen, sollte die Front immer 5-6 mm tiefer sein als die Hinterachse.

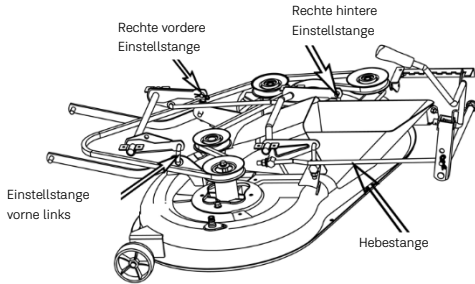

- Stellen Sie die Maschine auf eine ebene Fläche und überprüfen Sie den Reifendruck;
- Platzieren Sie 30-mm-Blöcke unter der Vorderkante der Plattform und 35-mm-Blöcke unter dem hinteren Ende der Plattform und stellen Sie dann den Hebehebel auf Position "2";
- Stellen Sie die linke vordere Einstellstange, die rechte Einstellstange und die rechte hintere Einstellstange ein, um den Belag in Kontakt mit den Blöcken zu halten;
- Stellen Sie die Hubstange ein und halten Sie die Plattform in Kontakt mit den Blöcken.

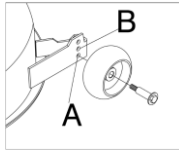

Auf flachem Rasen können Sie bei Bedarf die Position des Rades ändern, um einen tieferen Schnitt zu erzielen.

Auf abschüssigem Rasen ist es notwendig, das Rad in das Loch "A" zu setzen.

Bei Fragen steht Ihnen Ihr Händler gerne zur Verfügung.

## Ersetzen der Räder

Halten Sie die Maschine auf einer ebenen Fläche an und platzieren Sie einen Block unter einem stabilen Teil des Rahmens, auf der Seite, auf der das Rad gewechselt werden soll.

Die Räder werden von einer Bremse gehalten, die mit einem Schraubendreher entfernt werden kann.

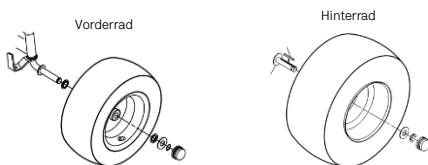

## Sicherungen

Die Maschine ist mit 10A-Sicherungen ausgestattet.

Wenn sie durchbrennen, stoppt die Maschine, der Akku entleert sich allmählich und die Maschine hat Schwierigkeiten, sich einzuschalten.

Sie finden die Sicherung in der Nähe des Arbeitszeitählers unter der Motorhaube.

Entfernen Sie die Sicherung und ersetzen Sie sie durch eine Sicherung des gleichen Typs.

**!** Eine durchgebrannte Sicherung muss immer durch eine Sicherung des gleichen Typs mit der gleichen Stromstärke ersetzt werden und darf niemals durch eine Sicherung mit einer anderen Stromstärke ersetzt werden.

## Klingen

- Verwenden Sie eine Winde an der Stoßstange, um die Vorderseite des Mähers anzuheben;
- Überprüfen Sie die Klingen auf Beschädigungen, Risse und Rost oder übermäßige Korrosion;
- Eine stumpfe Klinge kann geschärft werden, aber eine Klinge, die zu abgenutzt, verbogen, rissig oder beschädigt ist, sollte ersetzt werden;
- Bei der Montage der Klingen sollte immer ein Drehmomentschlüssel verwendet werden;
- Überprüfen Sie immer, ob die Schraube an den Klingen fest angezogen ist.

## Ein- und Ersetzen der Klingen

Wenn Sie die Klingen zum Schärfen oder Austauschen entfernen, benötigen Sie einen Drehmomentschlüssel, um die Schrauben festzuziehen. Tragen Sie Handschuhe, wenn Sie die Klingen bewegen, den Motor abstellen und das Zündkerzenkabel abziehen.

Die beiden Klingen müssen gleichzeitig ausgetauscht werden.

Die Klingen sind unterschiedlich und drehen sich in verschiedene Richtungen, also stellen Sie sicher, dass Sie sie wieder an die richtige Stelle setzen, indem Sie die Rotationsmarkierung an der Außenseite jeder Klinge überprüfen.

- Entfernen Sie die Schrauben mit einem Steckschlüssel. Verwenden Sie einen Holzklötzchen, um zu verhindern, dass sich die Klingen beim Entfernen der Schrauben drehen. Entfernen Sie dann die Klinge;

**!** Eine der Schrauben hat ein rechtes Gewinde (gegen den Uhrzeigersinn lösen) und die andere ein linkes Gewinde (im Uhrzeigersinn anziehen).

- Montieren Sie die Klingen mit den speziellen Schrauben und Unterlegscheiben. Achten Sie darauf, die speziellen Unterlegscheiben mit der konkaven Seite zu den Klingen zu installieren;

- Ziehen Sie die Schraube mit einem Drehmomentschlüssel fest. Verwenden Sie einen Holzblock, um zu verhindern, dass sich die Klingen beim Anziehen der Schrauben drehen. Sollte 40-45 Nm verwenden.

### Reinigen des Graskorbs

Waschen Sie den Korb mit einem Gartenschlauch und lassen Sie ihn vollständig trocknen, bevor Sie ihn wieder verwenden. Wenn Sie den nassen Korb verwenden, verstopft er schnell.

### Reinigung von Luftfiltern

Verschmutzte Luftfilter verringern die Motorleistung, erhöhen den Kraftstoffverbrauch und erschweren das Anfahren.

Überprüfen und reinigen Sie den Luftfilter in warmem Seifenwasser. Vor der erneuten Installation vollständig trocknen.

Die Verwendung des verschmutzten Filters schränkt den Luftstrom im Vergaser ein und beeinträchtigt die Leistung des Rasenmähers.

Wenn es beschädigt oder geschrumpft ist, ersetzen Sie es durch ein neues.

1. Entfernen Sie die Kappe, indem Sie die Griffe abschrauben;
2. Entfernen Sie den Filter aus dem Gehäuse;
3. Prüfen Sie, ob der Filter beschädigt ist, und ersetzen Sie ihn gegebenenfalls;
4. Reinigen Sie den Filter mit einem Kompressor, versuchen Sie niemals, den Filter zu bürsten, da dies zu Beschädigungen führen kann;
5. Wischen Sie den Schmutz mit einem feuchten Tuch von der Innenseite des Filterkastens ab;
6. Setzen Sie den Filter wieder in das Gehäuse ein und setzen Sie den Deckel auf.

### Motoröl prüfen und wechseln

Prüfen Sie den Ölstand immer bei ausgeschalteter Maschine.

- Entfernen Sie den Öltankdeckel und reinigen Sie den Ölmesstab;
- Stecken Sie den Ölmesstab in das Öleinfüllrohr, aber schrauben Sie ihn nicht fest;
- Überprüfen Sie den auf dem Ölmesstab angezeigten Ölstand;
- Wenn es sich in der Nähe der unteren Ebene befindet, füllen Sie bis zur angegebenen Ebene. Nicht überfüllen;
- Setzen Sie den Tankdeckel auf und stellen Sie sicher, dass er sicher befestigt ist.

Lassen Sie das Öl ab, während der Motor heiß ist. Heißes Öl läuft schneller und vollständig ab.

- Reinigen Sie den Öleinfüllbereich und entfernen Sie dann den Tankdeckel;
- Stellen Sie einen Ölabschneider neben den Rasenmäher, um das Altöl aufzufangen, und schrauben Sie den Ablass heraus. Das Altöl läuft durch die Öffnung ab. Lassen Sie es vollständig ablaufen;
- Schrauben Sie den Ablass fest und füllen Sie das empfohlene Öl (15W40) ein. Nicht zu viel Öl einfüllen. Warten Sie einige Minuten, bis sich das Öl gesetzt hat, und prüfen Sie dann, ob der Ölstand bereits den gewünschten Wert erreicht hat.

### Überprüfung und Austausch der Zündkerze

Um einen ordnungsgemäßen Betrieb des Motors zu gewährleisten, muss die Zündkerze sauber sein und einen ausreichenden Abstand zwischen den Elektroden aufweisen.

Es gibt mehrere Faktoren, die den Betrieb der Zündkerze beeinflussen können: falsche Vergaserabstimmung und falsches Kraftstoffgemisch sowie verschmutzter Luftfilter. Diese Faktoren führen zu Ablagerungen auf den Zündkerzenelektroden, was zu Fehlfunktionen und Startschwierigkeiten führt.

Wenn der Mäher nur noch wenig Strom hat oder Schwierigkeiten beim Starten hat, überprüfen Sie die Zündkerze, bevor Sie weitere Überprüfungen durchführen.

1. Entfernen Sie das Rohr, schrauben Sie die Zündkerze mit dem mitgelieferten Schraubenschlüssel ab und prüfen Sie, ob sie sauber ist. Wenn es verschmutzt ist, entfernen Sie den Ruß mit einer Bürste;
2. Messen Sie den Abstand zwischen den Elektroden mit einem geeigneten Werkzeug. Der Abstand sollte zwischen 0,7 - 0,8 mm liegen. Biegen Sie die Elektrode gegebenenfalls, bis sie den richtigen Abstand erreicht;
3. Setzen Sie die Zündkerze von Hand ein, um eine Beschädigung des Gewindes zu vermeiden, und ziehen Sie sie mit dem mitgelieferten Schraubenschlüssel fest, um die Dichtscheibe zusammenzudrücken;
4. Wenn die Zündkerze beim Start nicht zündet, ersetzen Sie sie.



Die lose Zündkerze kann überhitzen und Motorschäden verursachen.



Verwenden Sie immer den vom Hersteller empfohlenen Zündkerzentyp. Die Verwendung einer falschen Zündkerze kann den Zylinder beschädigen.

## Schmierung

Tragen Sie Fett mit einer Pumpe auf die abgebildeten Stellen auf. Tragen Sie zwei oder drei Schüsse Gleitmittel auf und wischen Sie den Überschuss ab.

Schmieren Sie die dargestellten Stellen mit Öl. Reinigen Sie den Bereich, tragen Sie ein paar Tropfen Öl auf und wischen Sie dann alle Tropfen oder Verschüttungen ab.

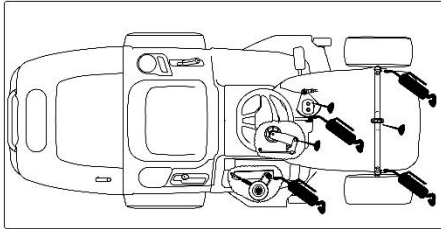

## Lagerung und Reinigung

### Lagerung

Die Vorbereitung auf die Langzeitlagerung ist wichtig, um Probleme zu vermeiden und die Lebensdauer des Rasenmähers zu verlängern.

Bewahren Sie den Benzinmäher niemals im Tank auf. Je nach Region und Lagerbedingungen kann sich Benzin verschlechtern und oxidieren, was zu Schäden am Vergaser und am Kraftstoffsystem, zu harten Starts und Verstopfungen durch die Ablagerung von Partikeln führt.

Laden Sie die Batterie bei Bedarf oder bei längeren Stopps auf.

Gehen Sie vor der Lagerung wie folgt vor:

1. Entfernen Sie den Kraftstoff aus dem Tank;
2. Starten Sie den Motor, bis er aufgrund von Kraftstoffmangel abgestellt wird;
3. Trennen Sie die Batterie.

### Reinigung

Reinigen Sie den Mäher nach jedem Gebrauch gründlich. Entfernen Sie alle Ablagerungen, die sich auf der Klinge angesammelt haben. Ein sorgfältiger Umgang schützt die Maschine und erhöht die Lebensdauer.

Schließen Sie einen Wasserschlauch an die Armatur an und lassen Sie ihn einige Minuten lang laufen, während sich die Klingen bewegen. Beim Waschen sollte das Mähwerk in die niedrigste Position gebracht werden.

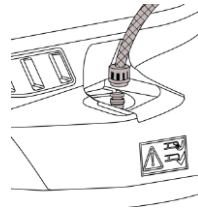

## UMWELTSCHUTZ

Die Verpackung besteht aus recycelbaren Materialien, die Sie über lokale Recyclingstellen entsorgen können.



Stellen Sie Verbrennungsmaschinen niemals in den Hausmüll!

Abfälle wie Altöl, Kraftstoff, Schmiermittel, Filter und Verschleißteile können Mensch, Tier und Umwelt schädigen und müssen daher fachgerecht entsorgt oder recycelt werden.

Achten Sie darauf, dass der ausgemusterte Mäher entsorgt und umweltgerecht auf einem Wertstoffhof entsorgt wird.

Informationen zur Entsorgung des gebrauchten Rasenmähers erhalten Sie bei den Verwertungsbeauftragten Ihrer Gemeinde.

## KUNDENBETREUUNG

WhatsApp: +351 967 817 569

E-Mail: [support@vito-tools.com](mailto:support@vito-tools.com)

## GARANTIEZERTIFIKAT

Die Garantie für dieses Produkt unterliegt den ab dem Kaufdatum geltenden gesetzlichen Bestimmungen. Es wird daher empfohlen, den Kaufbeleg während dieser Zeit aufzubewahren. Die Garantie erstreckt sich auf alle Fabrikations-, Material- und Funktionsfehler sowie auf Ersatzteile und die zu ihrer Instandsetzung erforderlichen Arbeiten.

Ausgeschlossen von der Garantie sind unsachgemäße Verwendung des Produktes, Reparaturen durch nicht autorisierte oder nicht befugte Personen sowie Schäden, die durch den Gebrauch des Produktes verursacht wurden.

Motor- und Getriebegarantie, wenn die Wartung von einem autorisierten oder spezialisierten Servicezentrum durchgeführt wird.

Die Nichtbeachtung der in diesem Handbuch beschriebenen Sicherheits-, Betriebs- und Wartungsvorschriften kann zu Schäden führen, für die der Benutzer haftet, und infolgedessen zum Erlöschen der Garantie.

## WARTUNGSPLAN

Eingriff	Vor jedem Gebrauch	Bei Bedarf	Alle 25 Stunden	Alle 50 Stunden	Alle 100 Stunden
Motoröl-Check	✓				
Kontrolle des Reifendrucks	✓				
Inspektionen und Sicherheitskontrollen	✓				
Reinigung der Ausrüstung		✓			
Allgemeine Überprüfung des Schneidsystems (Klingen, Schrauben, Halterungen, usw.)			✓		
Überprüfung des Antriebsriemens			✓		
Messerbandprüfung			✓		
Allgemeine Schmierung		✓	✓		
Austausch der Klingen		✓			✓
Austausch der Lager und Halterungen der Klingen					✓ (1)
Austausch des Antriebsriemens		✓ (1)			
Austausch des Messerbandes		✓ (1)			
Erster Motorölwechsel				✓ (1)	
Motorölwechsel					✓ (1)
Reinigung des Luftfilters		✓			
Überprüfung und Einstellung der Zündkerze		✓		✓	
Reinigen des Kraftstofftanks					✓ (1)
Kraftstofffilter austauschen		✓ (1)			
Luftfilter austauschen					✓ (2)
Austausch der Zündkerze		✓			

(1) Das Verfahren muss von einem autorisierten oder spezialisierten Servicecenter durchgeführt werden.

(2) Wenn die Maschine in staubiger Umgebung eingesetzt wird, sind häufigere Wartungsarbeiten durchzuführen.

**HÄUFIG GESTELLTE FRAGEN / FEHLERBEHEBUNG**

Problem	Wahrscheinliche Ursache	Lösung
Die Beleuchtung funktioniert nicht	Der Stecker des Scheinwerferkabels ist nicht angeschlossen.	Stoppen Sie den Schlüssel in der Stellung "STOP" und schließen Sie das Scheinwerferkabel an.
	Defekte Glühbirnen.	Stoppen Sie den Schlüssel in der Position "STOP" und tauschen Sie die Glühbirnen aus.
	Die Batterie ist nicht richtig angeschlossen.	Verbinden Sie das rote Kabel mit dem (+) Batteriepol und das schwarze Kabel mit dem (-) Batteriepol.
	Fehlerhafter Zündfehler.	Zündschloss wieder einsetzen.
	Defekte Batterie.	Testen und laden Sie den Akku auf oder tauschen Sie ihn aus.
	Kurzschluss im Kabelbündel.	Wenden Sie sich an Ihren Ansprechpartner oder Support.
Der Anlasser startet den Motor nicht	Die Startbedingungen wurden nicht erfüllt.	Überprüfen Sie, ob alle Startbedingungen erfüllt sind.
	Es befindet sich kein Kraftstoff im Tank.	Stoppen Sie den Schlüssel in der Position "STOP" und füllen Sie den Kraftstofftank auf.
	Schwacher Kontakt zwischen dem Kabel und dem Batteriepol.	Überprüfen Sie die Verbindungen.
	Leere oder defekte Batterie.	Testen und laden oder ersetzen.
	Defekte Sicherung.	Tauschen Sie die Sicherung aus. Wenn die Sicherung wiederholt durchbrennt, ermitteln Sie die Ursache (in der Regel Kurzschluss).
	Verstopfter Luftfilter.	Reinigen Sie den Luftfilter.
	Defekte Zündkerze.	Überprüfen Sie den Anschluss der Zündkerze, reinigen Sie sie oder tauschen Sie sie aus.
	Defektes Bremspedal.	Wenden Sie sich an den technischen Support.
	Brems-/Kupplungsschalter nicht betätigt.	Stellen Sie die Zapfwellentaste auf die Position OFF.
	Defektes Starterrelais.	Tauschen Sie das Relais aus.
Der Motor läuft unregelmäßig	Problem mit dem Vergaser.	Wenden Sie sich an Ihren Ansprechpartner oder Support.
	Verstopfter Luftfilter.	Reinigen oder tauschen Sie den Luftfilter aus.
	Entlüftung des Kraftstofftanks verstopft.	Überprüfen Sie den Kraftstofffilter und tauschen Sie ihn gegebenenfalls aus. Leeren Sie den Kraftstofftank und füllen Sie ihn mit frischem Kraftstoff auf.
	Das Gras ist zu hoch.	Reduzieren Sie die Fahrgeschwindigkeit entsprechend der Höhe des Grasses und/oder erhöhen Sie die Schnitthöhe.
Der Motor fühlt sich schwach an	Verstopfter Luftfilter.	Reinigen oder tauschen Sie den Luftfilter aus.
	Zu niedrige Motordrehzahl.	Erhöhen Sie den Regler.
	Zu hohe Umlaufgeschwindigkeit.	Stellen Sie eine niedrigere Umlaufgeschwindigkeit ein.
	Defekte Zündkerze.	Tauschen Sie die Zündkerze aus.
	Entlüftung des Kraftstofftanks verstopft.	Überprüfen Sie den Kraftstofffilter und tauschen Sie ihn gegebenenfalls aus. Leeren Sie den Kraftstofftank und füllen Sie ihn mit frischem Kraftstoff auf.

Der Akku wird nicht aufgeladen	Defekte Sicherung.	Tauschen Sie die Sicherung aus. Wenn die Sicherung wiederholt durchbrennt, ermitteln Sie die Ursache (in der Regel Kurzschluss).
	Schwacher Kontakt zwischen den Polen und den Kabeln.	Überprüfen Sie die Verbindungen.
Die Maschine bewegt sich nicht	Die Bremse ist eingerückt.	Halten Sie das Bremspedal gedrückt und lösen Sie die Feststellbremse, indem Sie das Bremspedal langsam loslassen, damit sich die Maschine in Bewegung setzt.
	Getriebe deaktiviert.	Getriebe einschalten. (siehe " <b>Ausrückhebel für hydrostatisches Getriebe</b> ")
	Nicht auf der Bank sitzen.	Setz dich auf die Bank.
Starke Vibrationen	Lose Klingen.	Überprüfen Sie die Klingen und ziehen Sie sie fest.
	Looser Motor.	Überprüfen und ziehen Sie alle Schrauben des Rahmens und des Motors fest.
	Unwucht in einer oder beiden Klingen infolge einer Beschädigung.	Wenden Sie sich an Ihren Ansprechpartner oder Support.
	Unwucht in einem oder beiden Messern infolge von übermäßigem Gras.	Reinige die Klingen.
	Beschädigter Riemen.	Tauschen Sie den Riemen aus.
Schwache oder ungleichmäßige Schnittergebnisse	Stumpfe oder abgenutzte Klingen.	Schärfen Sie die Klingen oder tauschen Sie sie aus.
	Unterschiedliche Luftdrücke in den Reifen.	Überprüfen Sie den Reifendruck.
	Einstellung des Mähdecks.	Prüfen und justieren Sie das Mähdeck.
	Großes und/oder nasses Gras.	Passen Sie die Schnitthöhe und die Umlaufgeschwindigkeit an die Schnittbedingungen an.
	Zu hohe Umlaufgeschwindigkeit.	Auf eine niedrigere Umlaufgeschwindigkeit reduzieren.
	Gras klebte am Mähdeck.	Reinigen Sie das Innere der Plattform entsprechend.
	Der Korbkanal ist verstopft.	Entfernen Sie den Graskorb und reinigen Sie den Korbkanal.

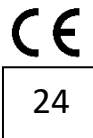

## DECLARAÇÃO UE DE CONFORMIDADE

**CENTRAL LOBÃO S.A.**  
RUA DA GÂNDARA, 664  
4520-606 S. JOÃO DE VER VFR

- PT:** Declara para os devidos efeitos que o artigo a seguir descrito:
- ES:** Declara para todos los efectos que el artículo siguiente:
- EN:** Declares for all due effects the product described below:
- FR:** Déclare que l'article décrit ci-dessous :
- DE:** Erklärt hiermit, dass das folgende Produkt:

PT: TRATOR CORTA-RELVAS HIDROSTÁTICO 86 CM ES: TRACTOR CORTACÉSPED HIDROSTÁTICO 86 CM EN: HYDROSTATIC LAWN TRACTOR 86 CM FR: TRACTEUR TONDEUSE HYDROSTATIQUE 86 CM DE: 86 CM HYDROSTATISCHER RASENTRAKTOR	VITCRH86
---	----------

- PT:** Está de acordo com as seguintes normas ou documentos normativos (1) e conforme as diretivas (2):
- ES:** Cumple las siguientes normas o documentos normativos (1) y según las determinaciones de las directivas (2):
- EN:** Complies with the following standards or normative documents (1) and as defined by (2):
- FR:** Est conforme aux normes ou documents normatifs (1) suivants et selon les dispositions des directives (2) :
- DE:** Den folgenden Normen oder normativen Dokumenten (1) entspricht, in Übereinstimmung mit den Richtlinien (2):

(1) "EN ISO 5395-1:2013+A1, EN ISO 14982:2009, IEC 62321-4:2013, IEC 62321-5:2013, IEC 62321-7-1:2015, IEC 62321-7-2:2017, EN ISO 17075-1:2017, IEC 62321-6:2015, IEC 62321-8:2017"

(2) "2006/42/EC, 2014/30/EU, 2011/65/EU & (EU) 2015/863, (EU) 2016/1628 & 2021/1068 (e13\*2016/1628\*2021/1068SYB1/P\*0013\*03)"

S. João de Ver, 07/03/2024

Processo técnico compilado por; Proceso técnico compilado por; Technical file compiled by; Dossier technique compilé par; Technische Dokumentation erstellt von: Hugo Santos

Central Lobão S.A.  
O Técnico Responsável  
Hugo Santos



**TOOLS FOR THE BRAVE**

**vito-tools.com**



RUA DA GÂNDARA, 664  
4520-606 S. JOÃO DE VER  
STA. MARIA DA FEIRA - PORTUGAL

VITCRH86\_REV01\_SET25